

جمهورية العراق  
وزارة التربية  
المديرية العامة للتعليم المهني



تأليف

الدكتور حازم حاتم عبد الكاظم  
المهندس كاظم تايه غالي  
المهندس علي زيدان عباس

الدكتور سعد عباس خضر  
الدكتور مهند زيدان خليفة  
المهندس ابراهيم نصيف جاسم

1445هـ - 2023م

الطبعة الخامسة

## المقدمة

## بسم الله الرحمن الرحيم

إن التطور العلمي والتكنولوجي السريع يستوجب تطوير المناهج والخطط والكتب الدراسية بكافة مراحل التعليم في بلادنا لمواكبة التقدم العلمي وكل ما هو جديد في مجال المعرفة ومحاولة اعتماد الأساليب المتطورة في التكنولوجيا والعلوم الهندسية. وكان من أولويات المديرية العامة للتعليم المهني تطوير مناهج التعليم المهني وان كتاب العلوم للمرحلة الثالثة هو استمرار لهذا النهج وعليه نضع هذا الكتاب بين يدي طلبتنا الأعزاء ادراكا منها بأهمية تحديث وتطوير المناهج الصناعية وجعلها مستوفية للمتطلبات العلمية والفنية ومنسجمة مع مناهج التدريب العملي والتسهيلات التعليمية الحديثة في الأقسام العملية ومنسجمة كذلك مع التوجهات التربوية الحديثة ومتضمنة لأشكال التوضيحية والصور اللازمة. اشتمل الكتاب خمسة فصول، إذ تناول الفصل الأول على التفريز (أنواع ماكينات التفريز، الأجزاء الرئيسية لماكينات التفريز، الحركات الرئيسية في ماكينات التفريز، العناصر الرئيسية لعملية التفريز، طرق التفريز، سكاكين التفريز، ملحقات ماكينات التفريز، طرق التقسيم)، كما تناول الفصل الثاني عمليات التشغيل في التفريز (عمليات التشغيل على ماكينات التفريز، تشغيل السطوح المائلة، تصنيع التروس) اما الفصل الثالث تناول موضوع ماكينات التفريز المبرمجة ( أجزاء الماكينة، أوامر البرمجة اليدوية، لوحة السيطرة، أساليب التشغيل ، النقاط المرجعية، خطوات كتابة البرنامج ). تناول الفصل الرابع موضوع ماكينات التجليخ (أنواعها وأجزاءها الرئيسية، عمليات التجليخ اليدوية والإلية، أحجار التجليخ، سوائل التبريد في عملية التجليخ). أما الفصل الخامس تناول القطع اللاتقليدي (خصائص التشغيل اللاتقليدي، تصنيف عمليات التشغيل اللاتقليدي، التشغيل الكيميائي، التشغيل بقوس البلازما والتشغيل بالليزر). وإدراكا لأهمية المصطلحات العلمية فقد روعي إضافة المصطلح باللغة الانكليزية في المتن، كما ألحق بها قائمة المصطلحات المتداولة بالإنكليزية والعربية لتيسير مهمة الدارسين. نأمل أن يكون هذا الكتاب مساهمة متواضعة تحقق فائدتها وذلك عن طريق الزملاء المدرسين الى الطلبة ذوي الاختصاص في المجالين النظري والعملي إننا نقدر أي جهد من قبل زملائنا يساهم في تصويب وتعديل وتطوير محتويات الكتاب. لذا نأمل من اخواننا المدرسين والمدرسات تزويدنا بملاحظاتهم واقتراحاتهم من أجل تطوير الكتاب حرصا على إتمام الفائدة لطلبتنا الأعزاء.

والله ولي التوفيق

المؤلفون

الصفحة	المحتويات	التسلسل
2	المقدمة	
6	<b>الفصل الأول/ التفريز</b>	
7	التفريز	1-1
8	ماكينات التفريز	2-1
15	ظروف القطع لعملية التفريز	3-1
23	طرائق التفريز	4-1
27	سكاكين التفريز	5-1
28	أنواع سكاكين التفريز المستعملة على ماكينات التفريز	6-1
34	طرائق تثبيت سكاكين التفريز على ماكينات التفريز	7-1
38	رأس التقسيم	8-1
43	طرائق التقسيم	9-1
52	أسئلة الفصل الأول	10-1
54	<b>الفصل الثاني/ عمليات التشغيل على ماكينات التفريز</b>	
56	عمليات التشغيل على ماكينات التفريز	1-2
56	تسوية السطوح	2-2
59	تشغيل السطوح المائلة	3-2
60	تشغيل الأكتاف على السطوح	4-2
63	تشغيل الأخاديد	5-2

75	تصنيع التروس	6-2
96	نظام الجريدة المسننة والترس	7-2
101	أسئلة الفصل الثاني	8-2
103	<b>الفصل الثالث/ماكينات التفريز المبرمجة</b>	
104	ماكينات التفريز المبرمجة	1-3
108	أوامر برنامج القطعة (برنامج الجزء)	2-3
112	اتجاهات الحركة في نظام الإحداثيات للماكينة	3-3
113	النقاط المرجعية	4-3
113	نقطة صفر قطعة العمل	5-3
117	اعداد البرنامج	6-3
119	وصف الدوال التحضيرية والدوال المساعدة المهمة	7-3
138	أسئلة الفصل الثالث	8-3
142	<b>الفصل الرابع/التجليخ</b>	
143	عملية التجليخ	1-4
143	ماكينات التجليخ	2-4
154	عمليات التجليخ	3-4
164	أحجار التجليخ	4-4
175	قابلية التجليخ	5-4



176	سوائل التبريد في عملية التجميد	6-4
176	حسابات التجميد	7-4
184	أسئلة الفصل الرابع	8-4
187	<b>الفصل الخامس / عمليات التشغيل اللاتقليدي</b>	
188	خصائص التشغيل اللاتقليدي	1-5
189	تصنيف عمليات التشغيل اللاتقليدي	2-5
190	التشغيل الكيميائي	3-5
194	التشغيل بالتفريغ الكهربائي	4-5
196	التشغيل بقوس البلازما	5-5
197	التشغيل بالليزر	6-5
200	التشغيل الكهروكيميائي	7-5
204	التشغيل بالموجات فوق الصوتية	8-5
206	التشغيل بنفاث الماء	9-5
207	التشغيل بنفاث الهواء	10-5
208	التشغيل بالنتروجين السائل	11-5
208	التشغيل بالشعاع الإلكتروني	12-5
210	أسئلة الفصل الخامس	13-5
212	المصادر	

## الفصل الأول / التفريز Milling

### أهداف الفصل

- أن يكون الطالب بعد إنهائه دراسة الفصل قادراً على أن: -
- 1- يميّز بين أنواع ماكينات التفريز من حيث الشكل والاستعمال.
  - 2- يسمي أجزاء ماكينات التفريز.
  - 3- يفهم الحركات الرئيسية في التفريز.
  - 4- يتعلم طريقة ربط المشغولات.
  - 5- يميّز بين طرائق ربط سكين التفريز على ماكينة التفريز.
  - 6- يقارن بين طرائق التفريز العكسي والمتمائل.
  - 7- يحسب سرعة دوران سكين التفريز وسرعة التغذية.
  - 8- يحسب زمن التفريز.
  - 9- يتعرّف على أجهزة رؤوس التقسيم.



**تمهيد :-**

يعد التفريز من العمليات المهمة في نمو الانتاج الصناعي وأن رفع انتاجية العمل من أهم القضايا الموضوعية أمام الصناعة، وتشكل ماكينات التفريز الأساس من مجمل معدات قطع المعادن والمواد الأخرى، إذ يتم انجاز مجال واسع من الأعمال عن طريق عملية التفريز ويمكن الحصول على أي سطح مهما كان شكله، وتحسن باستمرار تصاميم ماكينات التفريز وتزداد انتاجيتها ودقتها وضمانة عملها، كما يسهل التحكم بها والقيام بصيانتها.

**1-1 التفريز Milling**

هو إحدى عمليات القطع الميكانيكي للمعادن التي يتم فيها إزالة الرايش بواسطة أداة قطع دوارة متعددة الأسنان تسمى سكين التفريز، وكل سن من هذه الأسنان يمثل أداة قطع بسيطة ذات حد قاطع واحد.

**وتتم عملية القطع في التفريز عن طريق حركتين الشكل (1-1) :-**

**حركة رئيسة (V):** - وهي الحركة الدورانية لسكينة التفريز وتحدد سرعة القطع بسرعة الحركة الرئيسية.

**حركة التغذية (S):** - هي الحركة الانتقالية للمشغولة في الاتجاهات الثلاثة (الطول، العرض، الارتفاع).

ونظرا لتعدد الحدود القاطعة لسكاكين التفريز، يمكن إزالة حجم كبير من الرايش في عملية تفريز واحدة، كما أن السطوح المشغلة تتميز بجودتها، أي نعومة السطح واستوائه. يقوم كل سن بفصل الرايش عن القطعة المشغلة في جزء من دورة السكين، وبعدها يتوقف عن عملية القطع، أي أنه يمر بشوط عاطل بالرغم من استمرار سكين التفريز بالدوران، وهذا يؤدي إلى ما يسمى بالتبريد الذاتي للسكين.

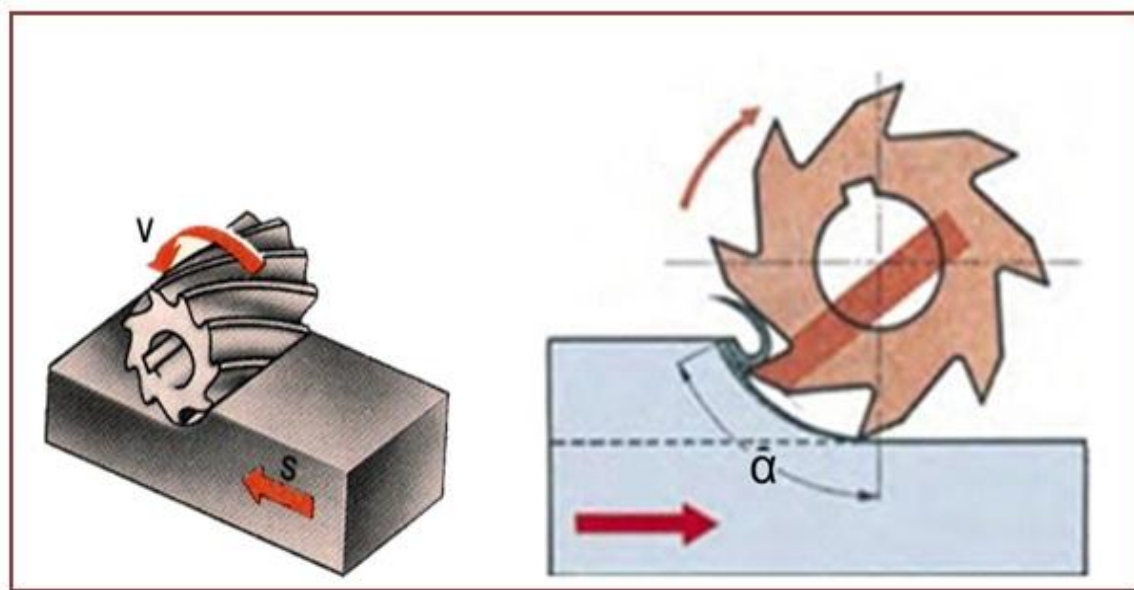

الشكل (1-1) آلية القطع لسكين التفريز.

## Milling Machines

## 2-1 ماكينات التفريز

تستعمل ماكينات التفريز في عملية تشغيل المشغولات عن طريق إزالة أجزاء من المادة على شكل رايش بواسطة أداة قطع دوارة. تتركب أداة القطع على عمود الدوران بينما تثبت المشغولة على طاولة الماكينة، وتتم عملية القطع نتيجة لدوران أداة القطع (سكين التفريز) وتأمين اقتراب قطعة العمل بواسطة طاولة الماكينة. وبشكل عام أن تشغيل هذا النوع من الماكينات يحتاج معرفة وخبرة عملية في ربط أداة القطع وربط المشغولات ومعرفة اتجاه قطع السكين واختيار شكل ونوع السكين المناسب لقطعة العمل وفي اختيار السرعة والتغذية وكذلك ضبط هذه الماكينة عند التشغيل والإنتاج بتقليل الخلوص الموجود في الماكينة.

## 1-2-1 الحركات الرئيسية لماكينات التفريز

يتطلب عملية التشغيل على ماكينة التفريز توفر حركات تغذية رئيسة وهي، الشكل (2-1):-

- 1- **الحركة الطولية:-** هي الحركة الناتجة من حركة الطاولة بالاتجاه الطولي.
- 2- **الحركة العرضية:-** هي الحركة الناتجة من حركة الطاولة والسرج في آن واحد بالاتجاه العرضي.
- 3- **الحركة الرأسية:-** هي الحركة الناتجة من حركة الطاولة والسرج والكابول (الركبة) معاً بالاتجاه العمودي.

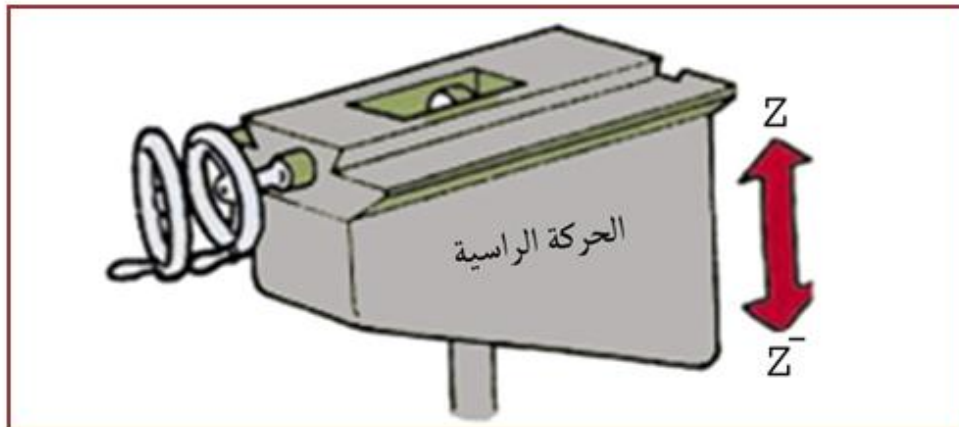
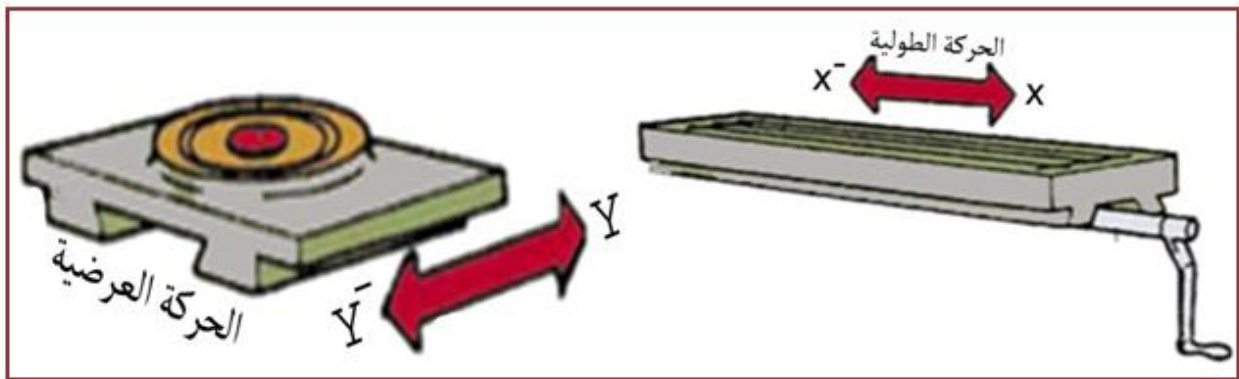

الشكل (2-1) الحركات الرئيسية لماكينة التفريز.

## 2-2-1 انواع ماكينات التفريز

يعتمد تصنيف ماكينات التفريز على وضع واتجاه محور الآلة الحامل لأداة القطع وكما يأتي :-

## 1- ماكينات التفريز الأفقية ( Horizontal Milling Machines )

وهي الماكينات التي يكون فيها عمود الدوران أفقياً وموازياً لطاولة الماكينة.

## 2- ماكينات التفريز الرأسية ( Vertical Milling Machines )

وهي الماكينات التي يكون فيها عمود الدوران عمودياً على الطاولة .

## 3- ماكينات التفريز العامة ( الجامعة الأغراض ) ( Universal Milling Machines )

وهي تلك الماكينات التي يمكن استعمالها كماكينة تفريز رأسية أو ماكينة تفريز أفقية.

## أولاً: ماكينات التفريز الأفقية

تمتاز هذه الماكينات بالوضع الأفقي لعمود الدوران فيها، مع وجود ثلاث حركات متعامدة مع بعضها البعض وتنقسم ماكينات التفريز الأفقية الى ماكينات بسيطة وماكينات متعددة الأغراض وفيها يمكن إمالة الطاولة بزاوية  $45^\circ$  حول محورها الرأسي في كل من الاتجاهين، ولكي توضع الطاولة بالزاوية المطلوبة بالنسبة لعمود الدوران يوجد بين الموجّهات وطاولة العمل جزء دوار مزوّد بتدرجات على قسمه الخارجي.

الأجزاء الرئيسية لماكينات التفريز: -

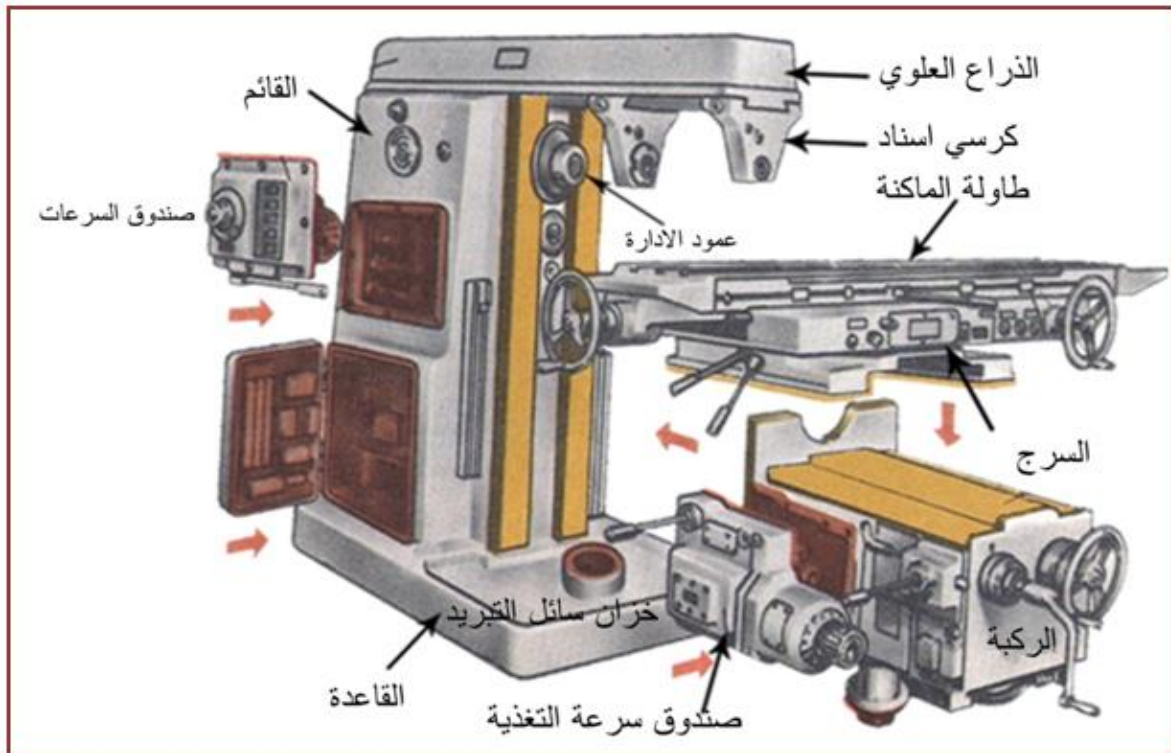

الشكل (3-1) ماكينة التفريز الأفقية.



## تشترك ماكينات التفريز غالباً بالأجزاء نفسها، وكما يأتي الشكل (1-3) :-

**1- الهيكل (القائم) Frame :-** وهو الهيكل الرئيسي الذي يركب عليه جميع أجزاء ماكينة التفريز وآليات ماكينة التفريز، إذ يتحرك الذراع العلوي على الموجهات العلوية للهيكل، كما يستعمل لارتكاز وحمل طرف عمود الدوران مع سكين التفريز بواسطة كرسي الإسناد الذي يمكن تثبيته، إذ يكون بروزه مختلفاً ويحتوي على لوحة كهربائية، وفي الخلف يثبت المحرك الكهربائي الرئيس للماكينة.

**2- الذراع العلوي Upper Limb :-** يكون الذراع العلوي (التمساح) في أعلى بدن الماكينة بوضع أفقي، ويستعمل في تثبيت كراسي الإسناد التي تتحرك على موجهات الذراع العلوي ثم تثبيتها بصواميل.

### ملاحظة: -

يجب عدم تبديل كرسي الإسناد من ماكينة تفريز الى أخرى لتقليل الانحراف في عمود الدوران.

**3- طاولة الماكينة (المنضدة) Working Table :-** تجهز طاولة الماكينة بمجاري على شكل حرف (T) لتثبيت المشغولات والمنتجات، إذ تركب الطاولة على الموجهات العلوية للسرّج لتتحرك في الاتجاه الطولي مع وجود مجرى في السطح الجانبي للطاولة تستعمل لوضع مصدات لتحديد الطول المطلوب للمشغولة.

**4- السرّج (المنزلة المستعرضة) Saddle :-** عبارة عن قطعة وسطية بين الركبة والطاولة، إذ يتحرك السرّج والطاولة معا بالاتجاه العرضي على الموجهات العلوية للركبة.

**5- الركبة (الكابول) Knee :-** عبارة عن جزء مصبوب يحتوي على موجهات أفقية ورأسية، يتصل الكابول مع الهيكل بواسطة الموجهات الرأسية ليتحرك عليها وتتحرك موجهات الطاولة على الموجهات الأفقية للركبة، كما يحتوي على آلية التغذية لتوزيع الحركة الطولية والعرضية والرأسية ويسند الركبة بواسطة دعامة يوجد في داخلها لولب لرفعها و انزالها.

**6- القاعدة Base :-** تصنع القاعدة من حديد الزهر (أهين)، وهي ذات متانة عالية قابلة لامتصاص الاهتزازات الناجمة من عمليات القطع وتحتوي على تجويف يستعمل كخزان لسائل التبريد الذي يتم ضخه الى المشغولات بواسطة مضخة كهربائية.

**7- صندوق السرعات Gear Box :-** وهو مخصص لإعطاء سرعات مختلفة لعمود الدوران ويوجد داخل الهيكل ويجري التحكم بالسرعات عن طريق عتلات لاختيار السرعة المطلوبة.

**8- عمود الدوران Arbor :-** عبارة عن عمود به تجويف مخروطي داخلي يثبت به عمود حامل السكين ويصنع من الصلب السبائكي وهو يحمل سكين التفريز وتصل إليه الحركة الدورانية من صندوق تروس السرعات.

**9- علبة التغذية Feed Box :-** صندوق يحتوي على مجموعة من التروس التي تربط بعمود مع محرك كهربائي لغرض الحصول على التغذية التشغيلية وعلى التحركات السريعة لكل من الطاولة والكابول.

**10- منظومة التبريد Cooling System :-** تستعمل لتبريد سكين التفريز وقطعة العمل وتفيد في تنظيف مكان القطع وتتكوّن هذه المنظومة من خزّان ومضخة وأنابيب التبريد.

## ثانياً:- ماكينات التفريز الرأسية

وفيها يكون عمود الدوران الحامل لسكين التفريز عموديا على طاولة الماكينة وتتشرك بالأجزاء نفسها لماكينة التفريز الأفقية ماعدا الذراع العلوي الذي يستغنى عنه في الماكينة الرأسية، وتمتاز الماكينة العمودية في إمكانية تشغيل المشغولات بمرونة أكبر من الماكينة الأفقية ولهذا يكون استعمالها أوسع، الشكل (4-1).



الشكل (4-1) ماكينات التفريز الرأسية.

## ثالثاً:- ماكينات التفريز العامة (الجامعة الاغراض )

وهي الماكينات التي يمكن استعمالها بوضع أفقي أو عمودي وبحسب الحاجة، الشكل (5-1) وقد تم تطويرها لتسهيل التحكم في الحركة الطولية والعرضية والرأسية ولتقليل الوقت، وفيها آليات ذات قبضة واحدة تسمح بتحديد العدد المطلوب للدورات أو التغذية المطلوبة وكذلك تسمح بالتحكم بالحركات الآلية للطاولة بواسطة القبضات التي ينطبق اتجاه تدويرها مع اتجاه حركة الطاولة، أما تشغيل عمود الدوران وإيقافه فيتم باستعمال أزرار، مع وجود إمكانية التحريك السريع للطاولة في الاتجاه الطولي والعرضي والرأسي، كما تم تأمين عمل المعدات الكهربائية وذلك بوضع الأجهزة في صندوق معزول مع ترتيب الأسلاك الكهربائية.



الشكل(5-1) ماكينة التفريز الجامعة الأغراض.

### الرأس الحامل لعمود سكين التفريز

يوجد على الوجه الأمامي من الجزء العلوي من ماكينة التفريز الرأسية، الرأس العمودي الحامل لعمود الدوران الذي يحمل سكين التفريز، ويُعد هذا الرأس من أهم أجزاء ماكينة التفريز الرأسية، الشكل (6-1)، ويمكن إمالة وضع الرأس الحامل لسكين التفريز وضبطه بأية زاوية لغاية (90°) في كلا الاتجاهين من موضع الصفر في المستوى العمودي على طاولة الماكينة. وهناك مقياس مدرج لقياس زاوية الميل.



الشكل (6-1) رأس حامل عمود سكين التفريز.



## أعمدة محامل عدة القطع (الشاقات)

تصنع شاقات التفريز من الصلب النيكلي ويكون أحد طرفيها مخروط الشكل ليتم إدخاله في مخروط عمود الدوران، كما يزود قرص التثبيت بفتحتين تعشق مع الخابورين المثبتين على وجه الطرف الأمامي لعمود الدوران. أما الطرف الآخر لعمود السكين فإنه يحمل على كراسي تحميل مثبتة على حوامل برأس ماكينة التفريز ضماناً لعدم اهتزازه أثناء التشغيل، وتصنع عادة أعمدة السكاكين بأطوال قياسية مختلفة بحيث تتناسب مع أحجام ماكينات التفريز الأفقية وهي (12 - 16 - 22 - 27 - 32 - 50) mm. ويمكن تصنيفها الى نوعين الشكل (7-1) :-

1-أعمدة طويلة: يثبت الطرف المخروطي في عمود الدوران والطرف الآخر على كرسي إسناد.

2-أعمدة قصيرة (العمود المبتور): تستعمل لثبيت السكاكين الوجهية و الغنفاوية وسكاكين حرف T.



الشكل (7-1) أنواع الأعمدة.

وتوجد أنواع أخرى لماكينات التفريز تكون أكثر تخصصاً في عمليات الإنتاج منها: -

### أ- ماكينات التفريز بالنسخ Engraving Copy Milling Machine

يجري تشغيل القطع ذات السطوح المعقدة مثل القوالب وريش التوربينات وغيرها بوساطة ماكينات التفريز بالنسخ وتوجد في ماكينات التفريز الناسخة تجهيزات لتحديد شكل المنتج مثل (طبعة القياس، دليل التشغيل، القطعة العيارية، المخطط، الانموذج) أما التجهيزات الناسخة هي (المحساس، الاصبع الناسخ، البكرة الناسخة، الخلية الضوئية).

### التفريز النسخي بموجب طبقات تطبق على المشغولة

تستعمل هذه الطريقة عند الإنتاج الفردي والمتتالي مثل تشغيل الكامات القرصية حيث يتم التشغيل بوساطة سكين تفريز طرفية تتحرك بمسار محدد، الشكل (8-1)، ويتم التوصل الى الشكل المطلوب للمشغولة بمساعدة الطبعة (2) التي هي عبارة عن حذبة (كامة) قرصية تكون جانبيتها (السطح المعرض للتشغيل) مشابهة لجانبية المشغولة المراد تشغيلها توضع الطبعة على المشغولة (1) وتثبت بوساطة عمود مسنن وصامولة داخل الثقب المركزي للطاولة الدوّارة (5) وتركب على ساق سكين التفريز بكرة صلدة (3) قطرها الخارجي يعادل قطر سكين التفريز(4)، وتتجز عملية التفريز مع تدوير الطاولة (5) في أن واحد مع التحكم اليدوي بقبضتي التغذية الطولية والعرضية اللتان يجب تنسيقهما معا بحيث يتأمن التلامس الدائم للبكرة مع الطبعة، فإذا كانت

البكرة تتدحرج باستمرار على الطبعة فأن سكين التفريز ستشكل بدقة جانبية الطبعة على السطح المعرض للتشغيل .

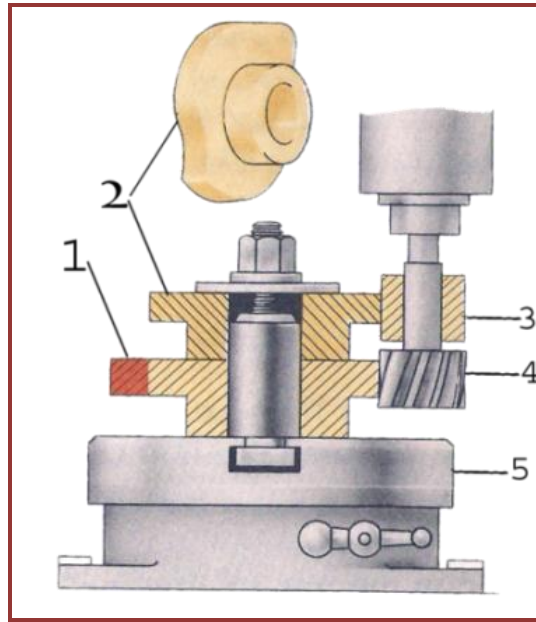

الشكل (8-1) استعمال الطبعة في عمل المشغولات.

### ب- ماكينات التفريز المعانة بالحاسوب ( CNC Milling Machines )

ماكينة التفريز المحوسبة (CNC) ((Computer Numerically Controlled)) شبيهة بماكينة التفريز التقليدية، ويتم التحكم بها عن طريق وحدة التحكم الرقمي والتي تقوم بالعمل وفق برنامج حاسوبي للتحكم بحركة أدوات القطع التي تقوم بدورها بقطع المشغولات، الشكل (9-1) وكما سيرد في الفصل الثالث بشكل تفصيلي.



الشكل (9-1) ماكينات التفريز المعانة بالحاسوب.

### 3-1 ظروف القطع لعملية التفريز (Cutting Conditions (parameters)

تتمثل العناصر الرئيسية لعملية التفريز في كل من سرعة القطع ومعدل التغذية و عمق القطع وزمن التشغيل فضلاً عن القدرة اللازمة للقطع، الشكل (10-1) .

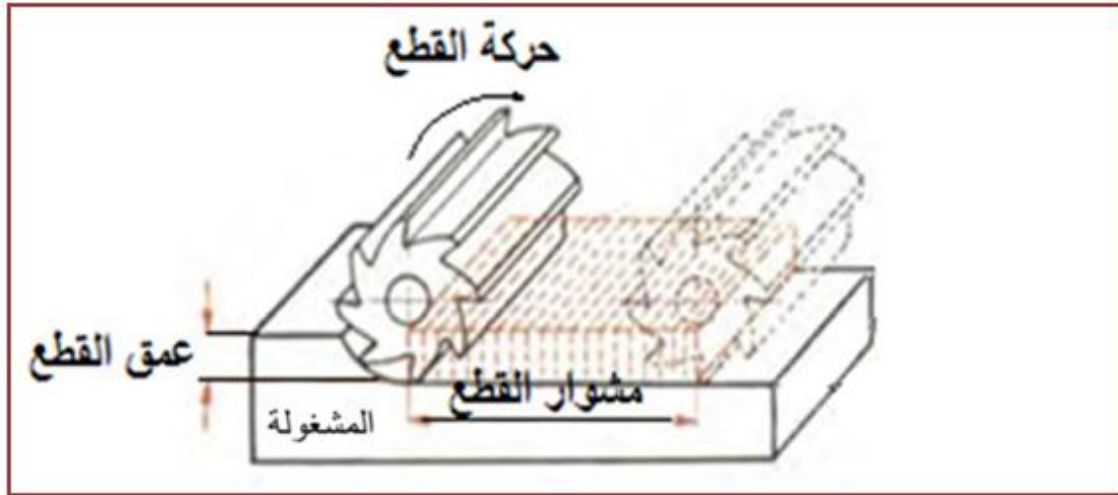

الشكل (10-1) العناصر الرئيسية لعملية التفريز.

### 1-3-1 سرعة القطع Cutting speed

المسافة التي يقطعها الحد القاطع لسكين التفريز خلال وحدة الزمن، وتقاس بوحدات المتر لكل دقيقة ( $m/min$ ). نرى أن نقطة الحد القاطع الواقعة على دائرة سكين التفريز ذي القطر  $D$  تقطع مسافة مساوية لمحيط الدائرة ( $\pi D$ ) ومن أجل تحديد طول المسافة التي تقطعها النقطة في الدقيقة يجب ضرب طول المسافة المقطوعة خلال دورة واحدة في عدد دورات آلة القطع أو عمود الدوران.

لحساب سرعة القطع ( المتر /دقيقة) يعتمد على القانون الآتي:-

$$V_c = \frac{\pi D n}{1000}$$

ويمكن تحديد عدد الدورات من القانون الآتي :

$$n = \frac{1000 V_c}{\pi D}$$

إذ أن  $V_c$  تمثل سرعة القطع ووحدتها ( $m/min$ ) ،  $D$  تمثل قطر سكين التفريز ووحدتها ( $mm$ )

$n$  عدد الدورات ووحدتها ( $rpm$ ) ،  $\pi$  النسبة الثابتة.

وتعتمد سرعة القطع على العوامل الآتية:-

- 1- نوع معدن المشغولة.
- 2- نوع معدن سكين التفريز.
- 3- نوعية سطح المشغولة المنتجة.
- 4- قابلية العدة والمشغولة للتوصيل الحراري.
- 5- الشكل الهندسي لعدة القطع.
- 6- نوع القطع اما تخشين (Roughing) او نهائي (Finishing) .
- 7- عمق القطع ومقدار التغذية.

تستعمل جداول خاصة لاختيار سرعات القطع القياسية الموصى بها بناءً على نوع معدن المشغولة، ومعدن السكين، ونوع التشغيل المطلوب. ويبين الجدول (1-1) سرعات القطع القياسية.

### الجدول 1-1 يوضح سرعات القطع القياسية

صلب السرعات العالية High speed steel ( HSS)	لحم كربيدية (تشغيل تخشيني)	لحم كربيدية (تشغيل تنعيمي)	معدن السكين المشغولة القطع
32	50-60	120-150	حديد الصب (اللين) GG-25
24	30-60	75-100	حديد الصب (الصلد) GG-15
24	30-70	50-100	الحديد المطاوع
27	50-75	150	الفولاذ (الطري) St
15	25	35	الفولاذ (الصلد)
150	95-300	300-1200	الألمنيوم
60	240	180	النحاس الأصفر(اللين)
50	150	300	النحاس الأصفر(الصلد)
50	75-150	150-240	البرونز

**مثال: 1-1** احسب عدد دورات عمود الدوران لسكين تفريز قطرها 100mm وسرعة قطع 22m/min.

$$n = \frac{1000 \times V_c}{\pi \times D} = \frac{1000 \times 22}{3.14 \times 100}$$

$$n = \frac{22000}{314} = 70 \text{ rpm}$$

ومن الممكن أن لا يكون هذا الناتج ضمن عدد الدورات التي يمكن الحصول عليها من صندوق السرعات في الماكينة وفي هذه الحالة نختار عدد من الدورات أقرب ما يمكن لهذا الناتج بالقيمة الأقل.

**مثال 2-1** احسب قطر سكين التفريز اذا كانت سرعة القطع 50m/min وعدد دورات سكين التفريز 190rpm .

$$V_c = \frac{\pi D n}{1000}$$

$$50 = \frac{3.14 \times D \times 190}{1000}$$

$$50000 = 596.6 \times D$$

$$D \cong 83 \text{ mm}$$

**ملاحظة: -** من الممكن اختيار قطر سكين التفريز أقل من القطر المطلوب عند عدم توفر القطر المطلوب.

### 2-3-1 سرعة التغذية Feed Rate

**هي المسافة التي تتقدمها المشغولة باتجاه الحد القاطع خلال زمن مقداره دقيقة واحدة،** وهي أما أن تكون في اتجاه محور المنضدة أو عمودي على اتجاه محور المنضدة تتم عملية التغذية في التفريز يدويا أو أليا، وتكون التغذية في الاتجاه الطولي أو العرضي أو الرأسي، أن كل سن من أسنان سكين التفريز يقوم بنزع الرايش على شكل فواصل وأن الرايش التي ينزعها سن واحد تحدد بقوسي التلامس للسكين المجاورين والمسافة الكائنة بين هذين القوسين والمقاسة حسب نصف قطر سكين التفريز تكون متغيرة وأن سمك الطبقة المنزوعة تتغير من الصفر حتى قيمتها العظمى، الشكل (1-11) يبين سمك الرايش المنزوع إذ أن  $s_0$  يمثل التغذية خلال دورة واحدة .

## أنواع التغذية المستعملة في عملية التفريز :-

أ- التغذية للسن الواحدة ( $s_z$ ): مقدار ازاحة سكين التفريز خلال دورانها بمقدار سن واحد.

وتقاس التغذية للسن الواحدة  $mm/tooth$

ب- التغذية خلال دورة واحدة ( $s_o$ ) ( $mm/rev$ ): مقدار ازاحة الطاولة مع المشغولة، أو سكين التفريز

خلال دورة واحدة .

$$s_o = s_z \times z$$

إذ أن  $z$ :- عدد أسنان سكين التفريز، وتقاس التغذية خلال دورة واحدة  $mm/rev$

ج- التغذية في الدقيقة الواحدة ( $s_m$ ) ( $mm/min$ ): هي مقدار الازاحة النسبية للطاولة مع المشغولة) أو سكين التفريز) لكل دقيقة.

$$s_m = s_o \times n = s_z \times z \times n$$

إذ أن: - ( $n$ ) عدد دورات سكين التفريز وتقاس التغذية في الدورة الواحدة  $mm/min$

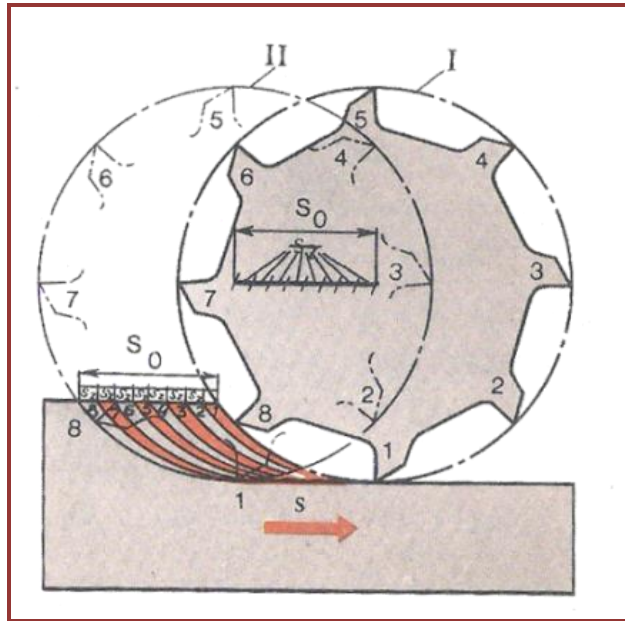

الشكل (1-11) سمك الرايش المنزوع.

## Depth of cut

## 3-3-1 عمق القطع (t)

المسافة بين السطح المعرض للتشغيل والسطح المشغل. ويتحدد سمك الطبقة التي يتم قطعها بسكين التفريز

وحسب نوع القطع، فتكون قيمة قطع التخشين بحدود  $2mm$  أما في قطع التنعيم فتتراوح بين

$0.3 - 0.5 mm$  .



**عرض القطع B :-** هو عرض السطح المشغل المقطوع خلال شوط واحد، الشكل (12-1) .

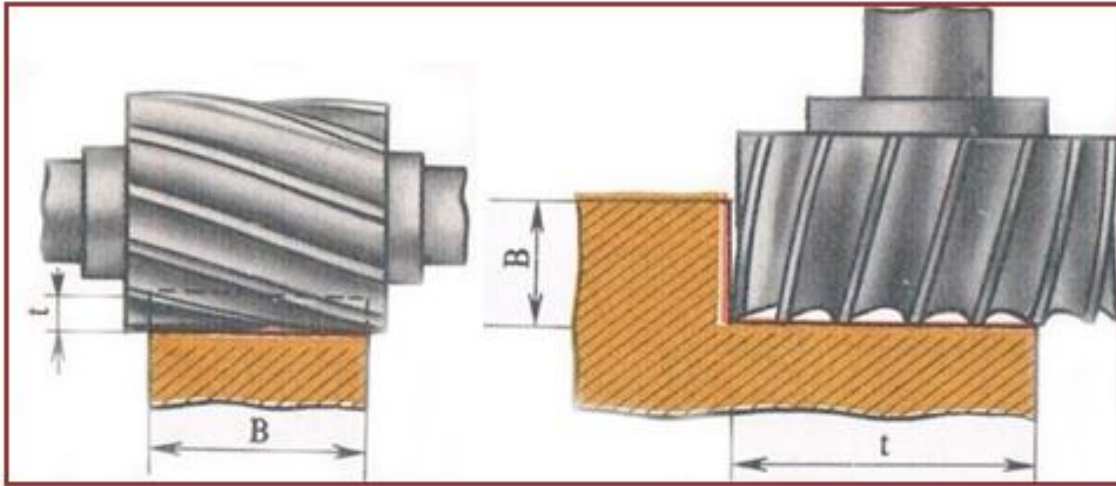

الشكل (12-1) عمق وعرض القطع .

### 4-3-1 حساب الزمن الرئيس في التفريز (زمن القطع) Cutting Time

يعتمد زمن القطع في ماكينة التفريز على عدة عوامل، ومن أبرزها طول شوط القطع، إذ تنتقل سكين التفريز فوق المشغولة بمسافة تسمى مسافة الاقتراب والتي يمكن حسابها كالاتي: -

$$Di = \sqrt{t(D - t)}$$

إذ أن  $Di$  تمثل مسافة الاقتراب  $t$  يمثل عمق القطع  $D$  قطر سكين التفريز

ويمكن حساب زمن التشغيل الكلي من المعادلة الآتية :

$$T = \frac{l + 2 \times Di}{s_z \times z \times n} \times i$$

إذ أن  $T$  = زمن التشغيل الكلي  $Z$  = عدد أسنان سكين التفريز  $l$  = طول السطح المراد تشغيله

$n$  = عدد دورات سكين التفريز  $s_z$  = التغذية لكل سن  $i$  = عدد الأشواط

مثال 1-3 :- تم استعمال سكين تفريز بقطر 70mm وعدد اسنانها 12 سن وسرعة القطع 25m/min ومقدار التغذية 0.08 mm/tooth احسب سرعة التغذية لكل دقيقة، واللازمة لتفريز المشغولة؟  
الحل:

$$S_0 = S_z \times z = 0.08 \times 12$$

$$S_0 = 0.96 \text{ mm/rev}$$

$$S_m = S_0 \times n$$

$$n = \frac{1000 \times V_c}{\pi \times D} = \frac{1000 \times 25}{3.14 \times 70} = \frac{25000}{219.8} \approx 114 \text{ rpm}$$

$$S_m = S_0 \times n = 0.96 \times 114$$

$$S_m = 109.44 \text{ mm/min}$$

مثال 1-4 :- باستعمال ماكينة تفريز افقية مطلوب قطع الوجه العلوي لمشغولة طولها 150mm وعرضها 80mm ، عن طريق سكين تفريز اسطوانية قطرها 100mm وعرض الحد القاطع 100mm وعدد اسنانها 12 سن .  
احسب زمن التشغيل الكلي مع فرض ان يتم التشغيل بشروط واحد؟  
إذا علمت أن :-

مقدار التغذية لكل سن 0.13 mm/tooth، مقدار عمق القطع 2 mm، مقدار سرعة القطع 20 mm/min

الحل:

$$D_i = \sqrt{t(D - t)} = \sqrt{2(100 - 2)}$$

$$D_i = 14 \text{ mm}$$

$$n = \frac{1000 \times V_c}{\pi \times D} = \frac{1000 \times 20}{3.14 \times 100} = \frac{20000}{314} \approx 64 \text{ rpm}$$

$$T = \frac{l + 2 \times D_i}{S_z \times z \times n} \times i = \frac{150 + 2 \times 14}{0.13 \times 12 \times 64} \times 1$$

$$T = 1.78 \text{ min}$$



### 1-3-5 القوى المؤثرة في سكين التفريز والقدرة اللازمة للقطع

عند استعمال سكين التفريز الاسطوانية ذات أسنان قائمة يمكن تحليل القوة المحصلة للقطع  $R$  لجميع الأسنان القاطعة في آن واحد إلى المركبات الآتية، الشكل (13-1) :-

#### 1- المركبة المحيطةية $f_z$ .

وهي المركبة المماسية المتجهة بموجب المماس لمسار حركة النقطة الموجودة على شفرة سكين التفريز، مماس الدائرة حتماً يكون عمودياً على نصف القطر. وتؤثر المركبة المحيطةية على قوة القطع الفعالة.

#### 2- المركبة القطرية $f_y$ .

وهي المركبة المتجهة حسب اتجاه نصف القطر، وعند التفريز الاسطواني تعمل المركبة القطرية لقوة القطع على:-

أ- ابعاد سكين التفريز عن المشغولة.

ب- ثني عمود حامل سكين التفريز.

ج- الضغط على محامل عمود الدوران لماكينة التفريز.

ويمكن تحليل المحصلة  $R$  الى مركبتين متعامدتين هما:-

**المركبة الأفقية  $f_h$  :-** وهي المركبة التي تؤثر على آلية تغذية الطاولة في ماكينات التفريز وتقوم بدفع سكين التفريز الى داخل المشغولة.

**المركبة الرأسية  $f_v$  :-** وهي المركبة التي تعمل على رفع طاولة ماكينة التفريز عن موجهاتها في حالة التفريز عكس اتجاه التغذية، أما عند التفريز باتجاه التغذية فان المركبة الرأسية تسعى إلى ضغط الطاولة على الموجهات، لاحظ الشكل (13-1).

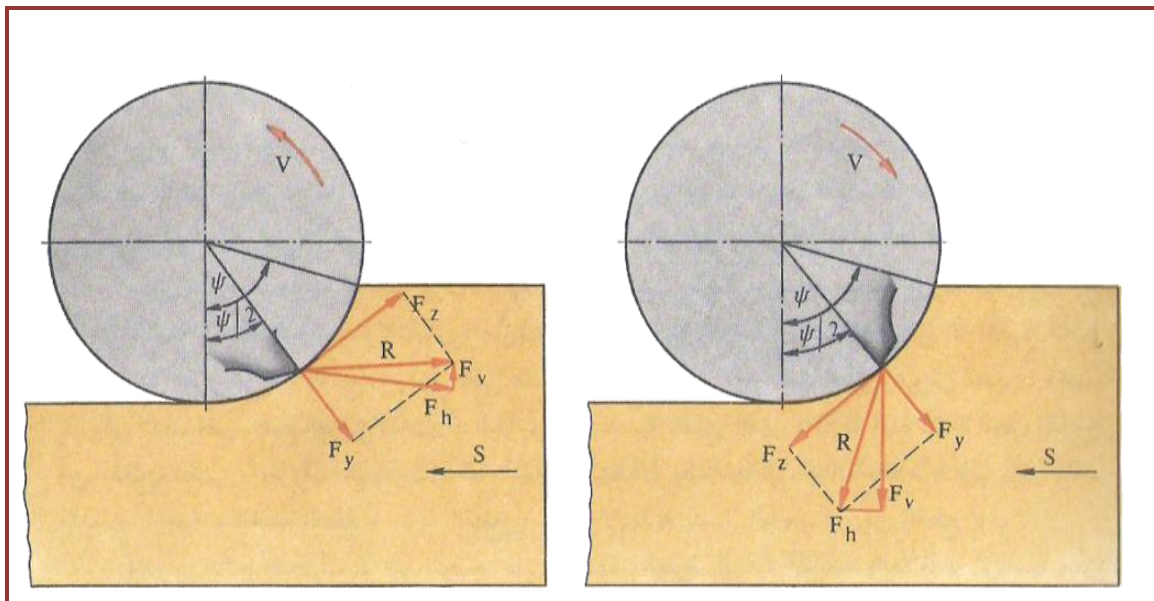

الشكل (13-1) القوى المؤثرة في سكين التفريز.

**العوامل التي تعتمد عليها قدرة القطع :-**

- 1- سرعة القطع.
- 2-مقدار التغذية في الدقيقة.
- 3-عمق القطع وعرض القطع.
- 4-مقدار زوايا الحد القاطع لأسنان سكين التفريز.
- 5- نوع معدن المشغولة المراد تفريزها.
- 6- نوع سكين التفريز المستعملة.

**قوانين ومسائل**

1- لإيجاد القدرة الحصانية اللازمة للقطع

$$p_w = \frac{V_c \times f_z}{75 \times 60}$$

الحصان الواحد =  $75 \text{ kg.m/sec}$

2- لإيجاد القدرة اللازمة للقطع بالكيلو واط

$$p_w = \frac{V_c \times f_z}{102 \times 60}$$

1 كيلو واط =  $102 \text{ kg.m/sec}$

الحصان المتري =  $0.736 \text{ kw}$

1 كيلوواط =  $1.36$  حصان متري (HP)

3- يمكن حساب قدرة المحرك من القانون الآتي :-

$$p = \frac{p_w}{\eta}$$

$p$  = قدرة المحرك الكهربائي  $p_w$  = القدرة اللازمة للقطع

$\eta$  = كفاءة الماكينة وتتراوح قيمتها بين (65% - 85%) لمختلف الماكينات.

مثال 1-5 :- احسب قدرة المحرك لماكينة تفريز افقية لغرض انجاز احدى عمليات التفريز عليها عندما يكون قطر سكين التفريز 56mm وتدور بسرعة 104 rpm، علما بان قوة القطع المحيطة هي 250 kg.f افرض ان كفاءة الماكينة 70%؟  
الحل :

$$V_c = \frac{\pi D n}{1000} = \frac{3.14 \times 56 \times 104}{1000} = \frac{18287.36}{1000} = 18.28 \text{ m/min}$$

$$p_w = \frac{V_c \times f_z}{75 \times 60} = \frac{18.28 \times 250}{75 \times 60}$$

$$p_w = 1.01 \text{ hp}$$

$$p = \frac{p_w}{\eta} = \frac{1.01}{0.7} = 1.44 \text{ hp}$$

#### 4-1 طرائق التفريز

تستعمل عمليات التفريز لتشغيل الأسطح المستوية والمائلة وفتح المجاري المستقيمة والحلزونية والأكتاف وتصنف عمليات التفريز حسب وضع سكين التفريز إلى ثلاثة أنواع هي: -

**1-التفريز المحيطي peripheral milling :-** يكون محور سكين التفريز موازيا لسطح المشغولة ويتم القطع بوساطة الحدود القاطعة الموزعة بانتظام على محيط سكين القطع، تتحرك سكين التفريز حركة دورانية في حين تتحرك المشغولة عن طريق حركة الطاولة حركة التغذية الطولية، وينتج عن عملية القطع اهتزازات لأن عملية القطع تتم نتيجة لحركة الحدود القاطعة المتعاقبة، الشكل (14-1).

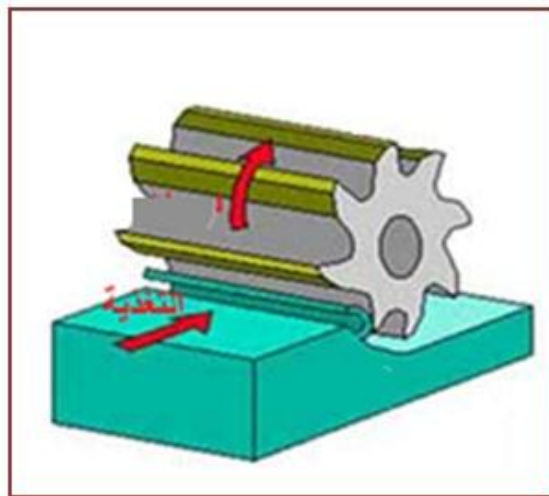

الشكل (14-1) التفريز المحيطي.

**2-التفريز الجبهي Face milling** :- يكون محور سكين التفريز عموديا على سطح المشغولة ويتم القطع بوساطة الحدود القاطعة الواقعة على محيط وجبهة سكين التفريز، في التفريز الجبهي يكون سمك الرايش متساويا ولاتنتج اهتزازات نتيجة التحميل المنتظم، فضلاً عن جودة تسرب الحرارة المتولدة، الشكل (15-1) .

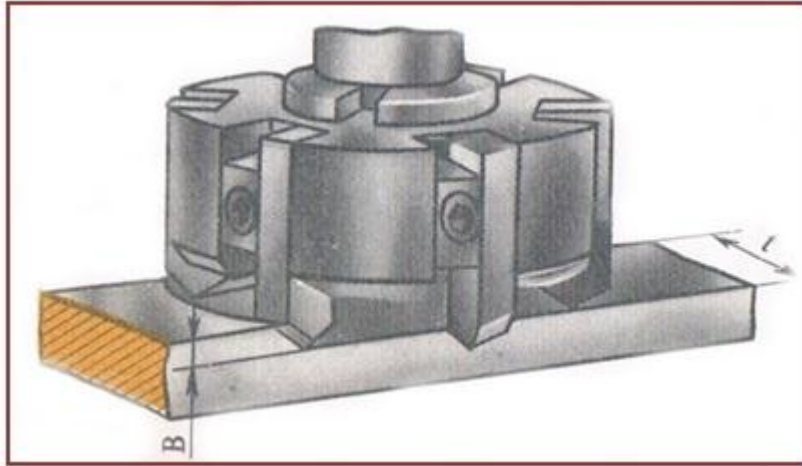

الشكل (15-1) التفريز الجبهي.

### 3-التفريز المحيطي الجبهي: -

في هذا النوع تقطع سكين التفريز بوساطة الحدود المحيطية والحدود الموجودة في جبهتها في أن واحد، الشكل (16-1) .



الشكل (16-1) التفريز المحيطي الجبهي.

يلاحظ عند التشغيل بسكاكين التفريز الاسطوانية والقرصية نوعان من التفريز بحسب اتجاه حركة التغذية هما: -

أولاً- التفريز العكسي (التفريز الصاعد) Up cut Milling :- إن هذه الطريقة هي الأكثر شيوعاً في عمليات التفريز السطحي، وخاصة في التفريز الخشن، وعندما تكون هناك سهولة في عملية تثبيت المشغولة على طاولة الماكينة وتتصف بما يأتي: -

- 1- يكون اتجاه دوران سكين التفريز عكس اتجاه حركة التغذية للمشغولة.
  - 2- تبدأ سكين التفريز بالقطع من أقل سمك للرايش وتندرج حتى تصل الى أكثر سمك للرايش لحظة ترك سن سكين التفريز للمشغولة. ويكون الرايش المنفصل على شكل (نصف هلال).
  - 3- تتغير قوة القطع نتيجة تغير سمك الرايش. فتبدأ من الصفر وتأخذ بالازدياد الى أكبر قيمة لها عند خروج سن سكين التفريز من المعدن المشغل.
  - 4 - تمتاز هذه الطريقة بأنها تحقق انتظام حركة التغذية، وذلك لأن قوة القطع تدفع الطاولة والمشغولة المثبتة عليها الى الأمام، وبذلك يمكن الحصول على سطوح ناعمة للمشغولة المراد تفريزها.
- ملاحظة: - يمكن تنظيم طريقة العمل إذ تكون حركة الطاولة من اليمين الى اليسار الشكل (A-17-1) أو من اليسار الى اليمين الشكل (B-17-1) .

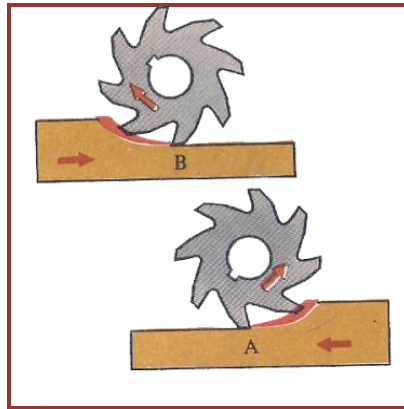

الشكل (17-1) التفريز العكسي.

أما عيوب هذه الطريقة فهي: -

- أ- لا تبدأ سكين التفريز بالقطع مباشرة، فإنها تنزلق أولاً على المشغولة ويستمر الانزلاق حتى يصبح سمك المعدن الموجود أمام الحد القاطع للسن أكبر من القدر الذي يسمح بالانزلاق، ومن ثم تبدأ عملية فصل الرايش.
- ب- إن عملية الانزلاق هذه تسبب احتكاك المشغولة بالحد القاطع لسن سكين التفريز، مما يؤدي الى ارتفاع درجة الحرارة وبالتالي تقلل عمر الحد القاطع لسكين التفريز، ويمكن تخفيف حرارة القطع باستعمال سوائل التبريد.
- ج- تعمل قوة القطع على رفع المشغولة عن طاولة ماكينة التفريز، وهذا يتطلب التحكم التام في قوة تثبيت المشغولة على الطاولة.

### ثانيا- التفريز المتماثل (التفريز الهابط) Down cut Milling: تتصف هذه الطريقة بما يأتي: -

- 1- يكون اتجاه دوران سكين التفريز في الاتجاه نفسه لحركة التغذية للمشغولة.
- 2 - تبدأ سكين التفريز بعملية القطع مبتدئةً بأكبر سمك إلى أقل سمك للرايش، في نهاية عملية القطع يكون الرايش المنفصل على شكل نصف هلال.
- 3- تكون قوة القطع عند البدء كبيرة، ثم تقل قيمتها إلى الصفر عند خروج سكين التفريز من معدن المشغولة.
- 4 - لا يوجد انزلاق لسكين التفريز، وإنما تبدأ بعملية القطع وإزالة الرايش منذ ملامستها لسطح المشغولة.
- 5 - تكون سكاكين التفريز المستعملة في هذه الطريقة ذات عمر طويل بسبب قلة تآكل الحدود القاطعة.
- 6- تعمل قوة القطع على ضغط المشغولة إلى الأسفل، وهذا يؤدي إلى تبسيط الإجراءات المستعملة لتثبيت المشغولة على طاولة الماكينة.
- 7- تستعمل هذه الطريقة في تفريز المشغولات الرقيقة نسبياً، وفي العمليات التي تتطلب أعماق قطع كبيرة وتصلح عند استعمال سرعات قطع عالية.

ملاحظة: - يمكن تنظيم طريقة العمل إذ تكون حركة الطاولة من اليمين الى اليسار الشكل (A-18-1) أو من اليسار الى اليمين الشكل (B-18-1) .

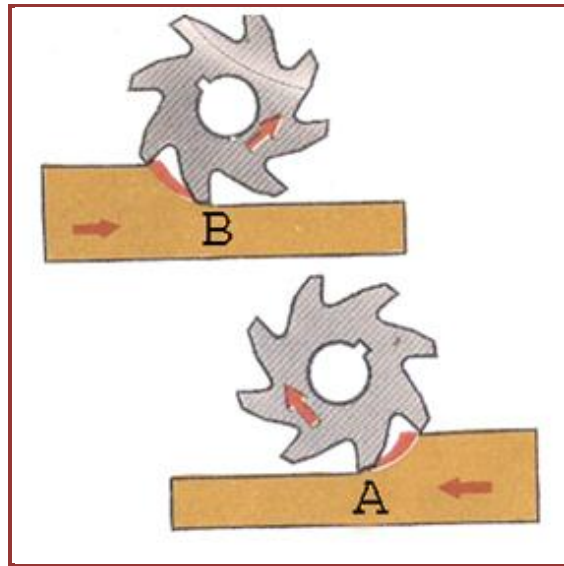

الشكل (18-1) التفريز المتماثل.

أما عيوب هذه الطريقة فهي: -

- أ- أن طاولة الماكينة تتعرض إلى اهتزازات عنيفة بسبب وجود قوة قطع متقطعة وصادمة، الأمر الذي يؤدي إلى تلف أو كسر أسنان سكاكين التفريز، كما يؤثر على جودة السطوح المشغولة.
- ب- لا تستعمل هذه الطريقة إلا بظروف معينة، ويجب أن تكون المشغولة مثبتة تثبتاً جيداً.

## 1-5 سكاكين التفريز Milling Cutters

تصنع سكاكين التفريز بأشكال وأقطار مختلفة لتناسب جميع ماكينات التفريز مما ساعد على انجاز جميع عمليات التشغيل بالتفريز بسهولة.

### 1-5-1 عناصر سكاكين التفريز

- 1- **وجه السن:** - هو السطح الذي يجري عليه الرايش.
- 2- **الفجوة:** - هي الفراغ الواقع بين الجانب الخلفي للسن ووجه السن التالي.
- 3- **الحد القاطع:** - هو حافة موشور القطع ويمكن أن يكون حاداً، أو يصنع على شكل شريط ضيق عرضه حوالي 0.1mm وذلك لزيادة قابلية تحمله للصدمات.
- 4- **السطح الطليق للسن:** - هو السطح الذي يقع خلف الحد القاطع لتكوين زاوية الخلوص ويتراوح عرض السطح الطليق من 0.75mm إلى 1.5mm تبعاً لحجم سكين التفريز.
- 5- **جذر السن:** - هو الجزء المستدير من قاع السن الذي يصل بين وجه السن وظهر السن الذي يليه.
- 6- **عمق السن:** - هو المسافة القطرية بين دائرة الحد القاطع (رأس السن) ودائرة جذر السن.
- 7- **سمك جذر السن:** - هو طول الوتر الذي يصل بين وجه وظهر السن مقاساً على دائرة جذر السن ويبين الشكل (1-19) عناصر سكاكين التفريز.

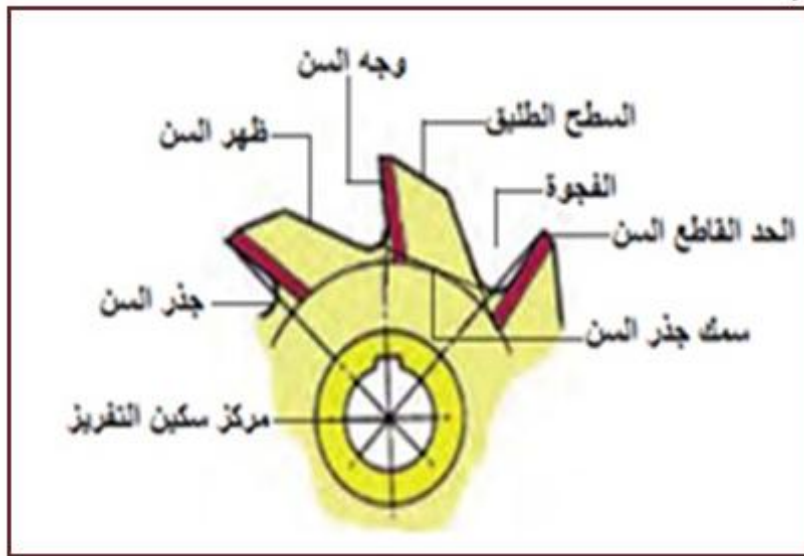

الشكل (1-19) عناصر سكاكين التفريز.

### 2-5-1 زوايا أسنان سكين التفريز

- يبين الشكل (1-20) زوايا سن سكين التفريز وكما يأتي: -
- زاوية الخلوص الابتدائية ( $\alpha 1$ ):** هي الزاوية المحصورة بين الخط العمودي على المستوى المحوري المار بحد القطع والمماس لحافة السن. وتتراوح قيمتها بين  $7^\circ$  و  $12^\circ$ .
- زاوية الخلوص الثانوية ( $\alpha 2$ ):** هي الزاوية المحصورة بين امتداد السطح الطليق والسطح الخلفي للسن.
- زاوية الجرف ( $\gamma$ ):** هي الزاوية المحصورة بين وجه السن والخط الذي يمر بمركز سكين التفريز، وقد تكون زاوية الجرف موجبة أو سالبة.



**زاوية الموشور ( $\beta$ ):** هي الزاوية المحصورة بين وجه السن و سطح الخلوص الأمامي، وتعتمد على قيمة زاوية الجرف والخلوص.

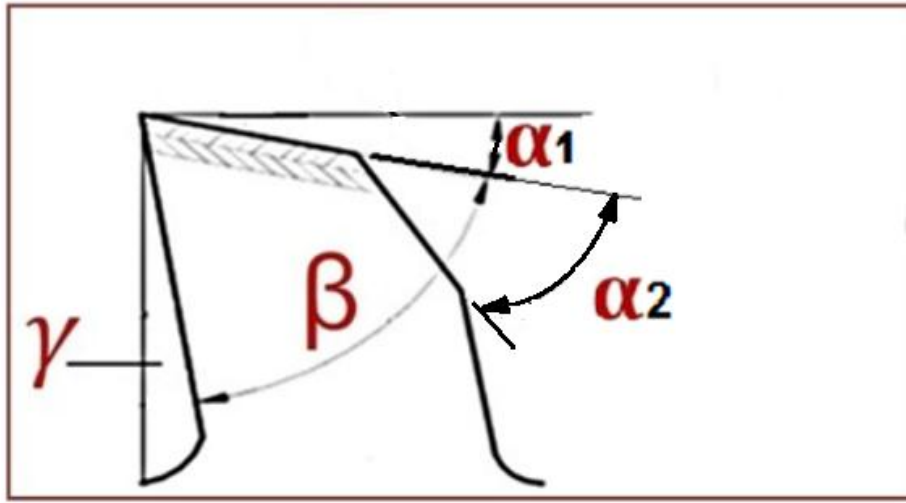

الشكل(1-20) زوايا أسنان سكين التفريز.

## 6-1 أنواع سكاكين التفريز المستعملة على ماكينات التفريز

### 1- سكاكين التفريز الاسطوانية Cylindrical Cutters

أهم أنواع السكاكين الاسطوانية ذات الأسنان الموازية لمحور الأداة وتكون الأسنان موازية لمحور الدوران (عدلة) أو مائلة عنه (الحلزونية)، ومن أهم المواصفات للسكين الاسطوانية هي القطر الخارجي وطول السكين و قطر الثقب. علما أن قطر الثقب لسكين التفريز ثابت تبعا لقياس قطر عمود حامل السكاكين على ماكينة التفريز بينما القطر الخارجي والطول ممكن أن يتغير حسب التطبيق، وتستخدم سكاكين التفريز المحيطية بصفة رئيسة في تسوية السطوح الكبيرة وتسوية القطع بشكل جماعي وتفريز الأكتاف ويتطلب ذلك سرعة تغذية بطيئة أو متوسطة، الشكل (1-21).

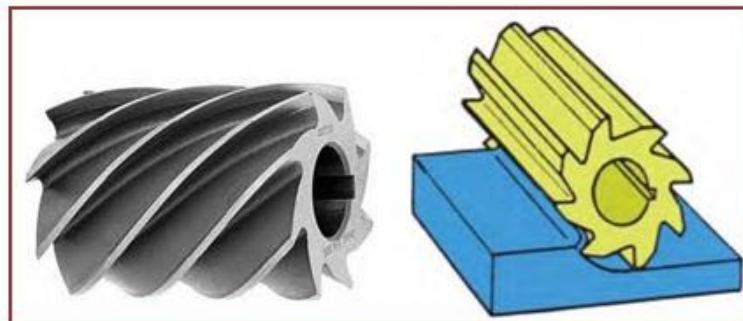

الشكل (1-21) سكاكين أسطوانية.

### 2- السكاكين الطرفية المجوفة Hollow Peripheral Cutter

تشبه السكين الاسطوانية إلا أن أحد أطرافها مجوف، مما يكسبها قدرة على القطع في سطح الجبهة ويمكن استعمالها على آلات التفريز العمودي أيضا، ومن أهم مواصفاتها قياس قطر الثقب الداخلي



والقطر الخارجي وطول السكين. وتستعمل لتسوية السطوح الأفقية و العمودية ويمكن استعمالها في تفريز سطحين متعامدين متجاورين في وقت واحد، الشكل (22-1) .

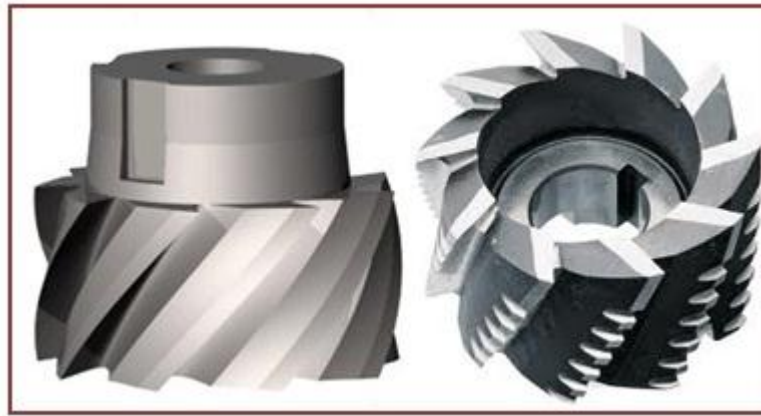

الشكل (22-1) سكين طرفي مجوف.

### 3- سكاكين الشق Slotting Cutters

تشبه إلى حد كبير السكين الاسطوانية غير أن سمكها أصغر بكثير وتوصف بدلالة قطر الثقب والقطر الخارجي وسمكها. وتستعمل لفرز الشقوق القائمة على سطوح المشغولات والشقوق العميقة، الشكل (23-1) .



الشكل (23-1) سكين الشق.

### 4- سكاكين الشق الجبهي Slotting and Facial Cutter

تشبه سكين الشق إلا أن أسنانها مفلوكة حيث حدود القطع يمينية ويسارية متناوبة مما يمكنها أن تقطع بوساطة جانب السن وجبهته وتوصف بدلالة قطر الثقب والقطر الخارجي وسمك السكين. وتستعمل في شق المجاري العميقة وقطع الأكتاف المفردة والمزدوجة ولها القدرة على القطع الجانبي، الشكل (24-1) .

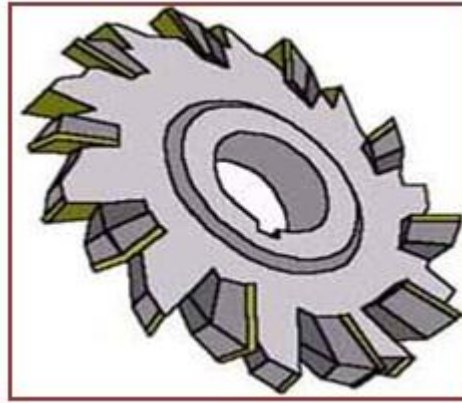

الشكل (1- 24) سكين الشق الجبهي .

### 5- السكاكين المنشارية Slit Saw Cutters

تشبه في شكلها سكين الشق الجبهي إلا أن سمكها أقل بكثير وتتأوب أسنانها يوفر خلوصاً بين جسم السكين وجانبي حز القطع توصف هذه السكين بدلالة قطر الثقب والقطر الخارجي والسمك.

### 6- السكاكين الزاوية Angle Cutters

توصف السكاكين الزاوية بدلالة قطر الثقب والقطر الخارجي والسمك وزاوية السكين. ويشبه هذا النوع من السكاكين سكين الشق إلا أن حدودها القاطعة تميل بزواوية وتتوفر هذه السكاكين بثلاثة أشكال وهي: -

#### أ- مفردة الزاوية Single angle :-

وفيها يميل الحد القاطع بزواوية على محور السكين وتستعمل هذه السكين في فرز الجوانب التي تميل على زاوية واحدة وفتح المجاري الغنفاوية وشطف الأركان وعمل المسننات التي تميل على زاوية واحدة.

#### ب- متماثلة الزاوية Symmetrical angle :-

تشبه سكين مفردة الزاوية إلا أن لها حدين قاطعين كل منها يميل على جانبي السكين بالتساوي وتستعمل لفتح مجاري على شكل حرف V وشطف الأركان.

#### ج- مزدوجة الزاوية Double angle :-

سكين مزدوجة الزاوية وهي تشبه سكين متساوية الزوايا إلا أن الحدين القاطعين كل منهما يميل بزواوية تختلف عن الأخرى على جانبي السكين ' وتستخدم لفتح مجاري على شكل حرف V غير متماثلة وشطف الأركان، الشكل (1-25).



الشكل (1- 25) سكين الزاوية.

**7- السكاكين القوسية Curved Cutters :-**

توصف السكاكين القوسية بدلالة قطر الثقب والقطر الخارجي والسمك ونصف قطر القوس التشكيلي لحددها القاطع. يوجد نوعان من هذه السكاكين هما:

**أ- السكين المحدب Convex Cutter :-**

تشبه سكين الشق إلا أن حدها القاطع قوسي محدب، وتستخدم في قطع المجاري على شكل مقعر كما مبين في الشكل (1-26-أ).

**ب - السكين المقعر Concave Cutter :-**

تشبه سكين الشق إلا أن حدها القاطع مقعر وتستخدم في قطع الأشكال البارزة المستديرة المحدبة كما مبين في الشكل (1-26-ب).



الشكل (1-26) سكين مقعرة ومحدبة.

**8- سكين قطع التروس Gear Cutter :-**

توصف بدلالة المودول (Module) وقطر الثقب والقطر الخارجي، وتستخدم في قطع التروس بأنواعها باستثناء تروس السلاسل، فيما بعد سنتعرف عليها بالتفصيل في باب قطع التروس، الشكل (1-27).

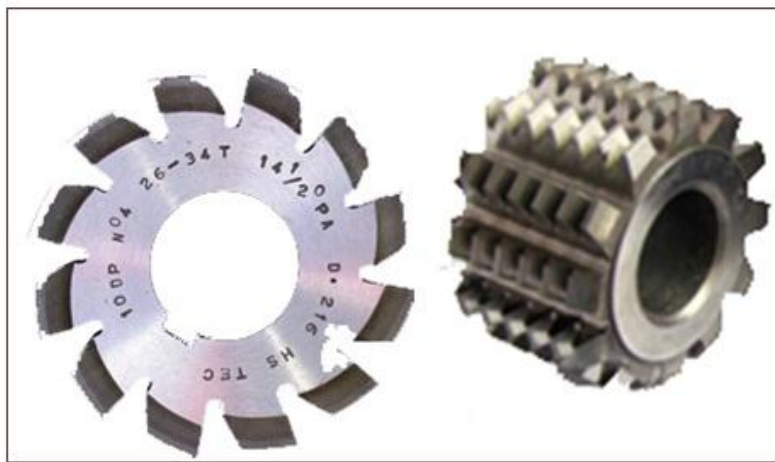

الشكل (1-27) سكين قطع التروس.

### 9- سكاكين التفريز ذات الأسنان القابلة للفصل Cutter hands :-

ان تصميم سكاكين التفريز المزودة بصفائح (لقم) كاربيدية لها تأثير كبير على عملية القطع في التفريز من الناحية الاقتصادية إذ تساهم في تقليل زمن التشغيل، ويعطي التثبيت الميكانيكي لهذه الصفائح امكانية تدويرها واستبدالها بسهولة حين تأكلها. وتتميز الصفائح الكاربيدية بأنها أكثر صمودا، مع امكانية طلائها بمواد مقاومة للتآكل مثل (كاربيدات التيتانيوم، ونتريد التيتانيوم)، الشكل (1-28).



الشكل (1-28) سكين تفريز ذات لقم كاربيدية.

### 10- السكاكين ذات الساق Shank mills :-

هذا النوع من السكاكين يتم الربط بواسطة ساقه على آلات التفريز العمودي بإحدى الوسائل المستعملة ومنها الربط بواسطة ظرف الفرايز وماسكات الشد أو الربط بواسطة التجويف المخروطي أو الربط بواسطة برغي التثبيت ومنها الأنواع الآتية:

#### أ- السكاكين الطرفية Shank End Mills :-

تشبه السكين الطرفي المجوف ولكن قطرها صغير ولها ساق من أجل ربطها بوساطته، وتوصف بدلالة طول الساق والقطر. وتستعمل في تسوية الأسطح وشق المجاري بأنواعها، الشكل (1-29).



الشكل (1-29) سكاكين طرفية.

**ب - سكين شق شكل T T- slot cutter :-**

يتوفر بنوعين، الأول يكون ذو أسنان محيطية تسمى سكين قطع الخابور الهلالي وتستعمل لقطع مقعد الخابور الثلاثي، والنوع الثاني ذو أسنان متناوبة وتصنف من السكاكين الجبهية ولذلك تستعمل لقطع اخدود T بعد استعمال السكين الطرفي في شق الاخدود العمودي وتوصف سكين شق مجرى T بدلالة القطر والسلك، الشكل (30-1) .



الشكل (30-1) سكين على شكل حرف T .

**ج - السكين الغنفاوية Dovetail slot cutter :-**

تشبه سكين شق مجرى T إلا أنها تختلف عنها في أن الحد القاطع يميل بزواوية عن الوضع العمودي وهي على شكل شبه المنحرف وتستعمل في شق المسالك الزاوية وقطع المسالك الدليلية الغنفاوية. وتوصف هذه السكين بالقطر والسلك وزاوية ميل الحد القاطع، الشكل (31-1).

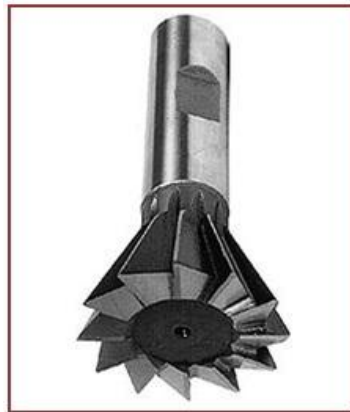

الشكل (31-1) السكين الغنفاوي.

**د- سكين تدوير الحافات (الأركان) Edges Rounding Cutter :-**

سكين تدوير الأركان تشبه في شكلها إلى حد كبير الريشة المركزية إلا أن حدها القاطع يكون على شكل قوس نحو الداخل ولذلك توصف هذه السكين بدلالة طول الساق ونصف قطر التقوس. وتستعمل هذه السكين في تدوير الأركان القائمة وحافات المشغولات بشكل عام، الشكل (32-1) .

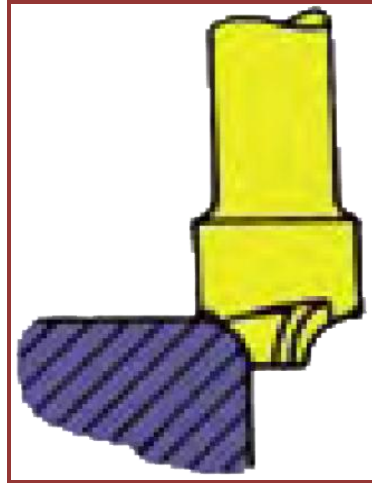

الشكل (1- 32) سكين تدوير الحواف.

### 7-1 طرائق تثبيت سكاكين التفريز على ماكينات التفريز

يتعرض جزء تثبيت سكين التفريز لعزم الدوران وغالبا ما يكون عزم الدوران كبيرا جدا في حالة القطع بالسكاكين المحيطية كبيرة القطر وسكاكين التفريز القوسية، لذلك تثبت هذه السكاكين تثبيتا جيدا بواسطة خوابير متوازية وتضغط من الجوانب عن طريق حلقات التركيب، أما سكاكين التفريز ذات الساق فتربط بواسطة الفكوك أو الظرف وكماشات الشد أو بواسطة التجويف المخروطي (السلبات)، إذ تربط بطريقة الاحتكاك نتيجة لصغر قطرها مع وجود عزم دوران صغير.

#### 1- التثبيت بأعمدة حمل السكاكين المحيطية: -

تثبت هذه الأعمدة على ماكينة التفريز بواسطة مسنن داخل مخروط عمود الإدارة الرئيسي، حيث يتم تعشيق العمود باستعمال مجاري على كتف عمود حمل السكين، ويتم تثبيت السكين بواسطة عمود وأطواق الفصل وتوصف بقياس أقطار هذه الأعمدة، ويبين الشكل (1- 33) العمود الحامل لسكين تفريز محيطية.

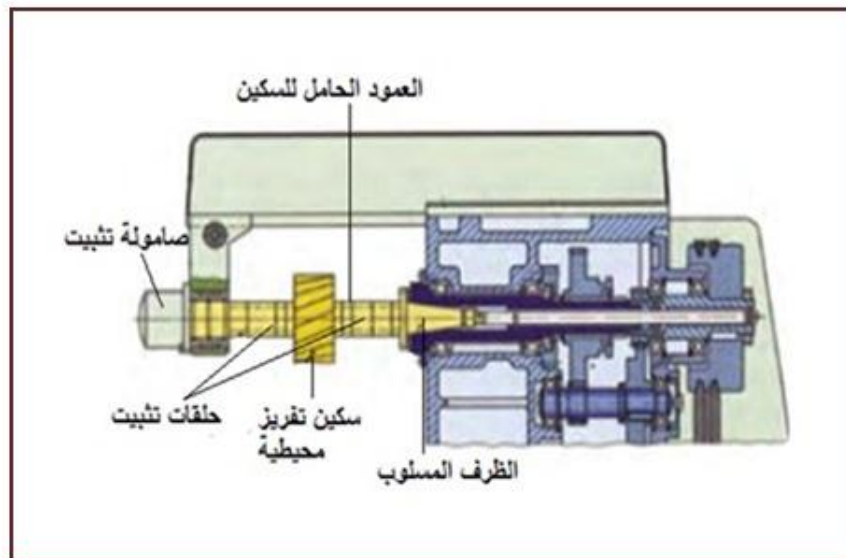

الشكل (1- 33) التثبيت بأعمدة حمل السكاكين المحيطية.



**2-التثبيت بواسطة المسنن:-**

تكون ذات نصاب مسلوب ومسنن خارجي يربط بواسطة صامولة في التجويف المسلوب المعد لذلك لضمان أحكام السكين، ويراعى ان يكون اتجاه السن عكس اتجاه الدوران حفاظا على قوة الربط، الشكل (34-1) .

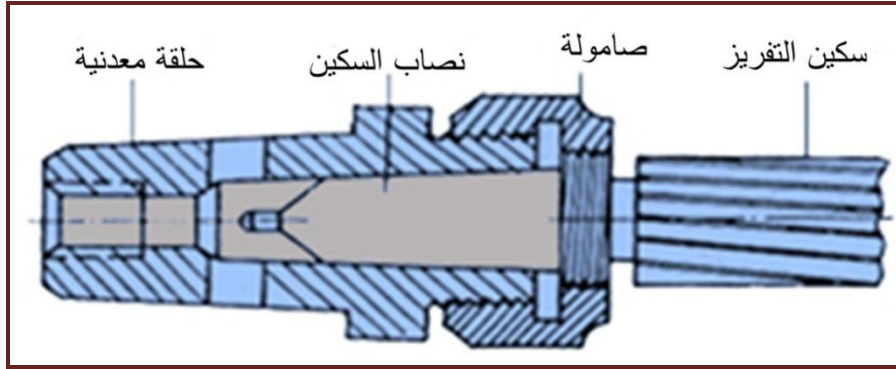

الشكل(34-1) التثبيت بواسطة المسنن .

**3- التثبيت بقابض:-**

يكون شكل السكين ذو نصاب أسطواني حيث يستعمل قابض مكون من: (صامولة – حلقة مشقوقة – جسم القابض ذو سلبية داخلية). عندما يراد التثبيت توضع الحلقة المشقوقة بجسم القابض ثم ندخل الصامولة بجسم القابض دون رباط محكم ثم يدخل نصاب السكين الاسطواني مع مراعاة ربط الصامولة بإحكام الشكل (35-1) .

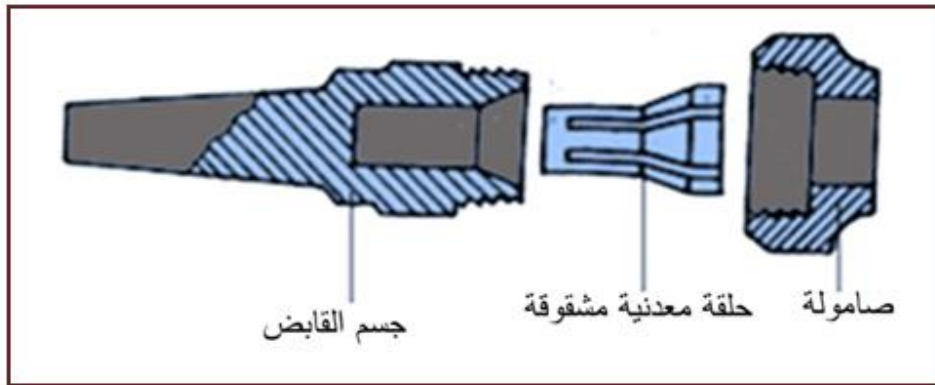

الشكل (1- 35) التثبيت بقابض.

**4- التثبيت بالاحتكاك:-**

تستعمل هذه الطريقة عندما يكون عمق القطع قليل، إذ تكون قوة القطع ليست كبيرة ويكتفي في هذه الطريقة بقوة الاحتكاك الناتجة بين الحلقات، ويتم تركيب الحلقات أولا بمسافة مناسبة ثم تركيب سكين التفريز في المكان المناسب بالنسبة للمشغولة، أما حامل السكين فيتم تركيب طرفه المخروطي ليدخل في الطرف الأمامي لعمود دوران الماكينة ويثبت الطرف الآخر في كرسي التحميل وتثبت الحلقة بواسطة صامولة على الطرف الأيمن لعمود حامل السكين، الشكل (36-1) .

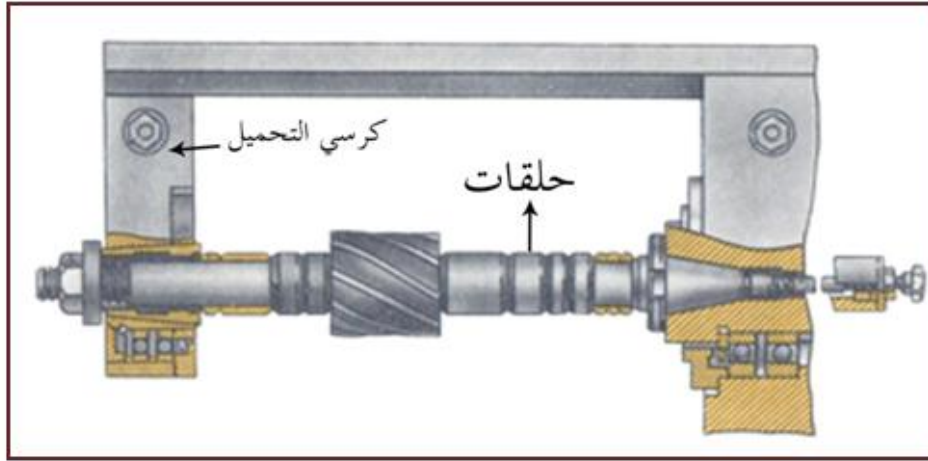

الشكل (1- 36) التثبيت بالاحتكاك.

## طرائق ربط المشغولات على ماكينة التفريز

تم تصنيف طرق ربط المشغولات على ماكينات التفريز الى نوعين: -

**1-الربط المباشر: -**

يتم فيه تثبيت المشغولات على طاولة ماكينة التفريز بصورة مباشرة باستعمال ماسكات مخصصة، وتستعمل هذه الطريقة للمشغولات الكبيرة والمعقدة والإنتاج المفرد، وتوجد أنواع مختلفة من الماسكات منها اللوحية والشوكية وغيرها وتصنع الماسكات بثقوب ببيضاوية لكي تستطيع الماسكة أن تتحرك فيها، كما يمكن استعمال الماسكات النابضية التي تتميز بمقدرة كبيرة للتحكم بها، الشكل (1-37) .

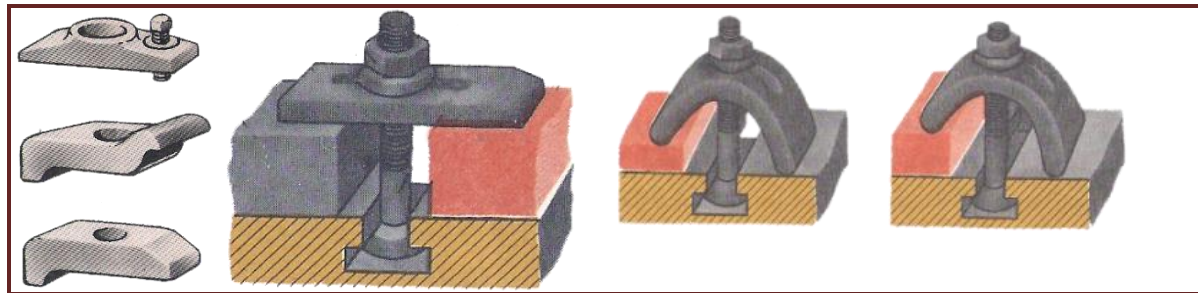

الشكل (1- 37) طرق ربط المشغولات بواسطة الماسكات.

**2-الربط غير المباشر: -****1. الربط بواسطة الملازم:-**

يتم ربط المشغولات باستعمال مثبتات وملازم مخصصة لهذا الغرض ويتم تثبيت وضبط استقامة الملازم لمرة واحدة وتستعمل للإنتاج الواسع.

**أنواع الملازم: -** يبين الشكل (1-38) عدة أنواع من الملازم وكما يأتي :-

**أ- الملزمة غير الدوّارة: -** تستعمل لربط المشغولات البسيطة والتي لا تحتاج الى زاوية انحراف.

**ب- الملزمة الدوّارة: -** تستعمل لربط المشغولات التي تحتاج الى زاوية انحراف.



**ج - الملزمة الجامعة الاغراض (الشاملة): -** تستعمل في تفريز السطوح المائلة على طاولة الماكينة بأي زاوية، حيث يمكنها الدوران حول المحور العمودي وكذلك حول المحور الأفقي وتسمى أيضا الملزمة الشاملة.

**د - الملزمة المحدبة: -** تستعمل هذه الملزمة في حالة تفريز المشغولات الصغيرة التي سبق أن شغلت سطوحها والتي تلاصق الفكين.

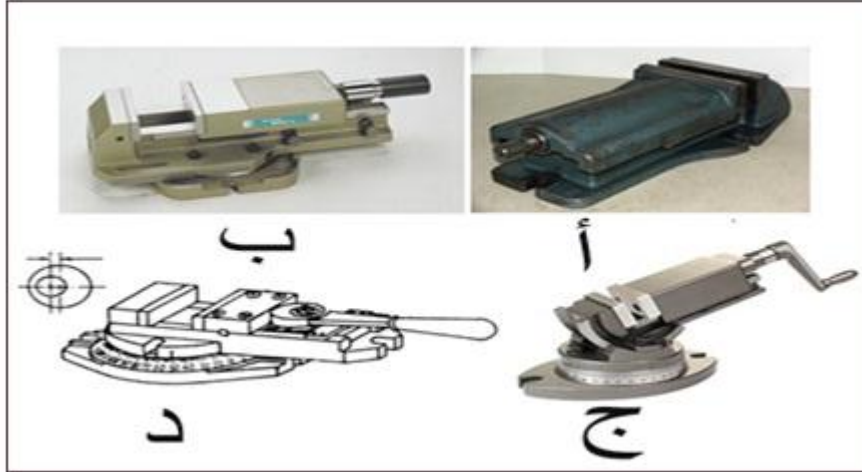

الشكل (38-1) أنواع الملازم.

## 2- الربط بوساطة الزاوية القائمة: -

تستعمل لربط قطعة العمل، إذ تحتوي على أخاديد وشقوق لغرض ربطها مع طاولة ماكينة التفريز وتربط قطعة العمل عليها بوساطة أدوات خاصة وتصنع الزاوية القائمة من سطحين قائمين ويكون هذان السطحان متساويان أو غير متساويان مع وجود ضلع واحد (عصب) أو ضلعين لضمان ثباتها وتستعمل لتثبيت الصفائح الرقيقة الطولية والعريضة، الشكل (39-1).

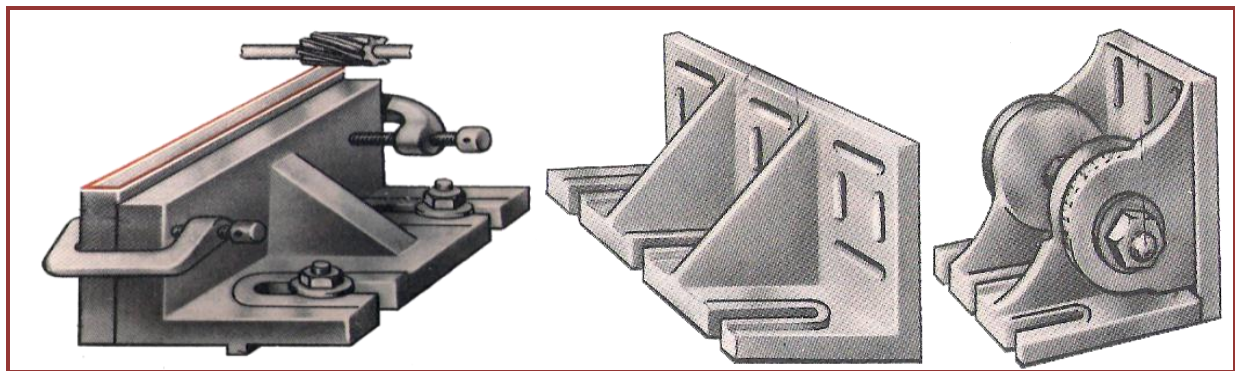

الشكل (39-1) زوايا قائمة.

## 3- الربط بوساطة الطاولة الزاوية المتحركة: -

تستعمل لربط قطعة العمل لتفريز السطوح المائلة وتحتوي على شقوق تستعمل لربطها وتثبيتها على طاولة ماكينة التفريز، الشكل (40-1).



الشكل (1-40) الطاولة الزاوية القابلة للضبط .

#### 4 - الربط بواسطة قابض رأس التقسيم: -

يستعمل قابض رأس التقسيم لربط قطعة العمل الاسطوانية و الاشكال المنتظمة ويتميز هذا الربط بالسرعة والسهولة وذلك لوجود ثلاثة فكوك متحدة المركز تمكن من ضبط مركزية المشغولة، الشكل (1-41) .

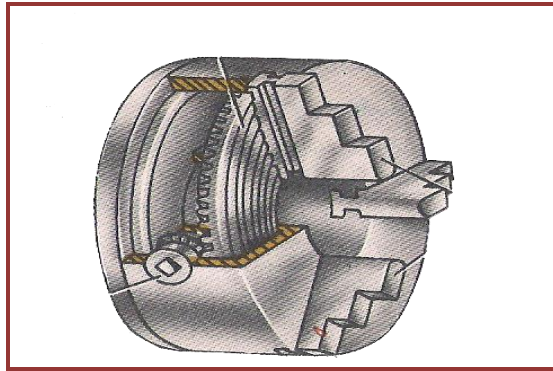

الشكل (1 - 41) ظرف تثبيت ذو ثلاثة فكوك .

### 1-8 رأس التقسيم Indexing Head (Dividing)

يعد جهاز رأس التقسيم من أهم ملحقات ماكينات التفريز، لأنه يساعد على تصنيع مختلف أدوات القطع والأجزاء للماكينات وتستعمل رؤوس التقسيم للأغراض الآتية: -

- 1- لضبط محور المشغولة الجاري تشغيله حسب الزاوية المطلوبة بالنسبة لطاولة الماكينة.
  - 2- تدوير المشغولة حول محورها بزاوية معينة والحصول على أجزاء متساوية.
  - 3- الدوران المتواصل للمشغولة عند قطع الأخاديد الحلزونية أو الأسنان الحلزونية وبنسبة تقسيم ثابتة نسبة لمعدل التغذية.
- وتستعمل رؤوس التقسيم لإنجاز الأعمال الآتية: -

- تفريز الأجسام متعددة السطوح.
- تفريز الأخاديد المستقيمة على السطوح الاسطوانية.
- تفريز الأخاديد على السطوح الجانبية.
- تقسيم المشغولة الى أقسام متساوية.
- تفريز الأسنان المستقيمة للتروس الاسطوانية والمخروطية.
- تفريز الأخاديد الحلزونية.
- تفريز أسنان الجريدة المسننة.

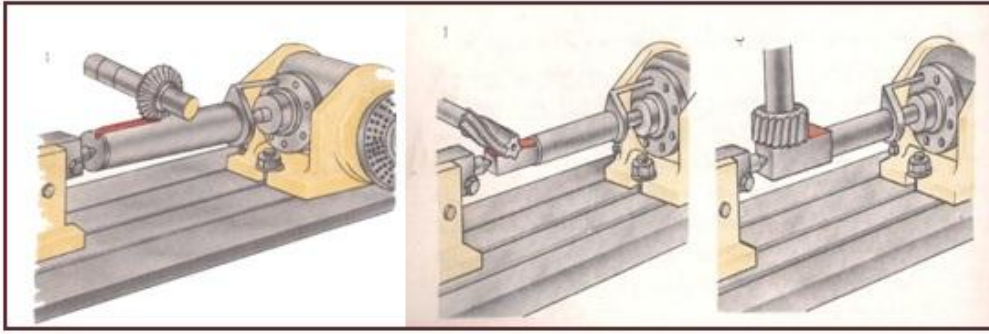

الشكل (1-42) بعض الأعمال المنجزة على رأس التقسيم.

### 1-8-1 أنواع رؤوس التقسيم

1- ذات أقراص مدرجة ومنها: -

أ- للتقسيم المباشر

ب- للتقسيم البسيط

ج- جامعة الأغراض

2- بصرية (وتستعمل للتقسيم الدقيق وعمليات الضبط).

### رأس التقسيم المباشر

هو الرأس الذي يتم بواسطته تنفيذ التقسيم المباشر فقط، عند القيام بعمليات التفريز بطريقة التقسيم المباشر ويكون أكثر إنتاجية لسهولة العمل به إذ يعد من أبسط طرائق التقسيم، إن قرص التقسيم يحتوي على 12 درجة تسمح بالتقسيم إلى (2,3,4,6,12) قسما متساويا ويتكون رأس التقسيم من الجسم وقابض مع مركز لتثبيت المشغولات الذي يركب داخل عمود الدوران للرأس مع وجود قرص خلفي حاوي على 12 حزا ويتم تدويره بواسطة قبضات، أما الذراع فيقوم بتحديد الموضع الجديد ويتم حماية رأس التقسيم من الرايش بغطاء، أما إسناد المشغولات فيتم بواسطة الغراب المتحرك الشكل (1-43).

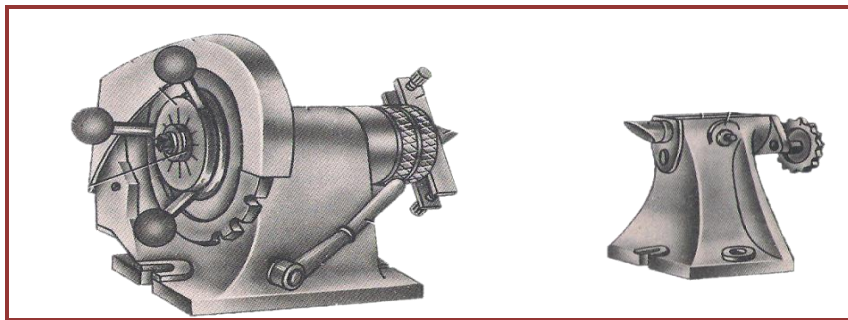

الشكل (1-43) رأس التقسيم المباشر.

### رأس التقسيم البسيط

هو ذلك الرأس الذي يجري فيه التقسيم بموجب قرص التقسيم الثابت، يتألف رأس التقسيم من الترس الحلزوني الذي يتكوّن من 40 سن واللولب الحلزوني ذي الباب الواحد،

ولكي يدور عمود الدوران دورة واحدة يجب تدوير اللولب الحلزوني بمقدار 40 دورة بواسطة المقبض المرتبط مع عمود الدوران في رأس التقسيم من خلال تعشيق حلزونية، وللحصول على نصف دورة يجب تدوير القبضة بمقدار 20 دورة، ويتم عمل رأس التقسيم بتعشيق اللولب الحلزوني مع الترس الحلزوني ثم تدوير عمود الدوران بواسطة قبضة يدوية مع المثبت الذي يثبت على القرص الجانبي فعند اجراء الضبط يوضع المثبت مقابل دائرة الثقوب وينتقل دوران القبضة من خلال المسننات الاسطوانية والزوج الحلزوني الى عمود الدوران، الشكل (1-44) .

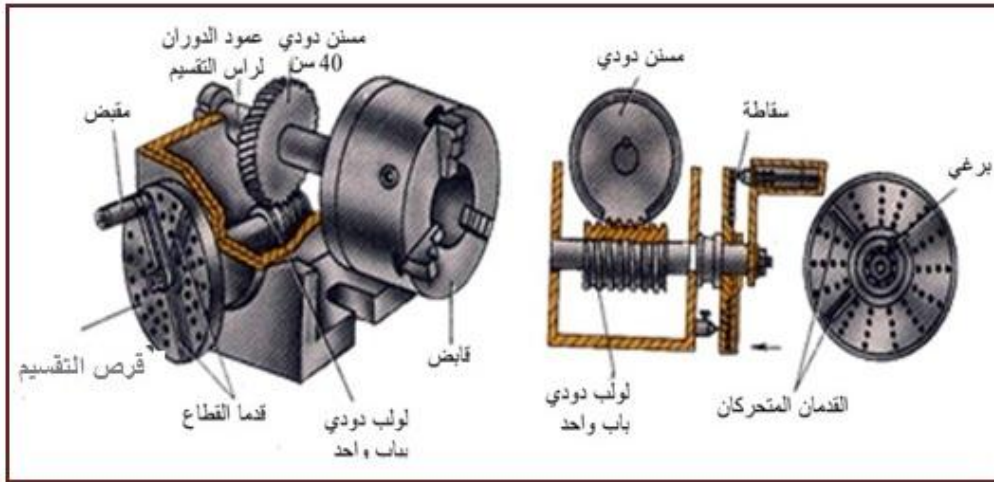

الشكل (1-44) رأس التقسيم البسيط.

### رأس التقسيم الجامع الأغراض (الشامل)

هو ذلك الرأس الذي يمكن استعماله للتقسيم المباشر والتقسيم البسيط. يتميز رأس التقسيم بتثبيت المشغولات عليه بصورة رأسية وأفقية أو بزواوية ويتكون رأس التقسيم من الأجزاء الآتية، الشكل (1-45) :-

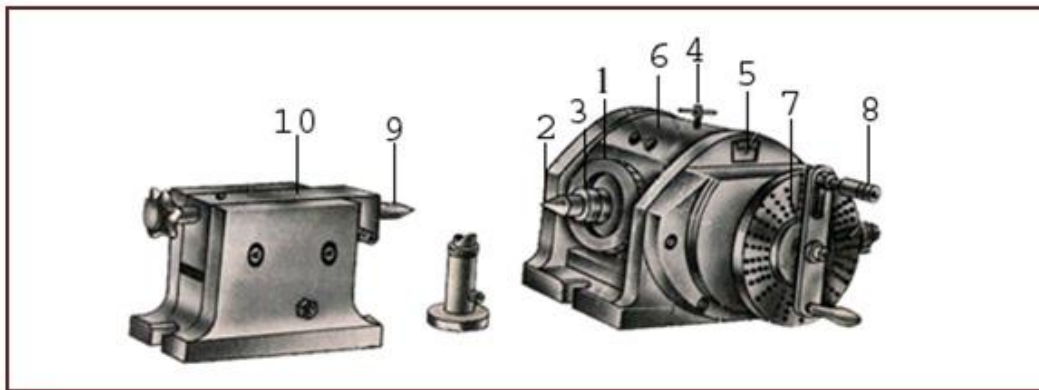

الشكل (1-45) رأس التقسيم الشامل.

- 1- قرص التقسيم الأمامي.
- 2- المركز الأمامي لعمود الدوران.
- 3- حامل المشغولة وعمود الإدارة.
- 4- مسمار التثبيت.
- 5- تدريجات لتغيير زاوية القطع.
- 6- جسم رأس التقسيم.
- 7- قرص التقسيم الجانبي.
- 8- ذراع التقسيم.
- 9- مركز الغراب المتحرك.
- 10- كتلة للغراب المتحرك.

## الإجراءات الرئيسية لجهاز رأس التقسيم

### قلب جهاز التقسيم: -

ويقوم بتزويد رأس التقسيم بآلية تتكون من اللولب الحلزوني والترس الحلزوني المعشقان، لنقل الحركة الدورانية الى عمود الدوران الذي ينتهي بحامل المشغولة (قابض ثلاثي الفكوك).

### قرص التقسيم الأمامي: -

يثبت على عمود الدوران لإجراء التقسيم المباشر أما عدد الثقوب الموجودة فيه فيعتمد على نوع رأس التقسيم المستعمل.

### قرص التقسيم الجانبي: -

ويستعمل للتقسيم البسيط ويحتوي على عدد من الثقوب في وجهه متحدة المركز وتختلف في أحجامها وعدد دوائرها المركزية وعدد ثقبها حسب نوع رأس التقسيم المستعمل ومنها:  
نوع سنسيناتي وباركينسون: وفيه تكون الثقوب على جانبي القرص أن عدد ثقوب كل دائرة من دوائر التقسيم للأقراص كالآتي: -

### الجدول 1-2 يوضح عدد الثقوب في أقراص التقسيم نوع سنسيناتي وباركينسون

القرص الثالث		القرص الثاني		القرص الأول		الدائرة
الجانبي الثاني	الجانبي الأول	الجانبي الثاني	الجانبي الأول	الجانبي الثاني	الجانبي الأول	
28	26	32	34	46	24	الأولى
38	42	44	46	47	25	الثانية
71	73	77	79	49	28	الثالثة
83	87	89	93	51	30	الرابعة
101	103	107	109	53	34	الخامسة
113	119	121	123	54	37	السادسة
131	133	137	139	57	38	السابعة
143	149	151	153	58	39	الثامنة
159	161	163	167	59	41	التاسعة
173	175	179	181	62	42	العاشرة
187	191	193	197	66	43	الحادية عشرة



نوع براون وشارب: - له ثلاثة أقراص جانبية ولهذه الأقراص ثقب موزعة على محيط (6) دوائر مركزية وموزعة على وجه واحد من القرص. إن عدد ثقب كل دائرة من دوائر التقسيم لهذه الأقراص الثلاثة كالآتي:-

**الجدول 1-3: عدد الثقوب في أقراص التقسيم نوع براون وشارب: -**

الدائرة	القرص الأول	القرص الثاني	القرص الثالث
الأولى	15	21	37
الثانية	16	23	39
الثالثة	17	27	41
الرابعة	18	29	43
الخامسة	19	31	47
السادسة	20	33	49

### مؤشر التقسيم وطريقة استعماله

لتجنب الأخطاء، وللاقتصاد في الوقت اللازم لإجراء عمليات التقسيم، يستعمل مؤشر التقسيم، حيث يوفر عناء كبيراً في عد الثقوب ويتكون مؤشر التقسيم من الذراعين (Seder arms) (a و b) ويمكن أبعاد ذراعي مؤشر التقسيم أحدهما عن الآخر. ثم تثبيتهما بحيث يحصران فيما بينهما العدد المناسب من الثقوب والشكل (1-46) يوضح طريقة استعمال مؤشر التقسيم، مثلاً إذا كان المطلوب تحريك (10) ثقب من دائرة تحتوي على (15) ثقباً، يتم ضبط عدد الثقوب المحصورة بين ذراعي المؤشر (10+1) هي (11) ثقباً الشكل (أ) لإنجاز التقسيم الأول ثم تدار ذراعي المؤشر بانفراجهما دون تغيير لينتقل الذراع b إلى الثقب رقم (10) لإنجاز التقسيم الثاني الشكل (ب)، ثم تدار ذراعي المؤشر بانفراجهما دون تغيير لينتقل الذراع b إلى الثقب رقم (5) لإنجاز التقسيم الثالث الشكل (ج) وهكذا لبقية التقسيمات.

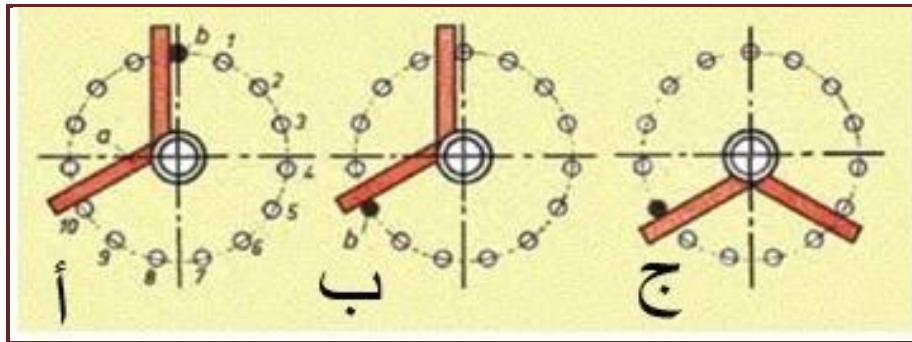

الشكل(1-46) ضبط مؤشر التقسيم لثلاثة تقسيمات .

ملاحظة: - عدد الثقوب التي يجب حصرها بين ذراعي التقسيم تساوي عدد المسافات + 1 .



## 1-9 طرق التقسيم Methods of Indexing

## أولاً: التقسيم المباشر Direct Indexing

يتم إجراء عملية التقسيم المباشر عن طريق الزوايا في استعمال القرص المدرج إلى  $360^\circ$  حيث تكون قيمة التدرجة  $1^\circ$  وتتحدد زاوية تدوير عمود الدوران عند التقسيم على عدد معين وبموجب الصيغة الآتية :-

$$\alpha = \frac{360}{z}$$

إذ أن: -  $\alpha$  زاوية تدوير عمود الدوران،  $z$  عدد التقسيمات المطلوبة

أما عند استعمال القرص الخاص بالتقسيم المباشر غير المدرج الذي يحتوي على ثلاث دوائر تقسيمية حاوية على (36,30,24) ثقباً التي تسمح بالتقسيم إلى (2,3,4,5,6,8,10,12,15,18,24,30,36) قسماً والتي تمثل معاملات الأعداد الثلاثة فيحدد عدد الدورات لعمل التقسيمات بموجب الصيغة الآتية: -

$$n = \frac{a}{z}$$

إذ أن :

$n$  عدد دورات القبضة  $a$  عدد الثقوب أو الحروز على قرص التقسيم  $z$  عدد التقسيمات المطلوبة

**مثال 6-1** جد زاوية تدوير عمود الدوران لرأس التقسيم لغرض تقسيم محيط مشغولة إلى 8 أقسام .

$$\alpha = \frac{360}{z} = \frac{360}{8}$$

$$\alpha = 45^\circ$$

## ثانياً: التقسيم الزاوي (Angular Indexing)

وفيه يتم التقسيم بموجب درجات الزاوية وتستعمل هذه الطريقة عند تشغيل سكاكين التفريز التي تحتاج إلى إيجاد قيم الزوايا بصورة صحيحة، ومبدأ العمل يعتمد على قيمة زاوية الدائرة وهي  $360^\circ$  .

ويمكن إيجاد قيمة الزاوية المكافئة للدورة الواحدة لذراع التقسيم كالتالي: -

$$\text{الدورة الواحدة لذراع التقسيم تعادل } 9 \text{ درجات} = \frac{360}{40} = 9^\circ$$

$$n = \frac{\alpha}{9^\circ}$$

إذ أن:  $\alpha$  الزاوية المراد تقسيمها بالدرجات ، 40 عدد أسنان الترس الدودي.

مثال 7-1

جد عدد الدورات اللازمة لذراع التقسيم، لتقسيم جزء من دائرة قيمتها  $38^\circ$  باستعمال رأس التقسيم إذا علمت بان قرص التقسيم يحتوي على مجموعة الثقوب الآتية:  
59،58،57،54،53،51،49،47،46،66،62

الحل:

$$n = \frac{\alpha}{9^\circ} = \frac{38}{9} = 4 \frac{2}{9}$$

نضرب حاصل البسط والمقام في عامل مشترك بحيث يحقق المقام دائرة ثقوب موجودة في مجموعة الثقوب الموضحة بالسؤال وكالتالي:

$$n = 4 \frac{2}{9} \times \frac{6}{6} = 4 \frac{12}{54}$$

وهذا يعني ان عدد دورات ذراع التقسيم هو 4 دورات و (1+12) أي 13 ثقب من دائرة عدد ثقوبها 54

**ثالثاً: التقسيم البسيط (Simple Indexing)**

وفيه تتم عملية التقسيم بانتقال الحركة من قرص التقسيم الجانبي إلى عمود الدوران عن طريق الترس الحلزوني المعشق مع الترس الدودي ذي 40 سن، بنسبة نقل  $u = 1/40$  وعندها يجب أن يدور عمود الدوران بمقدار  $1/Z$  من الدورة لتقسيم الدائرة إلى  $n$  قسما متساويا، إن عدد دورات القبضلة اللازمة لتدوير عمود الدوران دورة واحدة تدعى هو الصفة المميزة لرأس التقسيم ويرمز لها  $N$  ويتم إيجاد عدد الدورات لقبضلة رأس التقسيم بوساطة الصيغة الآتية :-

$$n = \frac{N}{Z}$$

وبما أن  $N = 40$  لذا فإن المعادلة تكون بالصيغة الآتية :-

$$n = \frac{40}{z}$$

إذ أن:  $z$  عدد التقسيمات المطلوبة،  $n$  عدد دورات قبضة رأس التقسيم

أما في حالة وجود باقي من ناتج القسمة فتكون الصيغة كما يأتي :-

$$\begin{aligned} \frac{40}{z} &= \frac{\text{الناتج} + \text{الباقي}}{\text{عدد التقسيمات}} \\ \frac{40}{z} &= A + a/z \\ &= A + ma/mz \end{aligned}$$

$$n = \frac{40}{z}$$

$$n = \frac{\text{الباقي من القسمة}}{\text{عدد التقسيمات المطلوبة}} + \text{الناتج بعد القسمة}$$

إذ أن: -

$$A = \text{الناتج} ، a = \text{الباقي} ، m = \text{عامل الضرب المشترك}$$

$$ma = \text{عدد الثقوب} ، mz = \text{دائرة الثقوب}$$

## مثال 8-1

جد عدد دورات القبضه اللازمة لإجراء تقسيمات متساوية بعدد 35 قسماً، إذا علمت بان قرص التقسيم يحتوي على مجموعة الثقوب الاتية : 46،47،49،51،53،54،57،58،59،62،66؟

الحل:

$$n = \frac{40}{Z} = A + \frac{a}{Z}$$

$$n = 1 + \frac{5}{35}$$

$$n = 1 + \frac{1}{7}$$

نضرب حاصل البسط والمقام في عامل مشترك بحيث يحقق المقام دائرة ثقوب موجودة في مجموعة الثقوب الموضحة بالسؤال وكالاتي:

$$n = 1 + \frac{1}{7} \times \frac{7}{7} = 1 + \frac{7}{49}$$

لذا نقوم عند التقسيم بتدوير القبضه دورة واحدة و (7+1) أي 8 ثقوب من دائرة عدد ثقوبها 49

### رابعاً: التقسيم التفاضلي (Differential Indexing) [اثراني]

يستعمل عندما لا تسمح الكمية المحددة لعدد الدوائر المتمركزة مع عدد الثقوب المختلفة عليها بالحصول على التدوير اللازم للمشغولة الجاري تفريزها والتي لا يمكن استعمال التقسيم البسيط فيها، مثلا لا يمكن تقسيم الدائرة الى 61 أو 79 أو 83 قسماً لذا يتم استعمال تروس قابلة للاستبدال هي (Z4,Z3,Z2,Z1) يتم تركيبها على رأس التقسيم ولغرض فهم التقسيم التفاضلي يتم إعطاء عدد مساعد للأقسام نفضه x بدل عدد التقسيمات Z أذ يكون :-

- 1- العدد  $x$  قريباً من  $z$  أكبر أو أصغر.
- 2- عدد التقسيمات  $x$  يمكن الحصول عليها بطريقة التقسيم البسيط.
- 3- يمكن تنفيذ نسبة النقل بمساعدة التروس القابلة للاستبدال المتوفرة.

ولإيجاد عدد دورات القبضة يجب أولاً إيجاد التروس الفرعية التي تتركب على رأس التقسيم ومن القانون الآتي: -

$$u = \frac{40}{x} (x - z)$$

$$u = \frac{Z1 \times Z3}{Z2 \times Z4}$$

إذ أن:  $u$  = نسبة النقل،  $x$  = عدد التقسيمات التقريبية

$Z1$  الترس القائد الأول  $Z3$  الترس القائد الثاني

$Z2$  الترس المقاد الأول  $Z4$  الترس المقاد الثاني

ولإيجاد عدد دورت العمود (القبضة) من القانون الآتي: -



$$n = \frac{40}{x}$$

إذا كان (  $x > z$  ) فإن (  $u > 0$  ) عدد موجب

(  $x < z$  ) فإن (  $u < 0$  ) عدد سالب

ويمكن استعمال أربعة تروس فيسمى بالتعشيق المركب وفي حالة استعمال ترسين يسمى بالتعشيق البسيط كما يتم استعمال تروس وسيطة (بينية) لعكس اتجاه الدوران.

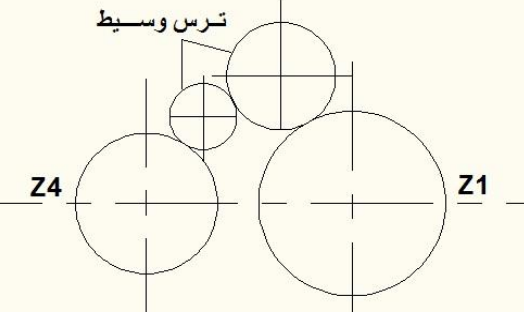
ويتم تركيب التروس وفق المخطط الآتي: -

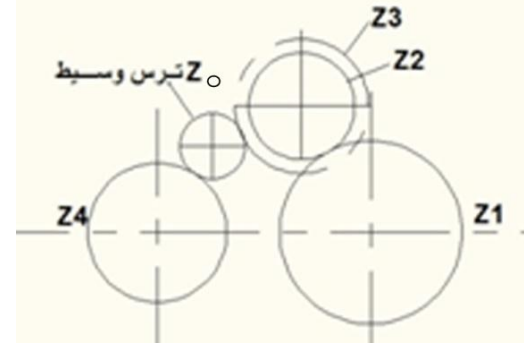
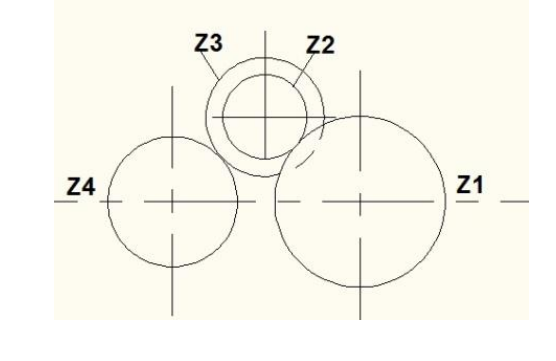
$x < Z$	$x > Z$	نوع التعشيق
 <p>ج</p>	 <p>أ</p>	بسيط
 <p>د</p>	 <p>ب</p>	مركب

ومن المخطط نستنتج الآتي: -

- 1- عندما يكون  $x > Z$  والتعشيق بسيط يتم استعمال ترس وسيط واحد ليكون اتجاه حركة ذراع التقسيم وقرص التقسيم بالاتجاه نفسه، الشكل أ.
- 2- عندما يكون  $x > Z$  والتعشيق مركب لا يتم استعمال ترس وسيط الشكل ب .
- 3- عندما يكون  $x < Z$  والتعشيق بسيط يتم استعمال ترسين وسطين ليكون دوران قرص التقسيم عكس حركة ذراع التقسيم الشكل ج .
- 4- عند ما يكون  $x < Z$  والتعشيق مركب يتم استعمال ترس وسطي لتكون الحركتان متعاكستين الشكل د . ويتم تثبيت الترس القائد  $Z1$  على عمود الدوران وتوضع التروس  $Z2, Z3$  والترس الوسيط في سلسلة تغيير التروس أما الترس  $Z4$  فيوضع على محامل مدرجة تدوير رأس التقسيم .

مثال 9-1: [أثرائي] المطلوب تفريز اسنان ترس عدل عدد اسنانه 53 سن جد عدد دورات القبضة لإجراء التقسيم والتروس الفرقية المطلوبة، إذا علمت بان قرص التقسيم يحتوي على مجموعة الثقوب الآتية: - (21،23،27،29،31،33) وان طقم التروس الملحق بالماكنة يحتوي على تروس بعدد الاسنان الآتية: - (24،28،30،35،40،45،48،56،64،72،96،100) ؟



الحل:

نفرض ان  $x = 56$ 

$$u = \frac{40}{x} (x - Z)$$

$$u = \frac{40}{56} (56 - 53)$$

$$u = \frac{5}{7} \times 3 = \frac{15}{7} = \frac{3}{2} \times \frac{5}{3.5}$$

يتم اختيار عامل مشترك لتحديد التروس الفرقية المتوفرة والمحددة في السؤال

$$\frac{3}{2} \times \frac{15}{15} = \frac{45}{30}$$

$$\frac{5}{3.5} \times \frac{20}{20} = \frac{100}{70}$$

$$u = \frac{Z1 \times Z3}{Z2 \times Z4}$$

ومنه نجد ان  $45=Z1$  و  $30=Z2$  و  $100=Z3$  و  $70=Z4$

أما عدد دورات المقبض فيتم حسابها من القانون: -

$$n = \frac{40}{x} = \frac{40}{56} = \frac{5}{7}$$

نضرب حاصل البسط والمقام في عامل مشترك بحيث يحقق المقام دائرة ثقوب موجودة في مجموعة الثقوب الموضحة بالسؤال وكالاتي:

$$n = \frac{5}{7} \times \frac{3}{3} = \frac{15}{21}$$

لذا نقوم عند التقسيم بتدوير القبضة بمقدار (1+15) أي 16 ثقب من دائرة عدد ثقوبها 21.

مثال 10-1: يراد تفريز ترس عدل عدد اسنانه 99 سن احسب عدد دورات قبضة جهاز رأس التقسيم وكذلك

طقم التروس الفرقية اللازم تركيبها، إذا علمت بان قرص التقسيم يحتوي على مجموعة الثقوب الاتية: -

(15،16،17،18،19،20).

الحل: نفرض ان  $x = 100$  في هذه الحالة لا يتم استعمال ترس وسيط لان  $x > z$

نحسب عدد دورات المقبض من القانون: -

$$n = \frac{40}{x} = \frac{40}{100} = \frac{2}{5}$$

نضرب حاصل البسط والمقام في عامل مشترك بحيث يحقق المقام دائرة ثقب موجودة في مجموعة الثقوب الموضحة بالسؤال وكالاتي:

$$n = \frac{2}{5} \times \frac{3}{3} = \frac{6}{15}$$

وهذا يعني تدوير القبضة بمقدار (1+6) أي 7 ثقب من دائرة عدد ثقبها 15

او يضرب حاصل البسط والمقام بالرقم 4 للحصول على مجموعة ثقب أخرى متوفرة أيضا وكما يأتي:

$$n = \frac{2}{5} \times \frac{4}{4} = \frac{8}{20}$$

وهذا يعني تدوير القبضة بمقدار (1+8) أي 9 ثقب من دائرة عدد ثقبها 20 وهذا الحل أيضا صحيح.

مثال 1-11: [اثراني] المطلوب قطع ترس عدل عدد اسنانه 319 سن على ماكينة التفريز، احسب عدد

دورات قبضة جهاز رأس التقسيم لكل سن وكذلك طقم التروس الفرقية اللازم تركيبها، اذا علمت بان قرص

التقسيم يحتوي على مجموعة الثقوب الاتية: - (15،16،17،18،19،20) وان طقم التروس الملحق

بالماكينة يحتوي على تروس بعدد الاسنان الاتية:- (96،84،64،72،56،48،44،40،32،24،28،100)؟

الحل: نفرض ان  $x = 320$

$$n = \frac{40}{x} = \frac{40}{320} = \frac{1}{8} \text{ - عدد دورات المقبض يتم حسابها من القانون: -}$$

نضرب حاصل البسط والمقام في عامل مشترك بحيث يحقق المقام دائرة ثقب موجودة في مجموعة الثقوب الموضحة بالسؤال وكالاتي:

$$n = \frac{1}{8} \times \frac{2}{2} = \frac{2}{16}$$

لذا نقوم عند التقسيم بتدوير القبضة بمقدار (1+2) أي 3 ثقب من دائرة عدد ثقبها 16

ولإيجاد التروس الفرقية نطبق القانون الاتي: -

$$u = \frac{Z1 \times Z3}{Z2 \times Z4}$$

$$u = \frac{40}{x} (x - z)$$

$$u = \frac{40}{320} (320 - 319)$$

$$u = \frac{1}{8}$$

$$\frac{1}{8} = \frac{1 \times 1}{2 \times 4}$$

يتم اختيار عامل مشترك لتحديد التروس الفرقية المتوفرة والمحددة في السؤال:

$$1- \text{ ايجاد } Z2 , Z1 : \frac{1}{2} \times \frac{24}{24} = \frac{24}{48}$$

$$2- \text{ ايجاد } Z4 , Z3 : \frac{1}{4} \times \frac{24}{24} = \frac{24}{96}$$

ومنه نجد ان  $Z1 = 24$  و  $Z2 = 48$  و  $Z3 = 24$  و  $Z4 = 96$

∴ لا نضع ترس وسيط لأن  $z < x$

## أسئلة الفصل الأول

10-1

1-10-1 : عدد أنواع ماكينات التفريز؟

2-10-1 : اذكر وظائف ما يأتي:

1- هيكل ماكينة التفريز. 2- المنزلقة المستعرضة. 3- عمود الادارة الرئيس (عمود الدوران).

4 – الركلة(الكابول) في ماكينة التفريز؟

3-10-1: اذكر استعمالات ماكينة التفريز الأفقية العامة؟

4-10-1 : تتطلب عملية التشغيل على ماكينة التفريز توفر حركات أساسية عددها.

5-10-1 : عرف سرعة القطع، وما العوامل التي تتوقف عليها؟

6-10-1 : عدد أنواع سكاكين التفريز مع ذكر استعمالها؟

7-10-1 : ، عرف زوايا القطع موضحا ذلك بالرسم؟

8-10-1 : فرزت مشغولة بوساطة سكين تفريز قطرها 150mm وكان مقدار التغذية لكل سن

(0.1mm/tooth) وعدد أسنان سكين التفريز 12 سن وسرعة القطع (40m/min) ، احسب زمن

التفريز الأساس لشوط واحد فقط ، إذا علمت ان مسافة التفريز الكلية ( 250mm)؟

(الجواب = 2.4 min)

9-10-1: فرزت مشغولة مصنوعة من الصلب الطري بوساطة سكين تفريز اسطوانية قطرها 80mm

وكانت سرعة القطع (30m/min) والتغذية لكل سن (0.1mm/tooth) وعدد أسنان سكين التفريز

(14 سنا) جد ما يأتي:

أ - عدد دورات سكين التفريز بالدقيقة . (الجواب = 120rpm)

ب - سرعة التغذية لطاولة الماكينة (mm/min) . (الجواب = 168mm/min)

ج - الزمن المستغرق لتفريز مسافة طولها (200mm) . (الجواب = 1.2min) عمق

القطع=2mm

10-10-1: احسب سرعة القطع في التفريز:

أ - إذا علمت ان قطر سكين التفريز (100mm) وعدد دورات سكين التفريز (80 rpm)

(الجواب = 25.12m/min)

ب - اذا كان قطر سكين التفريز 50mm وعدد دورات سكين التفريز (200rpm)

(الجواب = 31.4 m/min)

11-10-1 : سكين تفريز تدور 104rpm وان قطرها 56mm أوجد القدرة اللازمة للقطع إذا كانت القوة

المحيطة ( القوة القاطعة الرئيسة) تساوي 48 kg.f ؟

- 12-10-1 :** اشرح مع الرسم طريقة التفريز المتماثل والتفريز العكسي في عمليات التفريز الأفقي مع ذكر عيوب وميزات واستعمالات كل منها.
- 13-10-1 :** فرزت مشغولة مصنوعة من النحاس الأصفر فكانت سرعة القطع ( 44m/min). وعدد دورات سكين التفريز (140 rpm)، احسب قطر سكين التفريز المستعملة.
- 14-10-1 :** أحسب عدد دورات قبضة جهاز التقسيم إذا كان المطلوب: -
- أ-تقسيم محيط المشغولة إلى 12 قسماً متساوياً مع العلم ان قرص التقسيم المباشر يتكون من دوائر هي: (24، 30، 36).
- ب- تقسيم محيط مشغولة إلى 8 أقسام متساوية مع العلم ان قرص التقسيم المباشر يتكون من دوائر هي: (24، 30، 36).
- ج- قطع ترس عدد أسنانه 56 سنأ مع العلم ان قرص التقسيم يحتوي على مجموعة الثقوب الآتية: (24، 25، 28، 30، 34، 37، 38، 39، 41، 42، 43).
- د- قطع ترس عدد أسنانه 61 سنأ مع العلم ان قرص التقسيم يحتوي على مجموعة الثقوب الآتية: (24، 25، 28، 30، 34، 37، 38، 39، 41، 42، 43).
- 15-10-1 : [اثراني]** أوجد نسبة التروس الفرقية وكذلك عدد دورات قبضة الجهاز عند ما يراد قطع ترس عدد أسنانه 71 سنأ إذا علمت بان قرص التقسيم يحتوي على مجموعة الثقوب الآتية: (28، 38، 71، 83، 101، 113، 131، 143، 159، 173، 187) وان طقم التروس الملحق بالماكينة يحتوي على تروس بعدد الاسنان الآتية: 24، 30، 35، 40، 45، 48، 56، 64، 72، 96، 100، 24
- 16-10-1 : [اثراني]** يراد قطع ترس عدد أسنانه 145 سنأ على ماكينة التفريز الأفقية العامة – احسب عدد دورات قبضة الجهاز لكل سن وكذلك طقم التروس اللازم إذا علمت الآتي: ملحق بماكينة التفريز 3 أقراص دوائر ثقبها كالاتي: القرص الأول (15، 16، 17، 18، 19، 20) والقرص الثاني (21، 23، 27، 29، 31، 33) والقرص الثالث (37، 39، 41، 43، 47، 49). طقم التروس الفرقية الملحق بماكينة التفريز عدد أسنانه كالاتي: (24، 24، 28، 32، 40، 44، 48، 56، 64، 72، 86، 100).
- 17-10-1 : [اثراني]** يراد قطع ترس عدد أسنانه 89 سنأ على ماكينة التفريز الأفقية العامة، احسب عدد دورات قبضة الجهاز وكذلك طقم التروس اللازم وأنه ملحق بماكينة التفريز 3 أقراص ثقب دوائرها هي على التوالي: القرص الأول (15، 16، 17، 18، 19، 20) والقرص الثاني (21، 23، 27، 29، 31، 33) والقرص الثالث (37، 39، 41، 43، 47، 49). طقم التروس الفرقية الملحق بماكينة التفريز عدد أسنانه كالاتي: (24، 24، 28، 32، 40، 44، 48، 56، 64، 72، 86، 100).

## الفصل الثاني/عمليات التشغيل على ماكينات التفريز

### أهداف الفصل

- يكون الطالب بعد إنهائه دراسة هذا الفصل قادراً على أن :-
- 1- يوضح طريقة تشغيل السطوح باستعمال ماكينات التفريز.
  - 2- يوضح طريقة تشغيل الأخاديد والتجاويف باستعمال ماكينات التفريز.
  - 3- يتعرف على أنواع التروس.
  - 4- يتقن طريقة تفريز التروس الأسطوانية العدلة على ماكينة التفريز.
  - 5- يتعرف على طرائق تثبيت المشغولات.
  - 6- يستعمل قوانين حسابات التروس قبل إنتاجها.

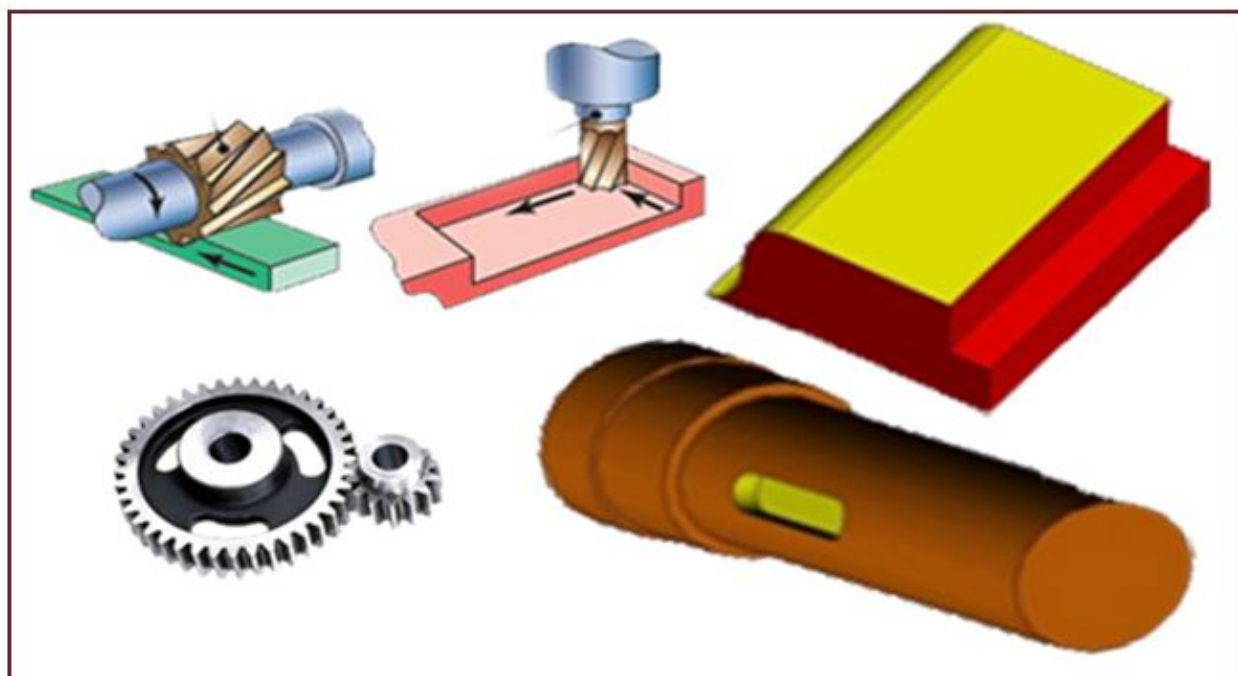



## تمهيد

إن العمليات الرئيسية التي تنفذ على ماكينات التفريز عديدة ومتنوعة ، فعند التمعن بأي منتج صناعي سيلاحظ أن طريقة تصنيعه قد أنجزت بعمليات التشغيل على ماكينات التفريز، إن عملية القطع عند التفريز أعقد مما هي عند الخراطة التي فيها تكون عدة القطع بتلامس دائم مع المشغولة، أما في التفريز يكون القطع بشكل متقطع إذ كل سن من أسنان سكين التفريز في تلامس مع المشغولة وينفصل بعد كل دورة تقوم بها سكين التفريز وتعد تلك العمليات من طرائق التصنيع الدقيقة وتحتاج الى مهارات في استعمال الماكينات لإنجاز مختلف العمليات والتي تتضمن ما يأتي، الشكل (1-2) :-

1- تسوية (تعديل) سطوح المشغولات.

2- تشغيل الأكتاف.

3- تشغيل الأخاديد.

4- تشغيل السطوح المائلة.

5- تشغيل التروس.

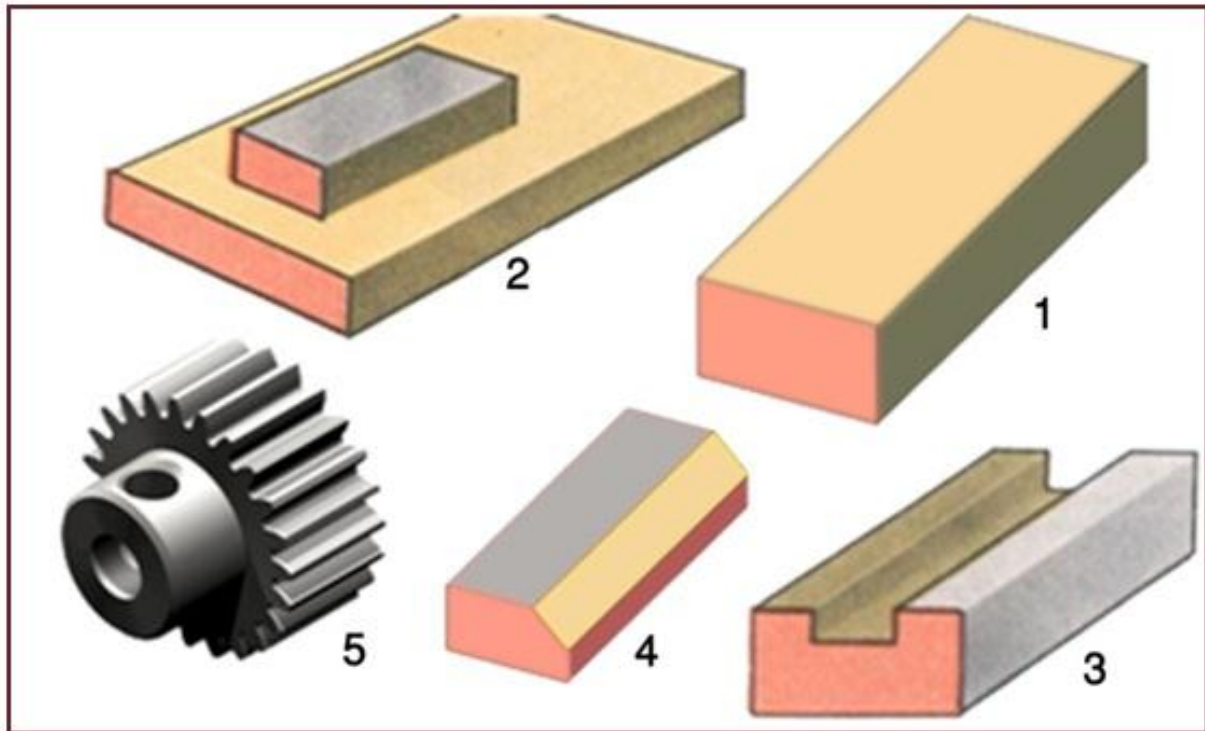

الشكل (1-2) أنواع عمليات التشغيل.

## 1-2 عمليات التشغيل على ماكينات التفريز

إن عملية التفريز يمكن القيام بها في حالة تثبيت مشغولة واحدة أو عدة مشغولات على الطاولة، وتم تصنيف المشغولات إلى أصناف تنقسم بدورها إلى أصناف فرعية ومجموعات فرعية، وتم تصنيف المشغولات إلى 15 صنفاً وهي (أعمدة، جلب، أقراص، أجزاء لامركزية، أذرع، ألواح، دعائم، زوايا، لقم، مسننات، كامات، لوالب أعمدة السحب، التروس الحلزونية، مثبتات، ومتصالبات).

**ويمكن تصنيف المشغولات المعرضة للتشغيل على ماكينات التفريز حسب الدلائل الرئيسية الآتية :-**

- 1- شكل المشغولات المعرضة للتشغيل (السطوح المكشوفة، السطوح ذات الأخاديد، السطوح ذات الأخاديد الحلزونية).
- 2- نوع عدة القطع المفضلة للتشغيل (تكون من الأنسب اقتصادياً تشغيلها بعدة أنواع من مقاطع التفريز).
- 3- أبعاد السطوح المعرضة للتشغيل.
- 4- دقة السطوح المعرضة للتشغيل (النعومة والشكل).
- 5- نوع المعدات المستعملة في التشغيل.

## 2-2 تسوية (تعديل) السطوح

تطلق تسمية مستوي على السطح الذي يمثل مجموعة من النقاط تقع على السطح، فإذا تم توصيل نقطتين ما تقعان على السطح بخط مستقيم فإن جميع نقاط المستقيم تقع على السطح ومن هنا يمكن معرفة دقة السطوح المستوية المشغلة عن طريق تطبيق طرف مسطرة على سطح المشغولة لبيان انفرج المسطرة عن السطح فإذا كان الانفرج أقل كان السطح مشغلاً بصورة دقيقة أو استعمال ساعة القياس، الشكل (2-2).

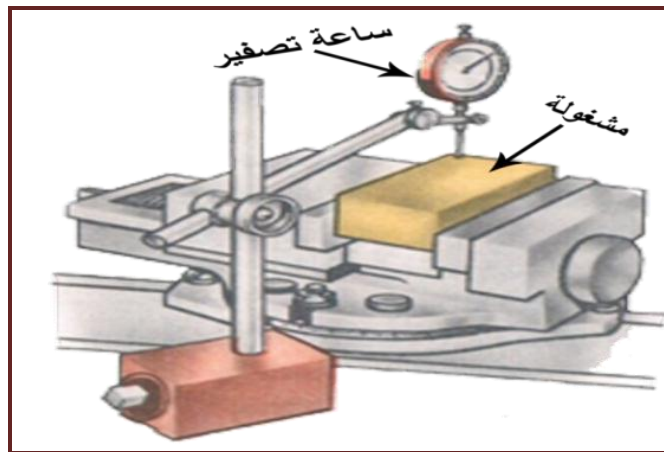

الشكل (2-2) ضبط استوائية المشغولات.

تُعد عملية تسوية سطوح المشغولات من العمليات الرئيسية والمهمة، إذ تُعد تمهيداً لعمليات التشغيل الأخرى مثل عمل الأكتاف والأخاديد والثقوب، ففي حالة المشغولات ذات الأجسام المنتظمة يتم تسوية الأوجه الستة للمشغولات بالتعاقب وبحسب الترتيب للسطوح لجعل السطوح المتجاورة متعامدة مع إزالة الرايش الناتج من عملية القطع من حواف السطح المشغل قبل فتح المشغولة لتنفيذ السطح التالي، إن تسوية السطوح تكون

لإزالة أكبر كمية من الرايش عن السطوح لغرض تحضير المشغولة لعملية تشغيل أخرى كالتجليخ الذي لا يمكن إزالة كمية من الرايش أكثر من 0.5mm كذلك يمكن تشغيل المعادن من الشكل الدائري الى أشكال منتظمة، ويمكن إنجاز تشغيل السطوح المستوية بوساطة سكاكين التفريز الاسطوانية، الشكل (2-3).

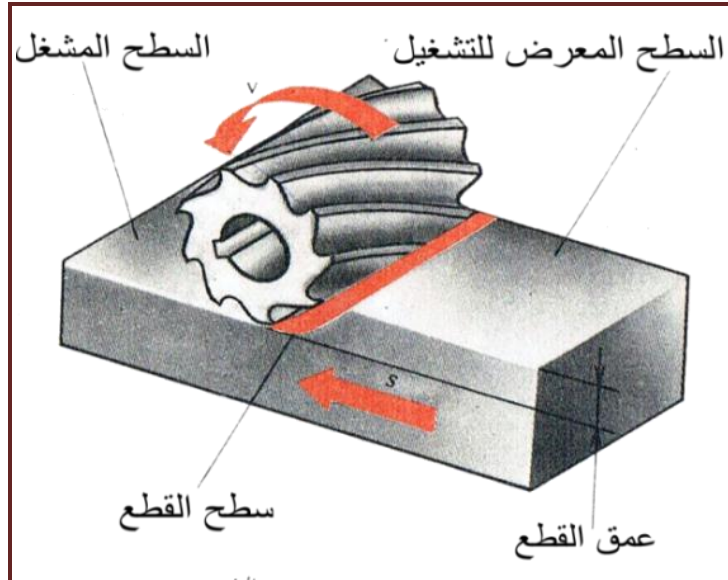

الشكل (2-3) تشغيل السطوح المستوية.

تستعمل سكاكين التفريز الاسطوانية لتشغيل السطوح للمشغولات على ماكينات التفريز الأفقية بصورة شائعة وذلك لتوفر وسائل الربط والتثبيت الخاصة بها، وتصنع عادة سكاكين التفريز الاسطوانية على شكل قطعة واحدة من صلب السرعات العالية (HSS) بأسنان دقيقة و كبيرة وتقسم سكاكين التفريز من حيث اتجاه دورانها الى سكاكين قاطعة من اليمين وأخرى قاطعة من اليسار، وذلك تبعاً للجهة التي يتم بها تركيب سكاكين التفريز على عمود الدوران.

### التفريز غير المنتظم

خلال عملية التفريز بوساطة سكين تفريز اسطوانية ذي الأسنان القائمة يبدأ سن السكين في التلامس مع سطح المشغولة المعرضة للتشغيل ثم يبتعد بشكل كامل عن السطح، في بعض الأحيان يكون السن المتقدم قد خرج من التلامس مع سطح المشغولة والسن اللاحق لم يدخل بعد في التلامس وفي هذه الحالة سوف تتغير مساحة القطع من الصفر الى القيمة العظمى مع الهبوط اللاحق حتى الصفر وهكذا فإن قوة القطع ستتغير بصورة غير منتظمة وبالتالي سوف يتغير التحميل الدوري على الماكينة والمشغولة المعرضة للتشغيل بصورة غير منتظمة وتسمى هذه الحالة بالتفريز غير المنتظم، وكلما كان عدد الأسنان العاملة في وقت واحد أكثر في سكاكين التفريز الاسطوانية القائمة كان ازدياد انتظام التفريز، ويمكن الحصول على انتظام التفريز لدرجة كبيرة عند العمل بسكينة تفريز ذات أخاديد حلزونية.

### 1-2-2 تشغيل السطوح المستوية باستعمال السكاكين الجانبية (الوجهية)

إن استعمال ماكينات التفريز العمودية بصورة شائعة لتسوية السطوح أخذ بالانتشار حيث تستعمل سكاكين التفريز الجانبية التي تعمل على الماكينات الأفقية أيضاً وتتميز السكاكين الجانبية عن السكاكين الاسطوانية بعدد من المزايا وأهمها التثبيت الجيد على عمود الدوران وكذلك تكون الأسنان العاملة في آن واحد أكثر

سلاسة لأن القطع يتم بوجه السكين ومحيطها، ويمكن تقسيمها إلى قاطعة من اليمين والتي تدور مع عقارب الساعة وقاطعة من اليسار والتي تدور عكس عقارب الساعة الشكل (2-4).

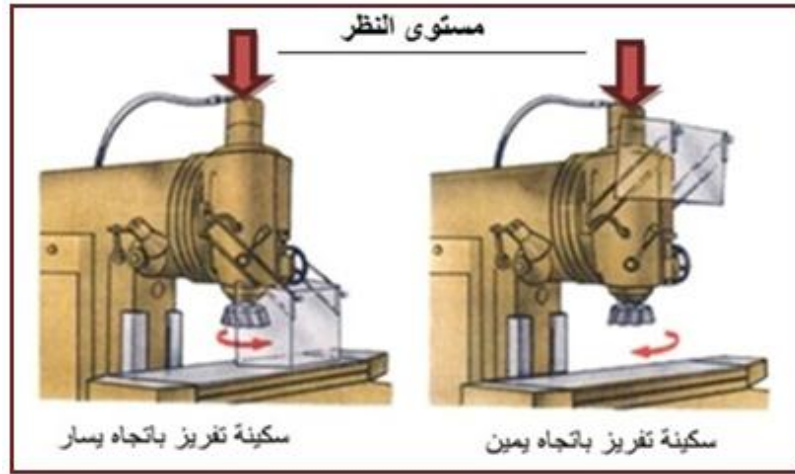

الشكل (2-4) سكاكين التفريز حسب الإتجاه.

وقد انتشرت السكاكين الجانبية المزودة بصفائح كاربيدية بأنواع متعددة حيث يتم تثبيتها بعدة طرق، فسكاكين التفريز الجانبية التي تحتوي على ثقب نافذ يركب قسمه المخروطي (رقم 3) في الشكل (2-5)، في تجويف مخروطي يوجد على بدن الماكينة يأخذ (سلبه مورس) ثم يثبت باللولب والصامولة (1,2). مع وجود أخدود لتثبيت كتف عمود الدوران عليها (4,5) لنقل عزم الدوران، أما النوع الثاني تتركب مباشرة على رأس عمود الدوران ويثبت بأربعة لولب مع وجود كتفين متقابلين تعشق مع أخاديد موجودة على جسم الماكينة لنقل عزم الدوران من عمود الدوران إلى سكين التفريز، ويمكن أن تكون اللقم الكاربيدية ثابتة على الرأس أو متغيرة يمكن استبدالها عند تأكلها، لقد كان استعمال هذا النوع من السكاكين في الحصول على أسطح عالية الجودة كذلك التقليل من الوقت اللازم بعد زيادة سرعة القطع لإنجاز الأعمال.

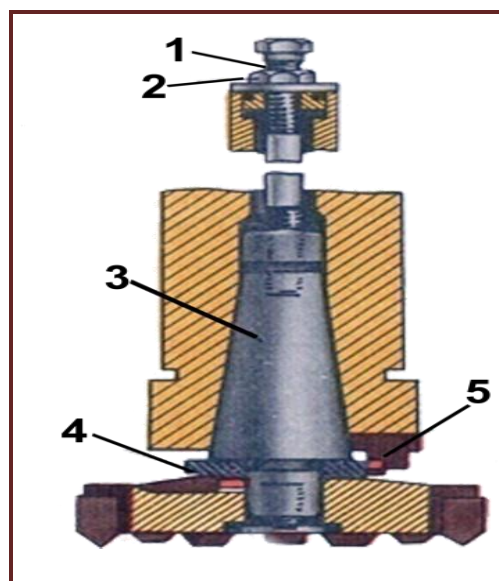

الشكل (2-5) طريقة تثبيت سكين القطع الجانبي في عمود الدوران .

في الواقع العملي يبرز دوما سن واحد لسكين التفريز بمقدار ما بالنسبة للأسنان الأخرى وهذا يعني أن السن سيقوم بدور تنظيف السطح المشغل لكنه سوف يتآكل أسرع من غيره والذي يمكن استبداله، ومنعا لتلامس اللقم الكربيدية مع السطح المنجز وخدشه بالرايش المنفصل يمكن إمالة عمود الدوران بزواوية قليلة في المستوى الرأسي باتجاه معاكس لاتجاه التغذية، الشكل (6-2) وفيه B يمثل عمق القطع.

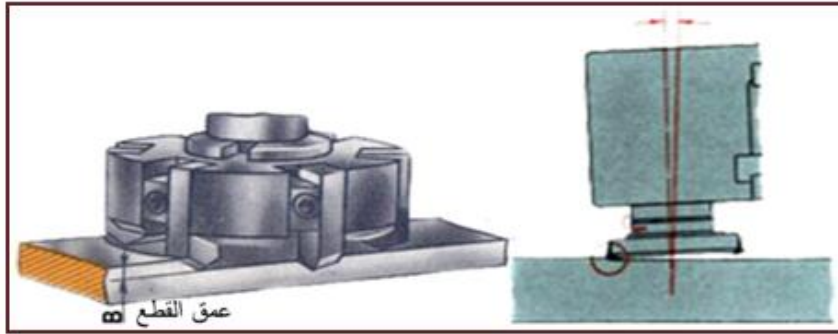

الشكل (6-2) طريقة استعمال سكاكين التفريز الجانبية.

### 3-2 تشغيل السطوح المائلة

إن مستوى المشغولة الواقع بزواوية ما بالنسبة للمستوى الأفقي يسمى بالمستوى المائل، ويسمى المستوى المائل للمشغولات الصغيرة بكسر الحافة، ويمكن تفريز السطوح المائلة باستعمال سكاكين اسطوانية وطرفية وحسب طريقة التفريز حيث يمكن عمل السطوح المائلة بطرق مختلفة، أما بإمالة رأس عمود الدوران الشكل (7-2-أ) أو باستعمال ملازم شاملة الأغراض أو مثبتات خاصة فعند استعمال الملازم الشاملة الأغراض يتم تثبيتها حسب الزاوية المطلوبة بحيث تجعل المشغولة بشكل أفقي أي مواز لمحور سكين التفريز (7-2-ب)، أما استعمال مثبتات خاصة فتكون عند الإنتاج الواسع (7-2-ج) ولتشغيل السطوح المائلة بسكاكين تفريز جانبية (وجهية) على ماكينات التفريز الرأسية يتم بتركيب المشغولات بالزاوية المطلوبة بوساطة مثبتات خاصة تربط على طاولة الماكينة بوساطة ماسكات مع بقاء سكين التفريز بصورة عمودية على المشغولة أو بإمالة عمود الدوران باتجاهين مختلفين وبزاوية معينة، وهذا يمكن تحقيقه عند استعمال ماكينات التفريز الشاملة ويمكن اتباع الأسس الصحيحة وخطوات العمل المتبعة في تشغيل السطوح المستوية أو الأكتاف.



الشكل (7-2) طرائق تنفيذ السطوح المائلة.



## 4-2 تشغيل الأكتاف على السطوح

**الكتف :-** هو الحيز المحصور بين سطحين متعامدين يشكلان بينهما زاوية، ويمكن أن تحتوي المشغولة على كتف واحد أو كتفين أو أكثر، ويمكن انجاز الأكتاف بأنواع مختلفة من سكاكين التفريز، الشكل (8-2) .

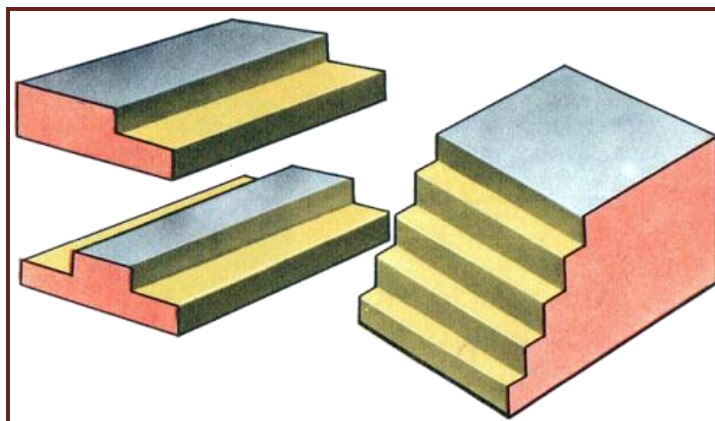

الشكل (8-2) أنواع الأكتاف.

## 1-4-2 ضبط المشغولات على الملازم عند عمل الأكتاف

إن تشغيل الأكتاف يحتاج إلى تحضيرات رئيسة ومهمة ومنها تثبيت سكين التفريز القرصية بحركة دائرية منتظمة لا يوجد فيها أي انحراف أو بوضوية في الدوران لضبط العمق والعرض للكتف المشغل، أما لضبط استقامة الكتف فيجب تثبيت الملزمة باستقامة نسبة إلى الطاولة، وتوجد عدة طرائق لتثبيت الملزمة في استقامة وهي :-

**الطريقة الأولى :-**

**عندما يراد وضع فكي الملزمة بصورة موازية لعمود الدوران، الشكل (9-2-أ).**

يجري فحص تركيب الملزمة بالنسبة للطاولة بصورة مباشرة باستعمال عمود الدوران لماكينات التفريز الأفقية الذي يكون مرجع لاستقامة الملزمة، حيث يتم وضع فكي الملزمة بشكل موازي لعمود الدوران ثم تقريب عمود الدوران حتى يتلامس مع الفك الثابت الشكل (9-2-أ) ومن ثم تشد صواميل البراغي لتثبيت الملزمة للحصول على استقامة سطح الملزمة.

**الطريقة الثانية:-**

**عندما يراد وضع فكي الملزمة بصورة عمودية لعمود الدوران، (9-2-ب).**

إذ يجري تثبيت الزاوية القائمة بين فكي الملزمة ثم ملامسة الطرف الحر للزاوية القائمة مع سطح عمود الدوران، ومنعاً لتلف عمود الدوران تستعمل قوالب تحسسية لقياس الفراغ، يتم إدخالها بين عمود الدوران والطرف الحر للزاوية وبعد التأكد من صحة استقامة الملزمة تثبت بالبراغي ثم رفع القوالب التحسسية.



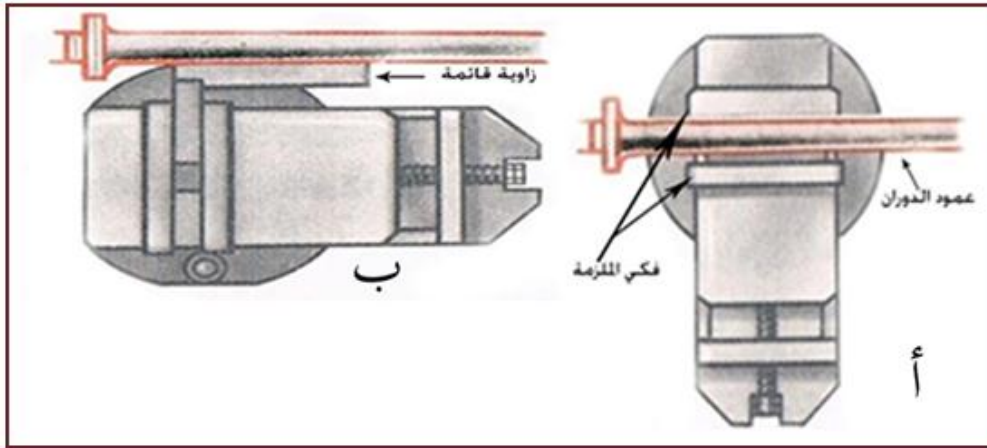

الشكل (9-2) طريقة ضبط استقامة الملازم.

### الطريقة الثالثة:-

وهي أدق الطرائق للحصول على استقامة لفكي الملازمة وذلك باستعمال مقياس ذي الساعة (مؤشر) (Dial Indicator) الذي يتكون من القاعدة المغناطيسية وعمود التوصيل الذي يثبت عليه المقياس إذ يكون بتدرجات دائرية مع وجود مجس نابضي ينقل الحركة الى المؤشر للتحكم بالتلامس مع أحد فكي الملازمة، الشكل (10-2) .

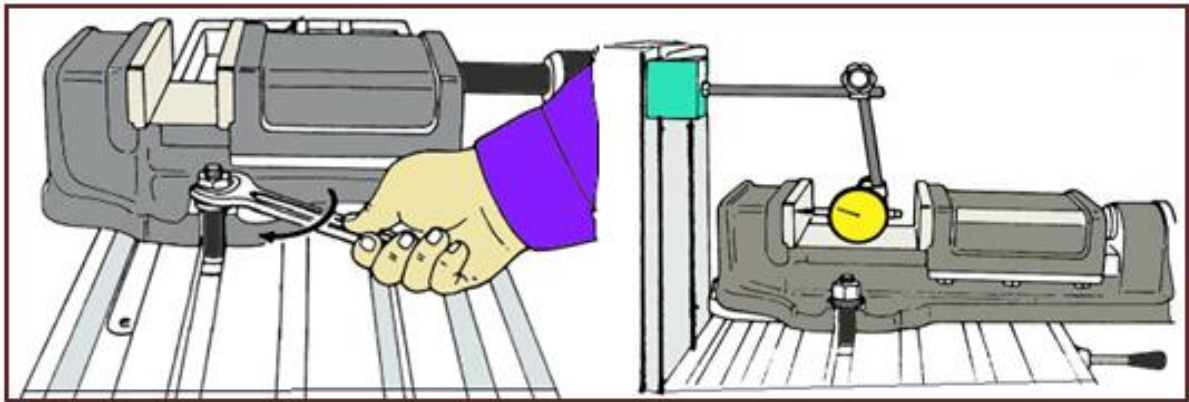

الشكل (10-2) طريقة تصفير الملازم.

### 2-4-2 تشغيل الأكتاف بوساطة السكاكين الطرفية

يمكن تشغيل الأكتاف بسكين تفريز طرفية على الماكينات الأفقية ولكن في الأعم يتم استعمال السكاكين الطرفية على ماكينات التفريز العمودية. تخصص سكاكين التفريز الطرفية لتشغيل السطوح والأكتاف والأخاديد وهي تصنع بطرف اسطواني أو مخروطي، وتكون بأسنان عادية وأسنان خشنة إذ تستعمل ذات الأسنان العادية عند التشغيل النهائي، أما السكاكين ذات الأسنان الكبيرة فتستعمل للتشغيل الخشن ولغرض تنفيذ أحد الأكتاف على مشغولة ما بعد تثبيتها يتم ملاسة السطح العلوي بسكين التفريز وهي تدور بحذر ثم تصفير مقبض التدرجات لتسهيل حساب العمق المطلوب ثم الخروج عن سطح المشغولة ورفع الطاولة بالمقدار المطلوب لتحديد عمق الكتف. أما تحديد عرض الكتف فيتم بملاسة سكين التفريز للسطح الجانبي

للمشغولة والذي يمكن إنجازه بشوطين، الأول تخشيني وفيه يتم التأكد من قياس المشغولة لغرض تلافي أي خطأ ناتج أثناء العمل والثاني نهائي لتحقيق القياس النهائي ونعومة الأسطح التي تتحقق بزيادة سرعة دوران سكين التفريز مع تقليل سرعة التغذية. ويتم تثبيت سكين التفريز بحيث يكون اتجاه الأخدود الحلزوني مختلفاً عن اتجاه دوران سكين التفريز لضمان أن تكون المركبة المحورية  $f_x$  الى الأعلى فتعمل على زيادة شد عمود الدوران مع سكين التفريز مما يضمن ثباتها في مقر عمود الدوران، الشكل (11-2) .

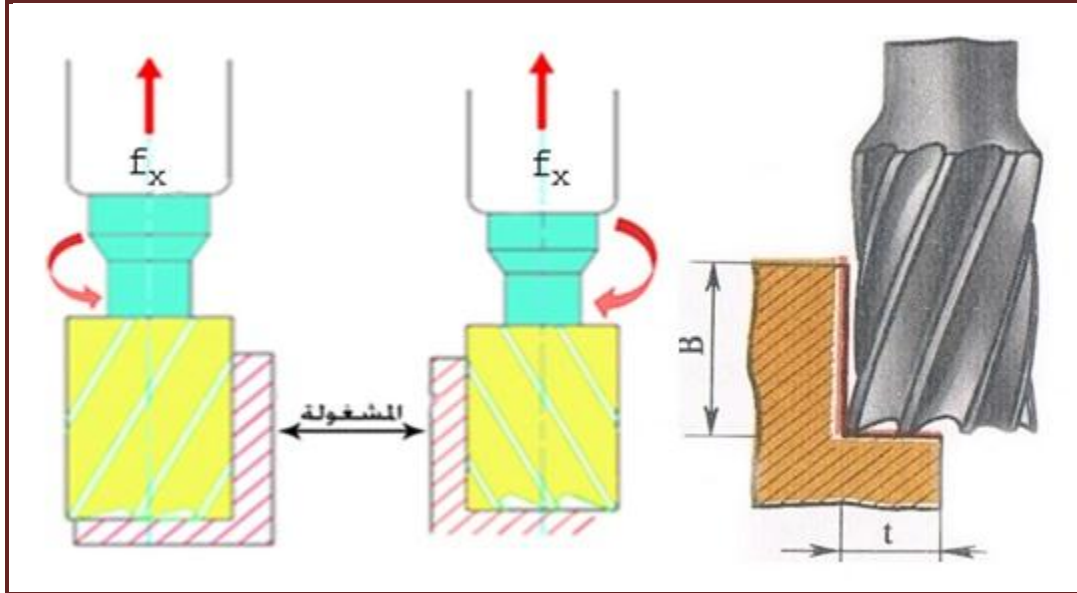

الشكل (11-2) استعمال سكاكين طرفية.

وفي حالة التشغيل الواسع يكون الإنتاج متتالي لذلك يتم استعمال معدات ملحقة بماكينات التفريز كالصينية الدوّارة التي يمكن تثبيت أكثر من مشغولة عليها لزيادة الإنتاج بمساعدة مثبتات خاصة تثبت على الطاولة بواسطة ماسكات، أما المشغولات فتربط على المثبتات بواسطة براغي كما في الشكل (12-2) أما الطاولة فتستعمل لتدوير المشغولة دورة كاملة لغرض تشغيلها.

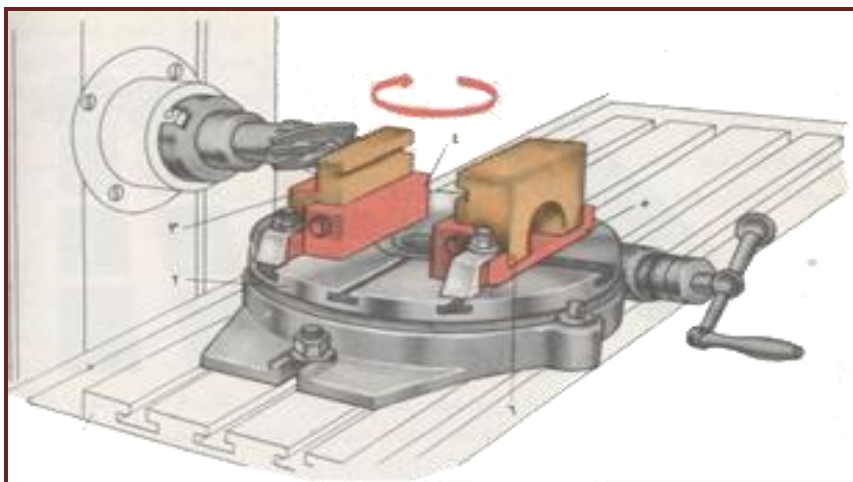

الشكل (12-2) عمل الأكتاف على ماكينات التفريز الأفقية.

## 5-2 تشغيل الأخاديد (المجاري) Slotting

**الأخدود: - شق في مشغولة ما محدد بعدة سطوح، وتقسم الأخاديد تبعاً لشكل الشق إلى قائمة أو على شكل حرف T أو تشكيلية، ويمكن أن تكون مفتوحة أو مغلقة أو نصف مفتوحة أما سطح المجرى فيأخذ شكل سكين التفريز أما مسطحاً أو على شكل قوس يناظر سكين التفريز المستعملة الشكل (2-13) .**

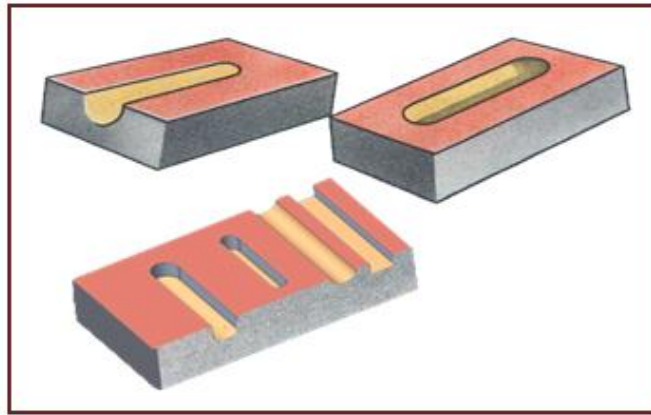

الشكل (2-13) أنواع مختلفة من الأخاديد.

## 1-5-2 تشغيل الأخاديد بواسطة السكاكين القرصية

تخصص سكاكين التفريز القرصية الثلاثية الجوانب والتي لها أسنان على سطحها الأسطواني وجوانبها في تشغيل الأخاديد، إذ يتم قطع ثلاث سطوح في آن واحد وهذا النوع يستعمل للمجاري الأكثر عمقاً والتي تحقق نعومة لسطوحها، أما السكاكين التي تمتلك أسنان على سطحها الأسطواني فقط فتستعمل للأخدود غير العميقة. أما اختيار سكاكين التفريز فيكون تبعاً لأبعاد السطوح ونوع المعدن المشغل، الشكل (2-14)، إذ ينصح عند تشغيل المواد الصعبة التشغيل وبعمق صغير استعمال سكاكين تفريز ذات أسنان عادية ودقيقة أما عند تشغيل المواد السهلة التشغيل وبعمق كبير ينصح استعمال سكاكين ذات أسنان كبيرة وعادية، ويستحسن اختيار أصغر قطر ممكن لسكين التفريز وذلك لأنه كلما صغر قطره كلما ازداد ثباتاً وصموداً تجاه الاهتزاز.

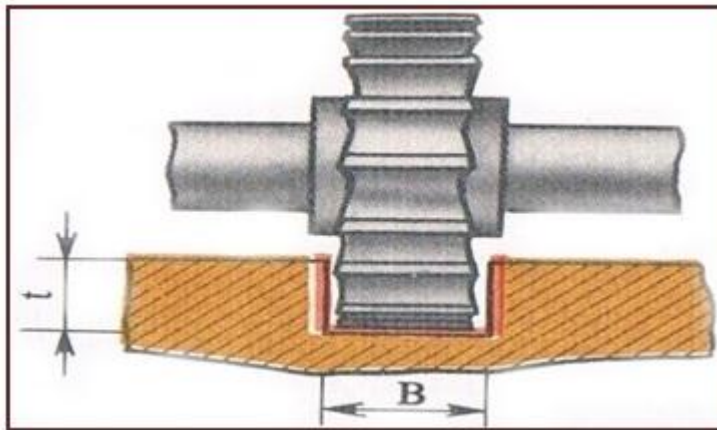

الشكل (2-14) عمل الأخاديد بسكاكين قرصية.

## 2-5-2 تشغيل الأخاديد بسكاكين التفريز الطرفية

عند تشغيل الأخاديد بوساطة عدة قياسية مثل سكاكين التفريز الطرفية التي تقطع وتحدد القياس في آن واحد، تكون دقة عرض الأخاديد ( $t=D$ ) تتعلق بدقة أبعاد سكاكين التفريز المستعملة ودقة ماكينات التفريز واستقرارها ومقدار انحراف سكين التفريز بعد تثبيتها على عمود الدوران، الشكل (2-15).

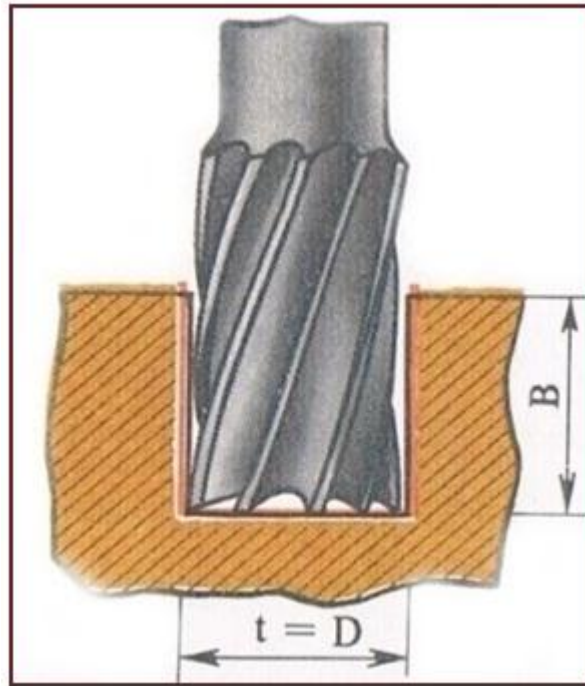

الشكل(2-15) استعمال السكين الطرفية في فتح الأخاديد.

أما عيب العدة القياسية فهو فقدان أبعادها الأولية نتيجة لتآكلها وإعادة شحذها من جديد وتصبح هذه السكاكين غير صالحة للحصول على أبعاد دقيقة لعرض الأخدود ويمكن الحصول على قياس دقيق لعرض الأخدود بتشغيله على شوطين، (تخشيني ونهائي). وعند تشغيل الأخاديد يفضل استعمال سكاكين التفريز المتكونة من حدين قاطعين لتقليل الرابيش داخل الأخدود وحتى لا يتسبب بكسر سكين التفريز، ولغرض إبعاد الرابيش عن الأخدود الحلزوني لسكين التفريز حتى لا يحدث عيباً في السطح المشغل وعدم كسر سكين التفريز. يتم اختيار سكين التفريز وفق الشرط الآتي: -

**تطابق اتجاه الأخدود الحلزوني مع اتجاه دوران سكين التفريز**

أي يكون اتجاههما واحد ولكن المركبة المحورية لقوة القطع  $f_x$  ستكون موجهة الى الأسفل محاولة إخراج سكين التفريز من مقرها في عمود الدوران الذي يجب أن يثبت بشكل مضمون منعاً لخروجه، الشكل (2-16)



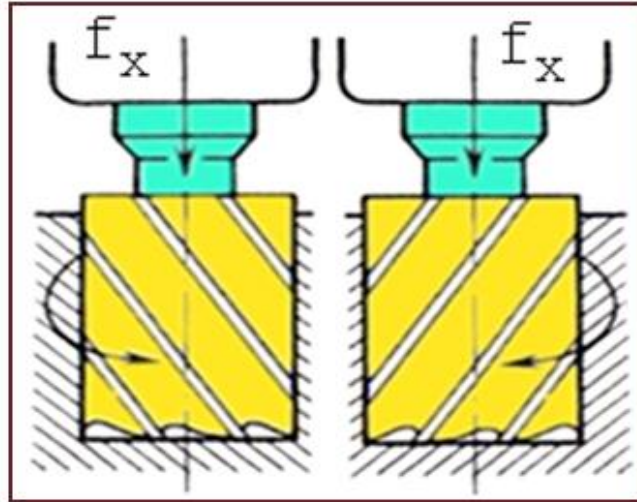

الشكل (16-2) اختيار السكين الطرفية.

## 3-5-2 تشغيل الأخاديد على الأعمدة

إن التوصيلات عن طريق الأعمدة تستعمل بشكل واسع في تركيب أجزاء الماكينات، إذ تكون على شكل أخاديد مفتوحة ومغلقة وفيها يمكن استعمال السكاكين القرصية والطرفية كذلك استعمال ماكينات التفريز الأفقية والرأسية، ولغرض الحصول على أخاديد دقيقة الأبعاد يتم استعمال التغذية البندولية الشكل (17-2-أ) باستعمال سكاكين تفريز ذات حدين قاطعين وفي هذه الطريقة يتم تقسيم العمق الكلي ( $h$ ) إلى أشواط متعددة إذ تنغرز سكين التفريز لعمق بمقدار  $(0.2-0.4)$  mm ثم تفريز الأخدود بكامل طوله لإنجاز الشوط الأول ( $t$ ) ثم تغرز سكين التفريز بالعمق نفسه ويجري تفريز الأخدود بكامل طوله و باتجاه معاكس للشوط الأول وهكذا لحين تنفيذ بقية الأشواط ، وتعد هذه الطريقة هي الأفضل عند تصنيع الأعمدة الحاوية على أخاديد ولكن عيب هذه الطريقة أنها تحتاج إلى وقت أطول، أما الأخاديد المغلقة والتي تنفذ بسكاكين تفريز قرصية والتي يكون قطرها ضعف قطر الأخدود وتعطى التغذية الرأسية لتحقيق العمق المطلوب الشكل (17-2-ب).

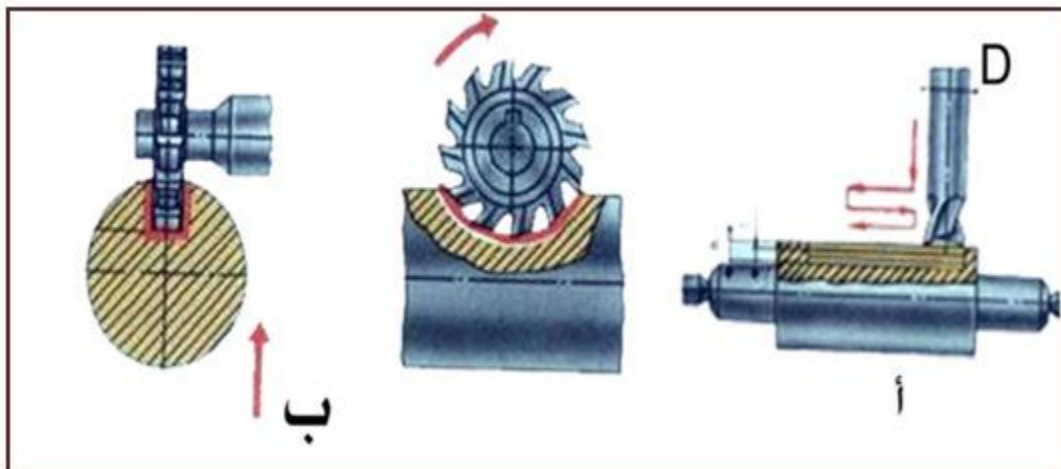

الشكل (17-2) طرائق تنفيذ الأخاديد.

**إن تشغيل الأخاديد على الأعمدة يعتمد على طريقة ربط المشغولات ومنها :-**

**1- استعمال الملازم:** - لا يحيد استعمال الملازم لمسك المشغولات الدائرية لأنها سوف تضغط على نقاط من سطح المشغولة وبالتالي سوف يكون مسك المشغولات حرج لذا توضع صفائح نحاسية مشكّلة بنصف قطر دائرة لزيادة المساحة السطحية للمسك.

**2- استعمال القابض الثلاثي:** - يمكن استعمال القابض الثلاثي ذاتي التمرکز الذي يثبت على رأس التقسيم مع استعمال مركز لإسناد المشغولات وهي من الطرق الجيدة وفيها ضمان أكبر لتثبيت الأعمدة.

**3- استعمال مساند موشورية :-** يفضل استعمال هذا المسند لتثبيت الأعمدة لعمل مجاري عليها، حيث يمكن استعمال مسند مفرد الشكل (2-18-أ) إذا كانت الأعمدة قصيرة، أما في حالة وجود أعمدة طويلة يمكن استعمال موشورين، ولتحقيق صحة وضع المسند على الطاولة يوجد كتف تحت قاعدة المسند والذي يدخل في مجرى الطاولة لغرض تثبيته ويتم مسك الأعمدة المشغلة بواسطة ماسكات خاصة الشكل (2-18-ب) ولتفادي انحناء العمود أثناء التثبيت يجب أن تكون الماسكات واقعة فوق المسند مباشرة، ويمكن وضع صفائح نحاسية رقيقة تحت الماسكات لكي لا يتضرر السطح الأسطواني للعمود المشغل .

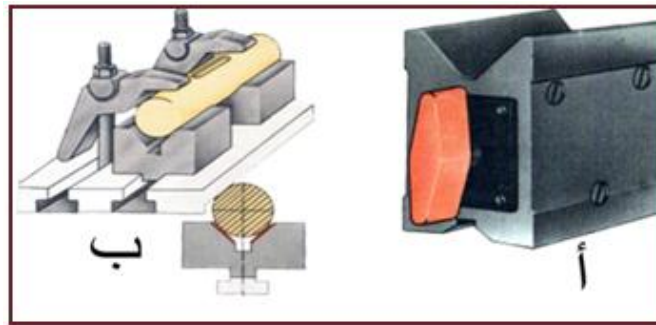

الشكل (2-18) طرائق تثبيت الأعمدة.

**4- استعمال ملازم خاصة: -**

يبين الشكل (2-19) ملزمة خاصة لتثبيت الأعمدة ويمكن تثبيت الملزمة بوضعين بعد تدوير الملزمة بمقدار 90 درجة ولهذا تُعد هذه الملازم صالحة لتثبيت الأعمدة على ماكينات التفريز الأفقية والعمودية، ويوضع العمود المشغل على موشور الملزمة وبتدوير العجلة اليدوية ينضغط العمود بين فكي الملزمة حول اصبعين، كما يمكن تثبيت الموشور على الجانب الآخر لتثبيت الأعمدة ذي الأقطار الكبيرة كما يوجد مسند لتحديد طول العمود.

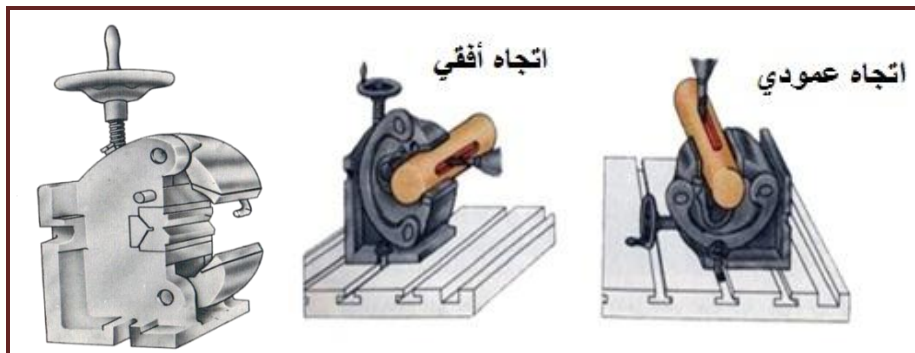

الشكل (2-19) طرق تثبيت الأعمدة.



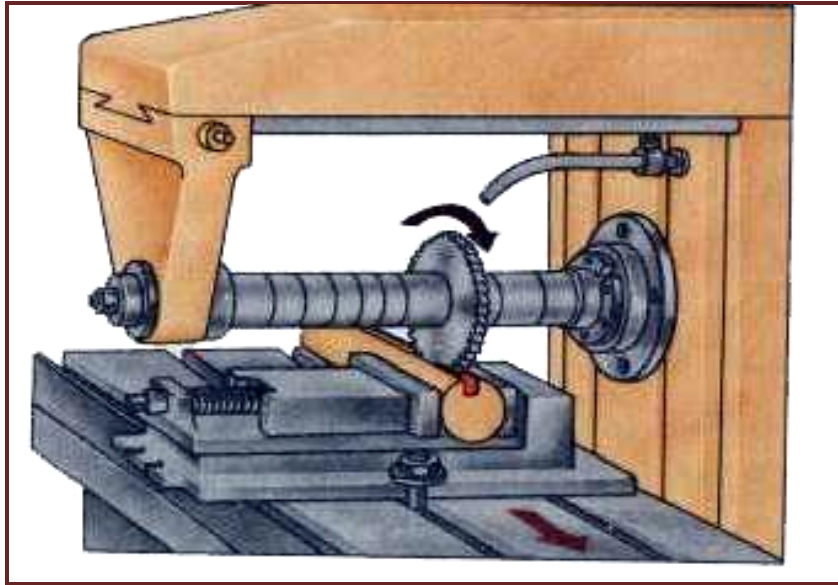

الشكل (20-2) تشغيل الأخاديد المفتوحة.

ويمكن تشغيل الأخاديد المفتوحة بأطوال غير محددة لكونها تبدأ بطرف وتنتهي في الطرف الآخر الحر، كما يمكن تشغيل الأخاديد النصف مفتوحة بالطريقة نفسها المتبعة للأخاديد المفتوحة، ويتم تثبيت المشغولات بإحدى الطرق الخاصة بمسك المشغولات، الشكل (20-2) .

ويمكن تفريز الأخاديد المغلقة على ماكينات التفريز الأفقية والرأسية وفيها يتم استعمال سكاكين التفريز الطرفية حيث يجري تقريب المشغولة إلى سكين التفريز ومن ثم يقام بتحديد وضع الطاولة بواسطة القرص المدرج للتغذية العرضية والتغذية العمودية، إن تفريز الأخاديد المغلقة يمكن إنجازه بإحدى الطريقتين: -

**الأولى: - وفيها يتم تشغيل العمق على شوطين فتغرز سكين التفريز بتغذية يدوية الى عمق معين ثم تحريك الطاولة بالاتجاه الطولي آلياً، ثم تغرز سكين التفريز إلى العمق النهائي يدوياً ثم تحريك الطاولة آلياً باتجاه معاكس.**

**الثانية :- غرز سكين التفريز بتغذية يدوية الى عمق كامل للمجرى وتشغيل التغذية الطولية آلياً وتستعمل هذه الطريقة عند التفريز بواسطة سكاكين يزيد قطرها عن (12-14 mm).**

#### 4-5-2 تشغيل الأخاديد على شكل حرف T

إن الأخاديد التي تكون على شكل حرف T تنتشر على نطاق واسع في صناعة الماكينات ويمكن ملاحظتها على طاولة ماكينات التفريز بأنواعها، إن تفريز الأخاديد على شكل حرف T يجري عادة في ثلاث مراحل

الأولى تنفيذ مجرى مستطيل مفتوح ويمكن تنفيذه على ماكينات التفريز الأفقية أو العمودية، وباستعمال سكاكين قرصية أو طرفية مع أتباع الطرق الصحيحة لتنفيذ الأخاديد التي تم ذكرها سابقاً، الشكل (21-2) .

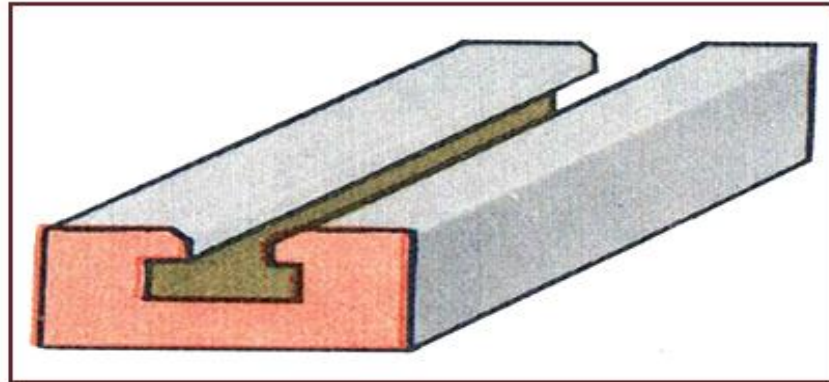

الشكل (21-2) مجرى على شكل حرف T .

إذ يتم تقريب المشغولة لتكون تحت سكين التفريز مع الملامسة الخفيفة وضبط السكين لتكون في وسط الأخدود ثم توصيل التغذية الآلية الطولية والبدء بتفريز الأخدود الأول الشكل(22-2-أ)، أما المرحلة الثانية الشكل(22-2-ب) ففيها يتم تفريز الجزء السفلي باستعمال سكين تفريز على شكل حرف T إذ أن دقة تشغيله تعتمد على صحة تشغيل الأخدود المستطيل مع عدم تحريك الطاولة بالاتجاه العرضي للمحافظة على استقامة الأخدود، أما المرحلة الثالثة الشكل (22-2-ج) وفيها يتم عمل كسر الحواف لجانبي الأخدود ويتم باستعمال سكين تفريز قرصية مشكلة بزواية  $45^\circ$  من الجانبين حيث يتم ضبطه باستعمال الزاوية القائمة التي يتم فيها ملامسة المشغولة ثم تحريك الطاولة بمقدار متساو من جانبي سكين التفريز .

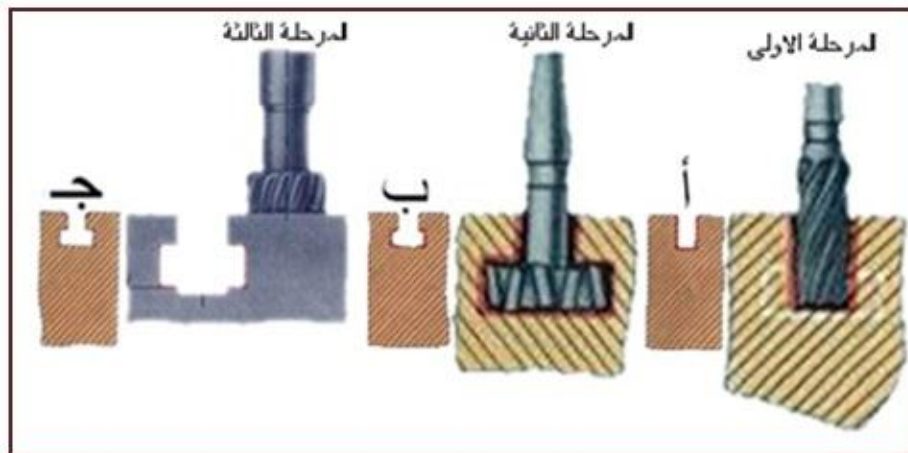

الشكل (22-2) خطوات عمل مجرى على شكل حرف T .

## 5-5-2 تشغيل الأخاديد الغنقارية (ذيل الحمام)

يكون انجاز الأخاديد الغنفاوية على مرحلتين في الأولى يتم تشغيل أخدود مستطيل وحسب القياس المطلوب باستعمال سكين تفريز طرفية أما المرحلة الثانية يجري فيها تفريز السطوح الجانبية المائلة باستعمال سكاكين تفريز طرفية أحادية الزاوية، الشكل (23-2) .

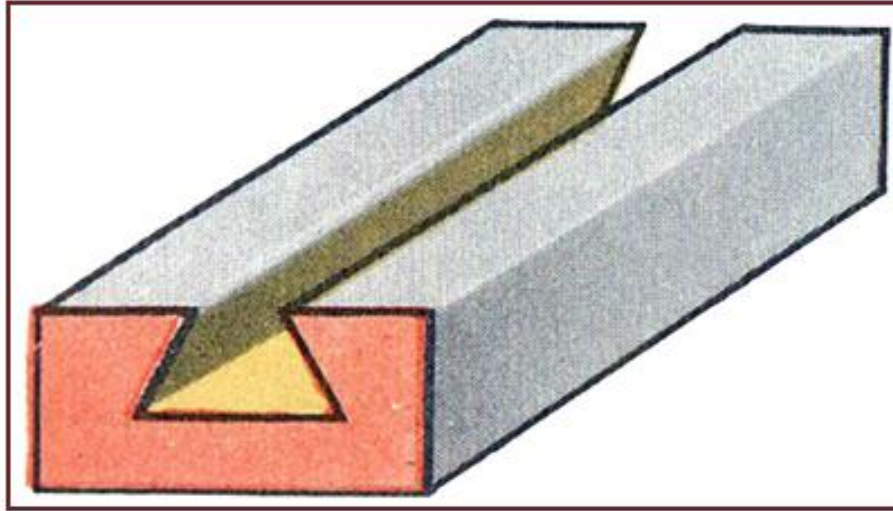

الشكل (23-2) أخدود غنفاوي .

**[اثراني]** أما فحص الأخاديد فيكون باستعمال ضبعات قياس تسمح بضبط زاوية ميل السطحين الجانبين، كما يمكن اجراء القياس بصورة غير مباشرة إذ يتم وضع قوالب قياس متوازية وقطرية الشكل (24-2)، إذ أن :-

$d$  : قطر عمود القياس،  $r$  : نصف قطر عمود القياس،  $B$  : مجموع أطوال قوالب القياس،  $b$  : المسافة من بداية الأخدود الى نصف قطر العمود،  $x_1$  : المسافة العليا للمجرى،  $x$  : المسافة العظمى للمجرى،  $\alpha = 60^\circ$

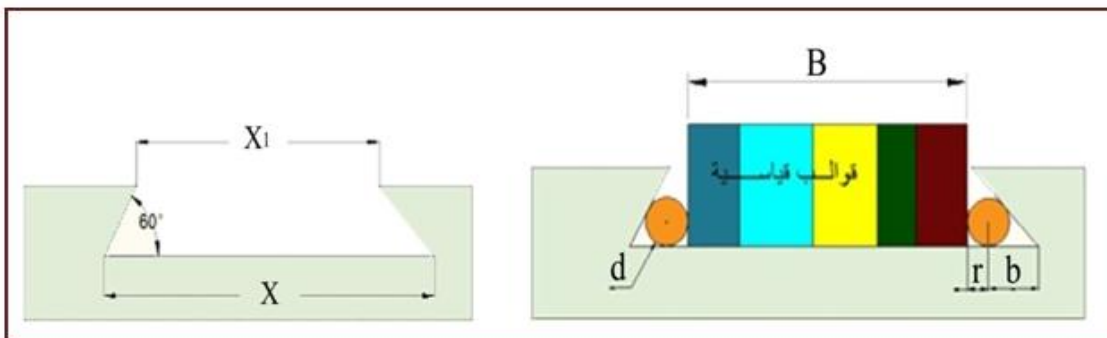

الشكل (24-2) فحص الشكل الغنفاوي.

يمكن إيجاد أبعاد المجرى الغنفاوي من المعادلات الآتية :-

$$x = B + 2r + 2b$$

$$b = r \cot(\alpha/2)$$

$$B = X - d - 2b$$

6-5-2 تشغيل الاحاديد الدائرية

يتم تفريز الأخاديد الدائرية باستعمال الصينية الدوّارة وهي من ملحقات ماكينات التفريز الرأسية وتجهز الصينية الدوّارة بألية للتدوير اليدوي وآلية للتدوير الميكانيكي، وعادة تصنع الصينية الدوّارة ذات التدوير اليدوي بأقطار (160,200,250,350)mm أما ذات التدوير الميكانيكي تصنع بأقطار مضاعفة (320,400,500,630)mm، وتحتوي الصينية الدوّارة على لولبين حلزونيين أحدهما لتدوير الصينية يدوياً والآخر لتدويرها ميكانيكياً حيث تنتقل الحركة الدورانية إلى الصينية الدوّارة عن طريق عمود سحب التغذية الطولية لطاولة الماكينة، الشكل (2-25)، وتدور الصينية الدوّارة حول المحور الرأسي إن كل نقطة من نقاط المشغولة سوف تتحرك على دائرة نصف قطرها يساوي المسافة الواقعة بين هذه النقطة و مركز الصينية الدوّارة، وأن المسافة بين مركز الصينية ومركز سكين التفريز الطرفي يجب أن تساوي نصف قطر المجرى الدائري .



الشكل (2-25) الصينية الدوّارة.

ويتم تثبيت المشغولات على الصينية الدوّارة بطريقتين الأولى مباشرة بوساطة ماسكات وفي هذه الطريقة يتم ضبط مركز المشغولات مع مركز سكين التفريز عند تشغيل كل قطعة عمل جديدة وهذه تستعمل للإنتاج المفرد. أما الطريقة الثانية وهي غير المباشرة وتستعمل للإنتاج الواسع وفيها يتم استعمال عينات ثلاثية أو مثبتات خاصة يتم ضبط مركزها مع مركز سكين التفريز لمرة واحدة وبالتالي يمكن تشغيل عدة مشغولات دون ضبط مركز الصينية الدوّارة مرة أخرى، عند تشغيل الأخاديد الدائرية، من المهم جداً إجراء الضبط الصحيح لوضع المشغولة ويمكن التأكد من ذلك بالتلامس البسيط للمشغولة مع سكين التفريز في نقطة ما ثم الانتقال إلى النقطة المقابلة بتحريك الصينية الدوّارة  $180^\circ$  ويمكن ضبط مركزية الصينية الدوّارة الشكل (2-26) وكما يأتي: -

1- استعمال مقياس ذو مؤشر إذ يتم ربط عمود التوصيل للمؤشر في مقر عمود الدوران بعد رفع القاعدة المغناطيسية عنها ثم ملامسة مجس المؤشر في ثقب مركز الصينية الدوّارة وتدوير الصينية يدوياً دورة كاملة بوساطة المقبض مع ملاحظة التغيير في قراءة المؤشر ويتم التحكم بضبط المركزية وبالتجربة عن طريق الحركة الطولية والعرضية ويكون الضبط الصحيح عندما تكون القراءة واحدة لدوران الصينية  $360^\circ$  .

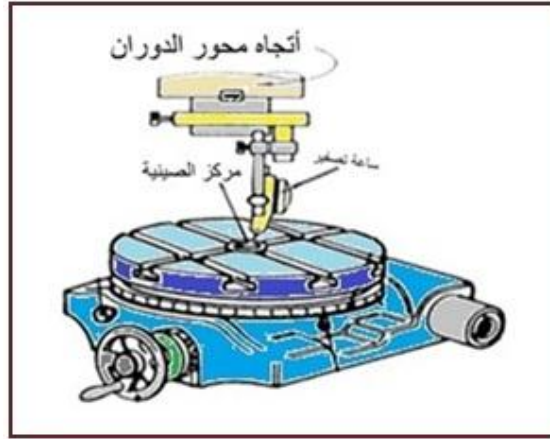

الشكل (26-2) طريقة تصفير الصينية الدوّارة.

2- يمكن ايجاد مركز ثقب الصينية الدوّارة باستعمال أداة تصفير نابضية (Edge Finder) تثبت في عمود الدوران حيث تتكون من جزأين متماثلين كل جزء يتكون من قطرين مختلفين ويربط الجزأين بنابض يساعد على ضبط مركزهما، فعند دورانها وملامسة سطح ثقب الصينية الدوّارة نستمر بالملامسة لحين تطابق دورانية الجزأين فهذا يعني أنها نقطة الصفر ثم تحريك الطاولة بمقدار نصف قطر ثقب الصينية الدوّارة مع طرح نصف قطر أداة التصفير (لأن الملامسة من الداخل) عن طريق التدريجات الموجودة في القرص المدرج للتغذية الطولية والتغذية العرضية.

3- يمكن استعمال عمود سلبية تتطابق فيه درجة السلبية مع درجة سلبية ثقب الصينية الدوّارة، ويتم تثبيت عمود السلبية في ثقب الصينية ثم اختيار سكين تفريز طرفية ذات ثقب مركزي وتثبيتها في عمود الدوران ثم تحريك طاولة الماكينة بجميع الاتجاهات لحين تطابق مركز سكين التفريز مع مركز عمود السلبية وتعد من الطرق السريعة لضبط مركزية الصينية الدوّارة.

وعموماً يتم تنفيذ الأخاديد الدائرية ذات السطوح المستطيلة أو على شكل حرف T أو ذات سطوح نصف قطرية بالطريقة نفسها لتشغيل الأخاديد التي مر ذكرها الشكل (27-2).

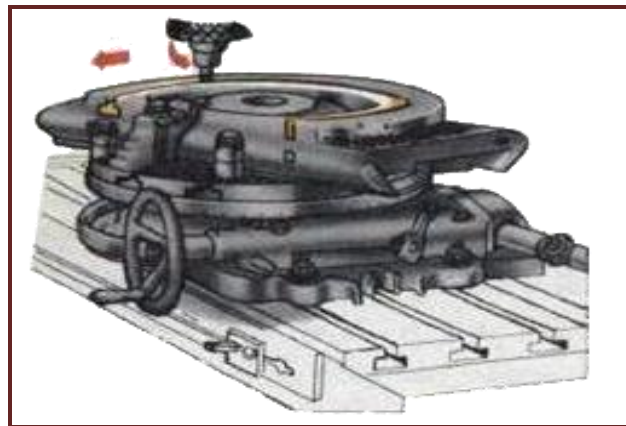

الشكل (27-2) طريقة عمل مجرى على شكل حرف T.



## 5-2- 7 تشغيل الأخاديد الحلزونية

يعد تفريز الأخاديد الحلزونية من أعقد العمليات التي تنجز باستعمال رؤوس التقسيم، ولغرض تشغيل الأخاديد الحلزونية نحتاج إلى ثلاث حركات في آن واحد وهي دوران سكين التفريز ودوران المشغولة حول محورها ببطء مع حركة انتقالية متقدمة ومتوافقة لطاولة ماكينة التفريز ويمكن تقسيم الأخاديد إلى نوعين: -  
**الأخدود الأيمن: - هو الأخدود المتجه بموجب خط لولبي صاعد من اليسار إلى اليمين الشكل (28-2-أ).**  
**الأخدود الأيسر: - هو الأخدود المتجه بموجب خط لولبي صاعد من اليمين إلى اليسار الشكل (28-2-ب).**

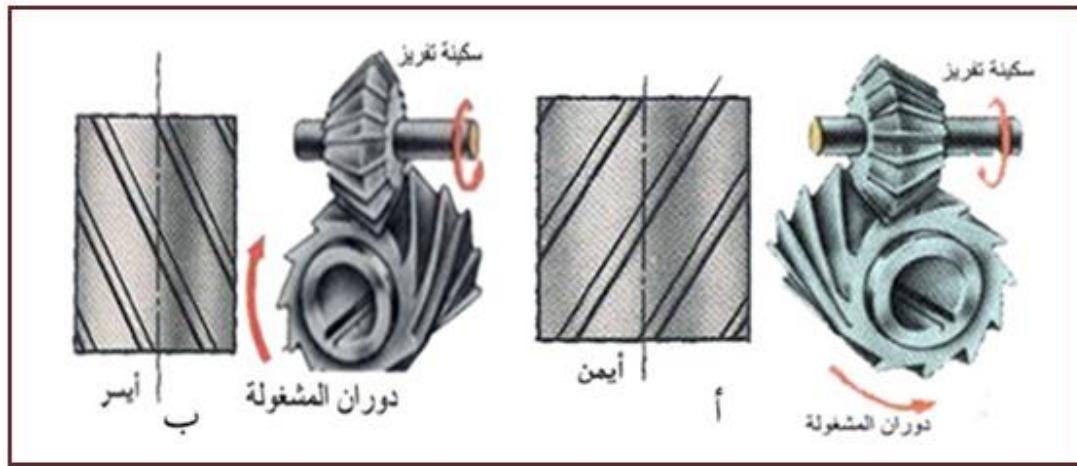

الشكل (28-2) تشغيل الأخاديد الحلزونية.

إن تنفيذ الأخاديد يمكن إنجازها بسكاكين تفريز طرفية وقرصية على ماكينات التفريز الرأسية والأفقية، ولتفريز الأخدود الحلزوني الأيسر يجب تدوير الطاولة باتجاه عقارب الساعة أما لتنفيذ الأخدود الحلزوني الأيمن يجب تدوير الطاولة بعكس اتجاه عقارب الساعة، الشكل (29-2) .

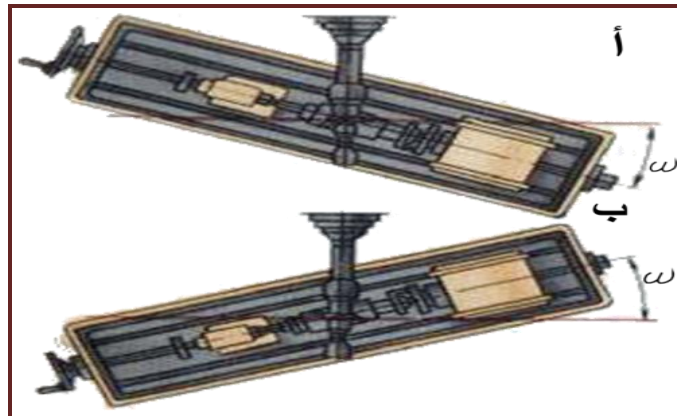

الشكل (29-2) تحديد اتجاه حركة الطاولة.

أما عند استعمال سكين تفريز طرفية فتكون طاولة الماكينة في وضعها الطبيعي وعدم تدويرها بزاوية، أن اتجاه دوران المشغولة هو الذي يحدد اتجاه الأخدود الحلزوني ويتم ذلك عن طريق تنظيم التروس القابلة للتبديل وتثبيتها وفق ضوابط وقوانين على طاولة الماكينة بحيث تنتقل الحركة من عمود السحب للطاولة



للتروس الفرعية ومنها الى رأس التقسيم ثم الى المشغولة إن تركيب التروس بموجب المخطط يعتمد على نوع الأخدود أيمن أو أيسر إذ يركب الترس القائد  $Z_1$  على عمود السحب للطاولة، ويركب الترس المقاد  $Z_2$  والترس القائد الثاني  $Z_3$  على المحور الذي يمكن تغيير مكانه، ويركب الترس المقاد الثاني  $Z_4$  على عمود رأس التقسيم، ويركب ترس وسيط Zn بين المسننات  $Z_1$  و  $Z_2$  عند تفريز الأخدود الأيسر، الشكل (30-2).

2)

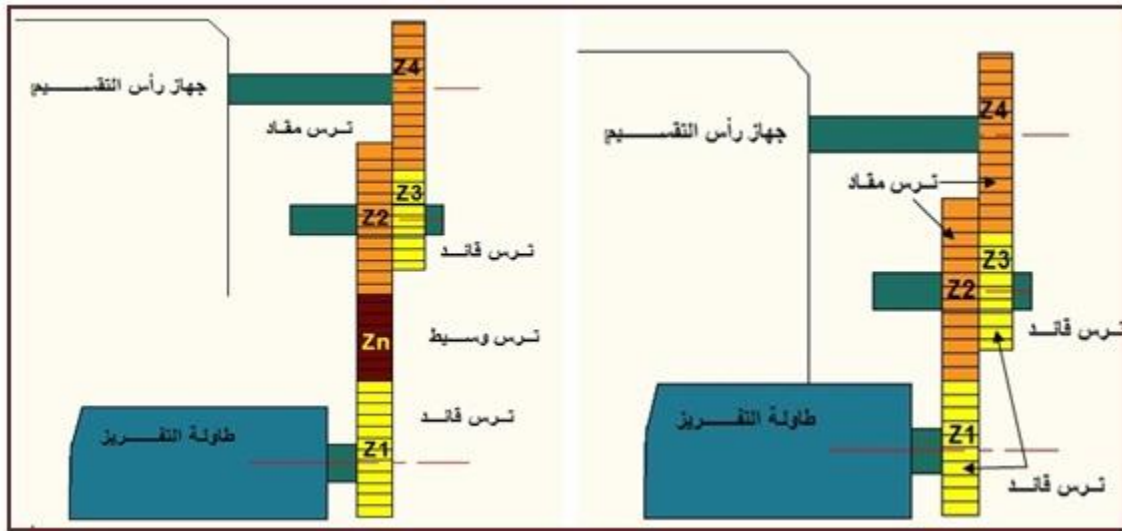

الشكل (30-2) طريقة تركيب التروس.

## 8-5-2 ضبط رؤوس التقسيم لتفريز الأخاديد الحلزونية [اثراني]

لغرض تدوير المشغولة باستمرار وتحريكها في الوقت نفسه مع الاتجاه الطولي بمقدار خطوة الأخدود الحلزوني خلال دورة واحدة إذ يتم وصل عمود السحب للتغذية الطولية مع عمود الدوران لرأس التقسيم بواسطة مجموعة من التروس القابلة للاستبدال ( $Z_1, Z_2, Z_3, Z_4$ )، الشكل (30-2) إن دوران عمود السحب يؤدي إلى تحريك الطاولة مع تدوير عمود الدوران لرأس التقسيم و المشغولة المثبتة عليه، فعندما يدور لولب التغذية الطولية للطاولة (عمود السحب) دورة واحدة فإن الطاولة تتحرك بمقدار خطوة عمود السحب والتي تكون قيمتها بأغلب الماكينات (6mm)، أما عمود الدوران لرأس التقسيم فإنه يدور  $1/40$  من الدورة . وعليه تكون الصفة المميزة للماكينة (A) من القانون الآتي :-

الصفة المميزة للماكينة (A) = عدد دورات عمود رأس التقسيم (N) × خطوة عمود السحب ( $P_1$ )

$$A = 40 \times 6$$

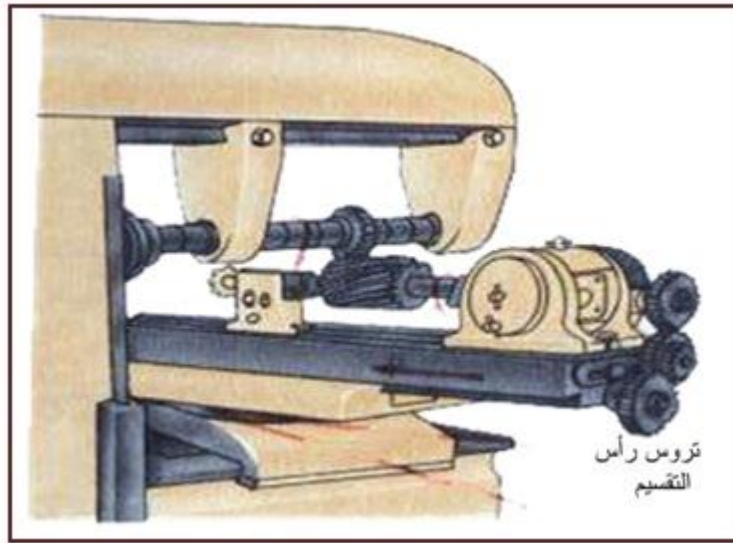

الشكل (2-31) ضبط المشغولة مع رأس التقسيم.

وهذا يعني خلال دورة واحدة لعمود دوران رأس التقسيم يتشكل على المشغولة أخدود حلزوني بخطوة 240mm وهذا الرقم يمثل الصفة المميزة للماكينة . ولتحديد نسبة النقل للتروس لايد من معرفة خطوة الأخدود الحلزوني، ومن السهل الحصول على علاقة لتحديد التروس القابلة للتغيير الشكل (2-31) من خلال العلاقة الآتية: -

$$u = \frac{Z_1 Z_3}{Z_2 Z_4} = \frac{A}{P}$$

**u**: نسبة النقل      **A**: الصفة المميزة للماكينة      **P**: خطوة الأخدود الحلزوني

مثال:

يراد عمل تشغيل أخدود حلزوني إذا كانت الصفة المميزة للماكينة تساوي 240 وخطوة الاخدود الحلزوني 600mm حدد نسبة النقل واختر التروس القابلة للتغيير؟

الحل:

$$u = \frac{A}{P} = \frac{z_1}{z_2} \times \frac{z_3}{z_4}$$

$$u = \frac{240}{600} = \frac{2}{5} = \left( \frac{1}{2} \times \frac{2}{2.5} \right)$$

$$u = \left( \frac{25}{50} \right) \left( \frac{60}{75} \right)$$

$$z_1 = 25, z_2 = 50, z_3 = 60, z_4 = 75$$

## 6-2 تصنيع التروس Gears manufacture

إذا قطعنا على سطح لأسطوانة دائرية مجاري ذات شكل معين وعلى أبعاد متساوية فإننا نحصل على ترس أسطواني، إذا تم تثبيت ترسين اسطوانيين إذ تتعشق أسنان أحد الترسين في قنوات الترس الآخر، أحد الترسين يسمى الترس القائد الذي سيجذب الترس الآخر إلى الحركة الدورانية والذي يسمى الترس المنقاد وتقوم التروس بنقل الحركة الدورانية من محور إلى آخر، ويتم نقل القدرة بواسطة أسنان على محيط الترس. وفيها لا يحدث انزلاق كالذي يحدث في الإدارة بواسطة الاحتكاك بسبب تداخل أسنان أحد التروس في فجوات الترس المعشق فيه، تستعمل التروس لتحويل الحركة الدورانية إلى حركة مستقيمة كما تتميز التروس بقدرتها على تحمل أحمال أكبر بكثير من أي وسيلة أخرى لنقل القدرة وتستعمل بشكل واسع في بناء الماكينات ولكي يعمل زوج التروس المعشقة عملاً طبيعياً يجب أن يكون هذا الشكل محدداً بحيث يبقى الترسان ملتصقين طوال الوقت.

**الترس: - عبارة عن جزء أسطواني يوجد على محيطه عدد من الأسنان تفصل بينها فجوات ذات أشكال تأخذ شكل سكين التفريز وتكون المسافة بين الأسنان متساوية.**

ويتم الإفادة من التروس في نقل العزوم أو الحركة الدورانية مباشرة من عمود إلى آخر أو تحويلها إلى حركة مستقيمة خلال مسافات قصيرة دون فقد في السرعة.

### 1-6-2 أنواع التروس

يمكن تقسيم التروس على عدة أنواع :

**1- التروس الاسطوانية: - وهي التي تنقل القدرة بين محورين عمودين متوازيين والتي تقع في مستوى واحد وتقسّم بحسب اتجاه الأسنان إلى تروس ذات أسنان مستقيمة وتروس ذات أسنان مائلة الشكل (2 - 32)**

**أ- ترس بأسنان مستقيمة (ترس عدل) (Spur Gear) :-** عبارة عن عجلة مسننة ذات أسنان مستقيمة وموازية لمحور العجلة تستعمل لنقل القدرة بين أعمدة الدوران المتوازية عندما تكون هذه الأعمدة قريبة مع بعضها البعض، وعندما يتطلب الأمر المحافظة على نسبة سرعة ثابتة بين الترسين.

**ب- ترس بأسنان مائلة (Helical Gear):-** ترس مستقيم أسنانه مائلة عن محوره بزاوية مناسبة، يتميز بالمتانة والتعشيق السلس والتشغيل الهادئ ويستعمل للسرعات العالية.

**ج- ترس مائل مزدوج (Herringbone Gear):-** ترس مائل له صفتان من الأسنان المائلة في اتجاهين والغرض من ازدواج الميل هو إمتصاص الضغط المحوري الواقع على الترس ومنع نقله إلى كراسي التحميل.

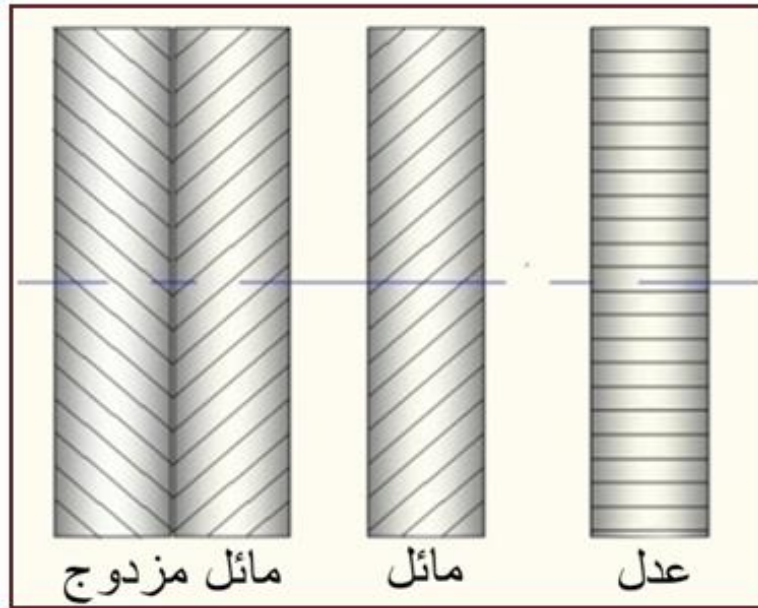

الشكل(2-32) التروس الاسطوانية بحسب اتجاه الأسنان .

**2- التروس المخروطية (Bevel Gear) :** - ترس على هيئة مخروط ناقص سطحه مسنن طويلاً وتستعمل لنقل الحركة بين عمودين يميلان عن بعضهما البعض بزواوية تعرف بزواوية المخروط والتي تكون عادة  $90^\circ$  بشرط أن يكون محوراها متقاطعان أو يقعان في مستوى واحد إذا كانت الزاوية  $90^\circ$  يسمى الترس التاجي، وهي شائعة الاستعمال وإذا كانت أكبر من  $90^\circ$  فإنه يسمى الترس المخروطي الداخلي ومجموع زاويتي الخطوة لأي ترسين معشقان يساوي الزاوية بين عموداهما وقد تكون الأسنان مستقيمة أو حلزونية، الشكل (2-33) ومنها :-

**أ- ترس هيبودي (Hypid Gear) :** - وهو من نوع التروس المخروطية يستعمل لنقل الحركة بين عمودين غير متقاطعين ولا يقعان في مستوى واحد.

**ب- ترس زاوي (Angular Gear) :** - ترس مخروطي يستعمل لنقل الحركة (القدرة) بين عمودين غير متوازيين ويصنعان مع بعضهما البعض زاوية غير قائمة (أي لا تساوي  $90^\circ$ ) .



الشكل (2-33) تروس مخروطية(عدلة وحلزونية).

3- التروس الحلزونية (Spiral Gear): - وتستعمل لربط محاور تقع بزواوية مع بعضها في المستوى نفسه أوفي مستويات مختلفة وتعمل التروس الحلزونية بسلاسة لأنه يوجد دائماً أكثر من سن واحد بتماس ويحصل فقدان لبعض القدرة نظراً للقوة المحورية ويمكن التغلب على هذه الظاهرة باستعمال تروس ثنائية الميل لكي تتعادل القوتين المحوريتين المتولدة من كل منها، الشكل (34-2) .



الشكل (34-2) تروس حلزونية.

4- الدودة والدولاب الدودي (Worm and Worm Wheel): - يستعملان لنقل الحركة بين عمودين يصنعان مع بعضهما البعض زاوية  $90^\circ$ ، ويتميزان بإمكانية النقل بنسب سرعات عالية في أضيق حيز متاح ويتميزان بالتشغيل الهادئ والسلس، ويتم نقل الحركة والقدرة باتجاه واحد فقط من الدودة الى الدولاب الدودي وأصغر مقدار لنسبة السرعات الموصى باستعمالها هي نسبة 1:50، الشكل (35-2) .

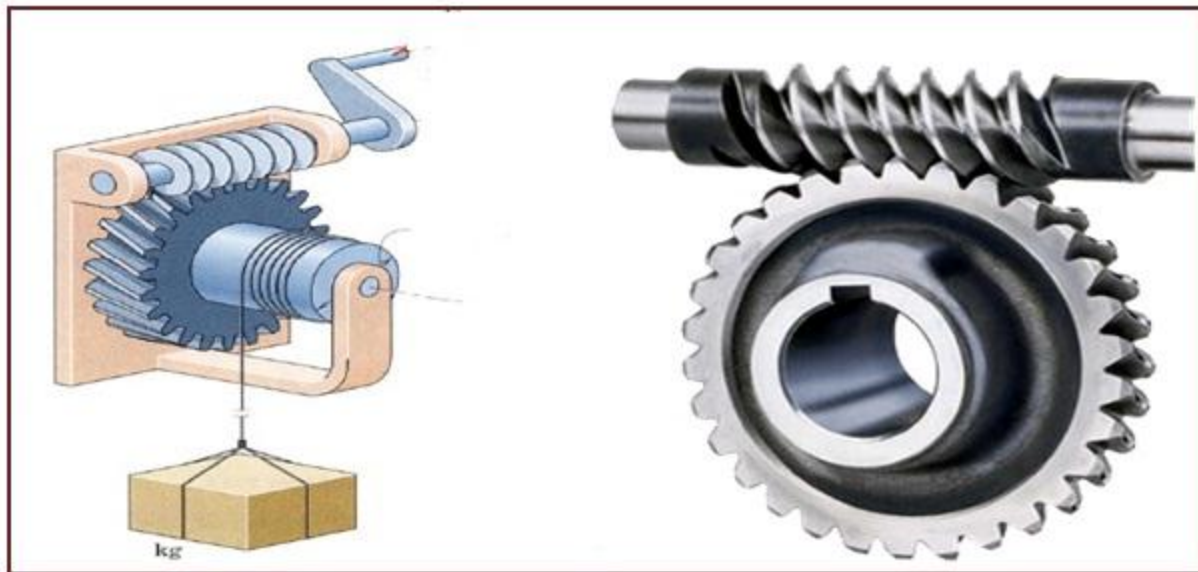

الشكل (35-2) ترس دودي.



## 2-6-2 مصطلحات التروس

يعرف نظام الترس بنظام الأنفولويوت لأن تشكيل السن هو أساساً منحنى أنفولويوتي. إن المنحنى الذي يحدد السطح الجانبي للسن يسمى (بروفيل) وتنشأ منحنيات وجوه الأسنان للتروس العاملة والمعشقة معاً مع شرط ثبات نسبة التعشيق لأية لحظة زمنية وأكثر منحنيات وجه السن انتشاراً هو المنحنى المسمى (الأنفولويوت) (Envolute)، الشكل (2-36).

**الأنفولويوت (منحنى فك الدائرة) :- هو المنحنى الناشئ من مسار نقطة على خط مستقيم عندما يتحرك المستقيم بشكل مماس حول دائرة الأساس، ولو فرضنا أن خيطاً ملفوفاً حول أسطوانة وربط قلم في نهايته فالمنحنى الذي يرسمه القلم عند حل الخيط هو (أنفولويوت) أما الأسطوانة التي يلتف حولها الخيط تعرف بالدائرة الأساسية.**

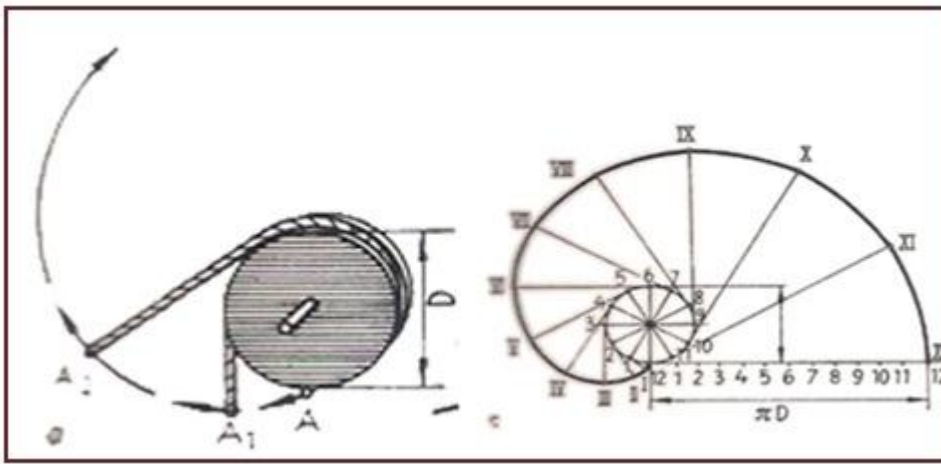

الشكل (2-36) الأنفولويوت.

## عناصر الترس الرئيسية:-

- 1- دائرة قمة السن (القطر الخارجي)  $d_1$  :- وهي الدائرة التي تمر خلال قمة رؤوس الأسنان
- 2- دائرة التقسيم (دائرة الخطوة)  $d$  :- هي الدائرة الوهمية التي يتم عليها تقسيم أسنان الترس وعندما يتعاشق ترسان فإن دائرتي الخطوة لهما يتماسان.
- 3- دائرة جذر السن (القطر الداخلي)  $d_2$  :- هي الدائرة الداخلية التي تمر بجذور جميع الأسنان.
- 4- الخطوة الدائرية  $P_t$  :- هي المسافة بين الجانبين نفسيهما لسنتين متجاورين وتقاس على محيط دائرة التقسيم أو هي المسافة من بداية أحد الأسنان للترس وحتى بداية السن التالي وتقاس بالمليمتر.
- 5- ارتفاع السن  $h$  :- هي المسافة بين دائرة قمة السن ودائرة جذر السن.
- 6- ارتفاع رأس السن  $h_1$  :- هي المسافة بين دائرة الخطوة ودائرة قمة السن.
- 7- ارتفاع جذر السن  $h_2$  :- هي المسافة بين دائرة الخطوة ودائرة جذر السن.
- 8- طول السن  $L$  :- هو العنصر الذي يتحدد في كل حالة وحسب التحميل المؤثر على كل سن .
- 9- المودول (معامل التعشيق)  $m$  :- وهي القيمة الأساسية التي تحدد أبعاد السن وهو قيمة خطية تكون أصغر من خطوة التعشيق  $\pi$ ، ويمكن تعريف المودول بأنه الخطوة الدائرية للتروس مقسومة على النسبة الثابتة ويجب أن يكون للتروس المعشقة مع بعضها المودول نفسه لنقل الحركة الدورانية دون انزلاق.
- 10- سماكة السن  $S_t$  :- هي المسافة بين السطحين الجانبين للسن الواحدة مقاسه على محيط دائرة الخطوة.



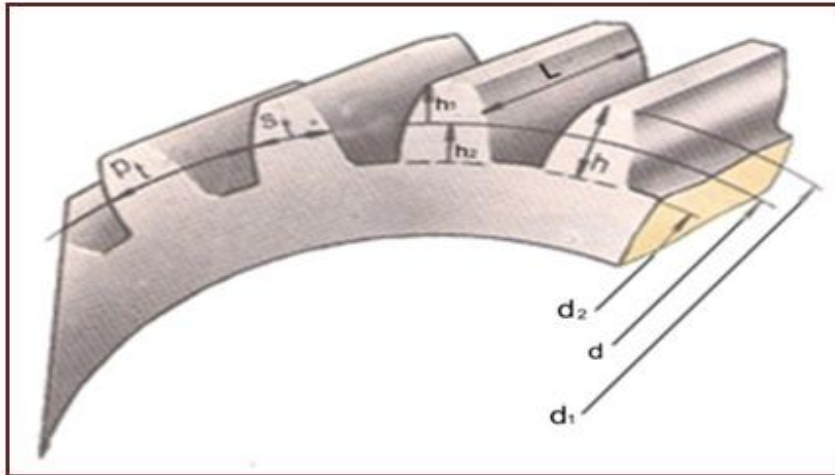

الشكل (2-37) عناصر الترس العدة.

## 3-6-2 قوانين حساب التروس العدة

المعادلة	الرمز	الإسم
$d_1 = m(z + 2)$	$d_1$	القطر الخارجي للترس
$d = m \times z$	$d$	قطر دائرة الخطوة
$d_2 = m \times (z - 2.4)$	$d_2$	القطر الداخلي للترس
$p_t = m \times \pi$ $p_t = \pi d / z$	$p_t$	الخطوة الدائرية
$h = 2.2 \times m$	$h$	ارتفاع السن
$m = \frac{p_t}{\pi}$ $m = \frac{d}{z}$	$m$	المودول (معامل التعشيق)
$l = w$	$l$	طول السن في التروس العدة
$S_t = \frac{p_t}{2}$	$S_t$	سماكة السن

إذ أن  $W$  هو عرض السن أما في حالة تصنيع تروس الروافع فإن  $l = (6 \text{ إلى } 8) \times m$  وفي حالة تصنيع تروس السرعات العالية فإن  $l = (8 \text{ إلى } 12) \times m$

## 4-6-2 اشتقاق القوانين [أثرائي]

أ- اشتقاق قانون الخطوة الدائرية:-

الخطوة الدائرية = محيط دائرة التقسيم \ عدد أسنان الترس

$$p_t = \pi d / z$$

$$p_t \times z = \pi \times d$$

$$\frac{p_t}{\pi} = \frac{d}{z}$$

$$m = \frac{d}{z}$$

$$p_t = m \times \pi$$

ب- اشتقاق قانون قطر دائرة التقسيم:-

$$p_t \times z = \pi \times d$$

$$d = \frac{p_t}{\pi} \times z$$

$$m = \frac{p_t}{\pi}$$

$$d = m \times z$$

ج- اشتقاق قانون معامل التعشيق (مودول)

$$\text{المودول} = \frac{\text{الخطوة الدائرية}}{\text{النسبة الثابتة}}$$

$$m = \frac{p_t}{\pi}$$

$$p_t = \frac{d \times \pi}{z}$$

وبالتعويض عن  $p_t$  يمكن إيجاد  $m$  إذ أن

$$m = \frac{d}{z}$$

**د- اشتقاق قانون ارتفاع السن  $h$** 

بالنسبة للتروس الاعتيادية يكون ارتفاع رأس السن مساوياً للمودول أي:-

$$h_1 = m$$

$$h_2 = 1.2 \times m$$

$$h = h_1 + h_2$$

$$h = m + 1.2m$$

$$h = m(1 + 1.2)$$

$$h = 2.2 \times m$$

∴

أما ارتفاع جذر السن يساوي

ولإيجاد ارتفاع السن

وبالتعويض عن  $h_1$  و  $h_2$

**هـ اشتقاق قانون القطر الخارجي  $d_1$** 

أن القطر الخارجي للتروس يساوي قطر دائرة الخطوة مضافاً إليه ضعف ارتفاع رأس السن أي أن.

$$d_1 = d + 2h_1$$

$$d_1 = mz + 2m$$

$$d_1 = m(z + 2)$$

وبالتعويض عن  $d$  و  $2h_1$  ينتج

**و- اشتقاق قانون القطر الداخلي  $d_2$** 

أن القطر الداخلي = قطر دائرة التقسيم – ضعف ارتفاع نصف السن السفلي

$$d_2 = d - 2h_2$$

$$d_2 = d - 2(1.2 \times m)$$

$$d_2 = d - 2.4m$$

$$d = m \times z$$

$$d_2 = mz - 2.4m$$

$$d_2 = m(z - 2.4)$$

أي أن

وبالتعويض عن  $h_2$  ينتج

بالاختصار يكون

ولكن

وبالتعويض عن  $d$  ينتج

**5-6-2 تشغيل الأسنان الأسطوانية العدلة**

يتطلب تفريز أسنان التروس على ماكينة التفريز العدد والملحقات الآتية الشكل (2-38):-

1- رأس التقسيم.

2- غراب رأس التقسيم المتحرك.

3- سكين تفريز معيارية لفتح الأسنان.

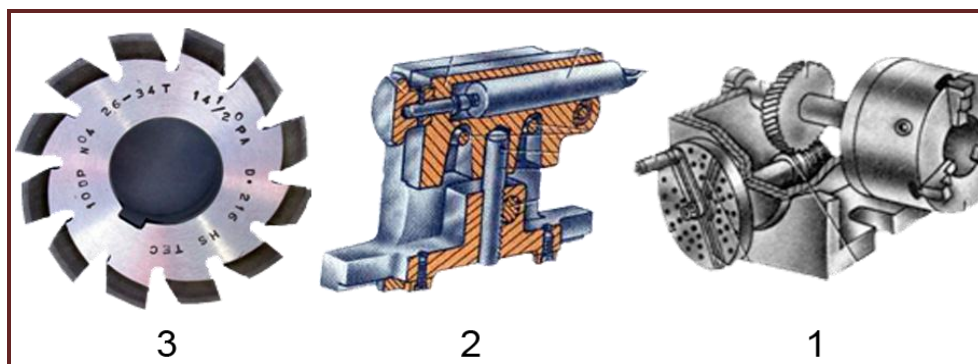

الشكل (2-38) العدد والأجهزة المستعملة لعمل التروس.

تتكون سكاكين عمل التروس من مجموعتين (أطقم) الأولى تتكون من ثمان سكاكين مرقمة أما المجموعة الثانية تتكون من خمس عشرة سكيناً لغرض الحصول على دقة أعلى، ويتم اختيار رقم السكين استناداً إلى الأسنان المطلوب تشغيلها ويبين الجدولان (1-2) و(2-2) رقم سكين التفريز بحسب قيم المودول.

### الجدول (1-2) أرقام السكاكين حتى (3mm) مودول

رقم السكين	1	2	3	4	5	6	7	8
عدد الأسنان المطلوبة	12-13	14-16	17-20	21-25	26-34	35-54	55-134	135
للجريدة المسننة								

### الجدول (2-2) أرقام السكاكين أكبر من (3mm) مودول

رقم السكين	1	1.5	2	2.5	3	3.5	4	4.5
عدد الأسنان المطلوبة	12	13	14	15-16	17-18	19-20	21-22	23-25
رقم السكين	5	5.5	6	6.5	7	7.5	---	8
عدد الأسنان المطلوبة	26-29	30-34	35-41	42-54	55-79	80-134	---	135
للجريدة المسننة								

فعند اختيار سكين التفريز وتثبيتها على عمود الدوران يتم تثبيت رأس التقسيم على طاولة الماكينة مع ضبط استقامته (تصغير رأس التقسيم) واستقامة الغراب المتحرك لرأس التقسيم عن طريق تثبيت عمود

قياسي بين المركزين و باستعمال ساعة القياس التي يتم تحريكها يدوياً الى اليمين واليسار وهي أدق الطرق كما يمكن استعمال الطرق العملية حيث يمكن ضبطها عن طريق وجود لسان في قاعدة الغراب المتحرك والذي يثبت في مجرى الطاولة ثم بلامسة مركز رأس التقسيم مع مركز الغراب المتحرك يتم تثبيت رأس التقسيم بالبراعي ثم تحريك الغراب المتحرك بمسافة تضمن تركيب المشغولة لاحظ الشكل (2-39) .

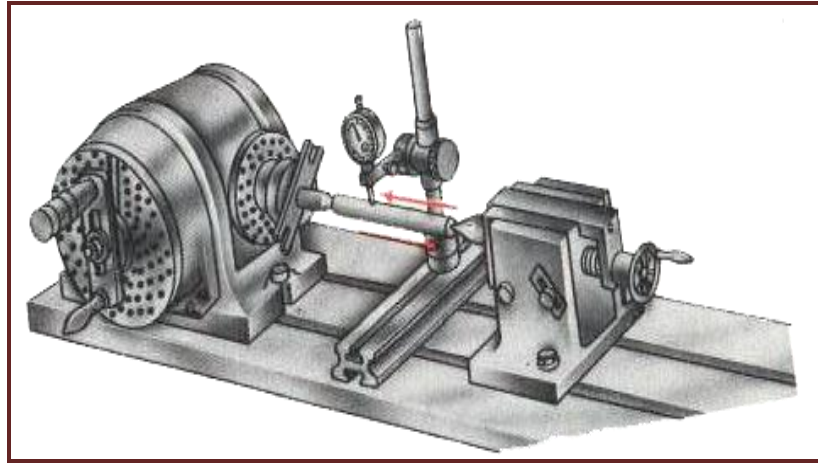

الشكل (2-39) طريقة تمرکز رأس التقسيم.

### توجد طريقتان لتثبيت المشغولة هما: -

#### الطريقة الأولى: - باستعمال عمود أسطواني مخصص تثبت عليه المشغولة ويربط بين مركزين.

وفيها يتم استعمال عمود والذي يكون على عدة أنواع ففي الشكل (2-40) عبارة عن عمود أملس يصنع القسم الأوسط منه بميل مخروطي بسيط وفي هذه الحالة يكون تثبيت المشغولات بالاحتكاك، مع وجود ثقب تمرکز تستعمل لتثبيت المشغولات بين مركزي رأس التقسيم والغراب المتحرك كما يجب وضع العمود مع المشغولة بحيث يكون القطر الأكبر لمخروط العمود موجهاً نحو رأس التقسيم لأن قوى القطع تعمل على أضعاف تثبيت المشغولات على العمود في حالة يكون القطر الأصغر للمخروط موجهاً نحو رأس التقسيم.



الشكل (2-40) العمود المستعمل لتثبيت المشغولات.

أما العمود المبين في الشكل (2-41) يحتوي على كتف لإسناد المشغولات وأخدود خابوري وتركب المشغولات على الجزء الأملس من العمود وتثبت بالصامولة كما يمكن استعمال الخابور عند القيام بقوى قطع كبيرة لتثبيت المشغولات.

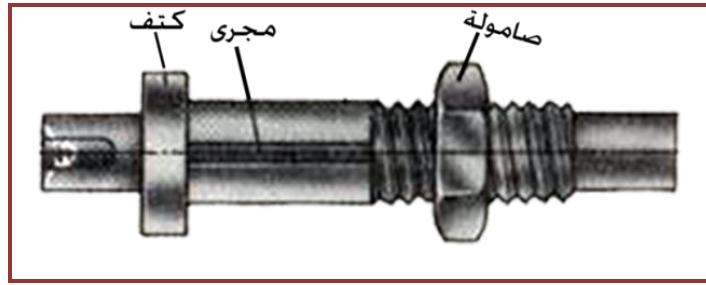

الشكل (41-2) عمود تثبيت المشغولات.

أما العمود في الشكل (42-2) فإنه يصلح لتثبيت المشغولات التي يتم تفريزها دون استعمال المراكز ويتم إدخال العمود من الجزء المخروطي في الثقب المخروطي لعمود رأس التقسيم ثم تثبت المشغولات بواسطة الصامولة.



الشكل (42-2) عمود تثبيت المشغولات.

**الطريقة الثانية: - باستعمال قابض ثلاثي الفكوك (عينه) وحسب المشغولات.** ويمكن استعمال القابض الثلاثي (عينه ثلاثية) ذاتي التمرکز في حالة تعذر تركيب المشغولة بين مركزين وعند ذلك يجب ضبط تركيب المشغولة على الظرف الثلاثي باستعمال مؤشر القياس. كما يمكن استعمال رأس التقسيم بوضعين الأول فيها يكون عمود الدوران لرأس التقسيم أفقي الشكل (2 - 43 - أ)، إذ يتم تركيب المشغولات على عمود والذي يثبت بين مركزي رأس التقسيم، ويركّب على طرف عمود دوران رأس التقسيم الظرف الطوقي الذي يقوم بنقل الحركة الدورانية من عمود رأس التقسيم إلى عمود تثبيت المشغولات ومنها إلى المشغولة أما إذا كان تصميم المشغولة لا يسمح بتثبيتها بهذه الطريقة فيمكن استعمال العينه الثلاثية الفكوك مع وضع سكين التفريز في المستوى القطري بالنسبة للمشغولة بحيث يكون عمود رأس التقسيم عمودياً على عمود سكين التفريز الشكل (43-2-ب).

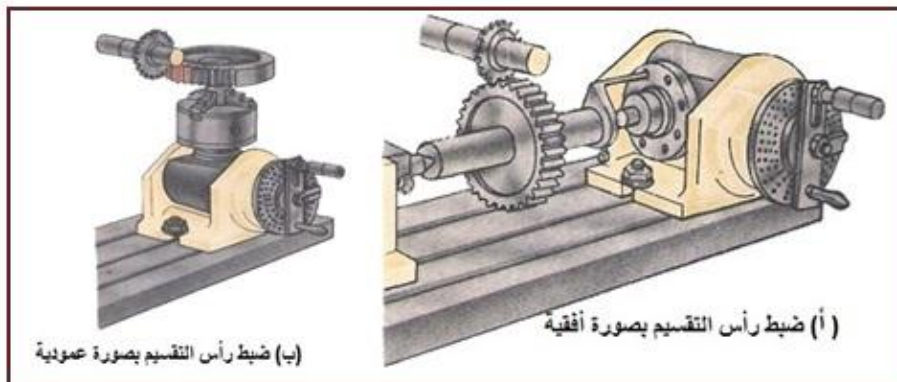

الشكل (43-2) ضبط رأس التقسيم.



## التروس البينية (الوسيط) Idler Gear

### التروس الوسيط: -

هو الترس الذي يتعشق مع ترسين آخرين في آن واحد ولا يغير نسبة نقل الحركة بين الترسين.

لو كان لدينا ثلاثة تروس معشقة هي  $(Z_3, Z_2, Z_1)$  ومثبتة على ثلاثة أعمدة وفيها الترس  $Z_1$  هو الترس القائد فيمكن تعيين نسبة النقل بين العمود الأول والعمود الثاني من المعادلة الآتية: -

$$u_1 = \frac{Z_1}{Z_2}$$

وعند الانتقال من العمود الثاني الى العمود الثالث يكون الترس الثاني والترس الثالث معشقان معا وفيها يكون الترس  $Z_2$  القائد والترس  $Z_3$  منقاد ويمكن حساب نسبة النقل بين العمود الثاني والثالث من المعادلة الآتية:-

$$u_2 = \frac{Z_2}{Z_3}$$

ومن المعادلتين يمكن ايجاد النسبة الكلية من المعادلة الآتية:-

$$u = \frac{Z_1}{Z_2} \times \frac{Z_2}{Z_3} = \frac{Z_1}{Z_3}$$

ومن الملاحظ إن نسبة نقل الحركة بين العمود الأول والثالث لا يعتمد على عدد الأسنان للترس  $Z_2$  المثبت على العمود الثاني (الوسط) لأنه يمثل الترس الوسيط والذي يُعد في آن واحد قائداً بالنسبة للترس  $Z_3$  ومنقاد بالنسبة للترس  $Z_1$  وهذه هي الصفة المميزة للتروس الوسيطة.

وتستعمل التروس البينية (الوسيط) في حالتين: -

الحالة الأولى: - عندما تكون المسافة بين محور الترسين المعشقين كبيرة، ويتم إدخال ترس أو عدة تروس دخيلة بين الترسين الرئيسيين.

الحالة الثانية: - تستعمل لتغيير اتجاه حركة الترس المنقاد، الشكل (2-44) .

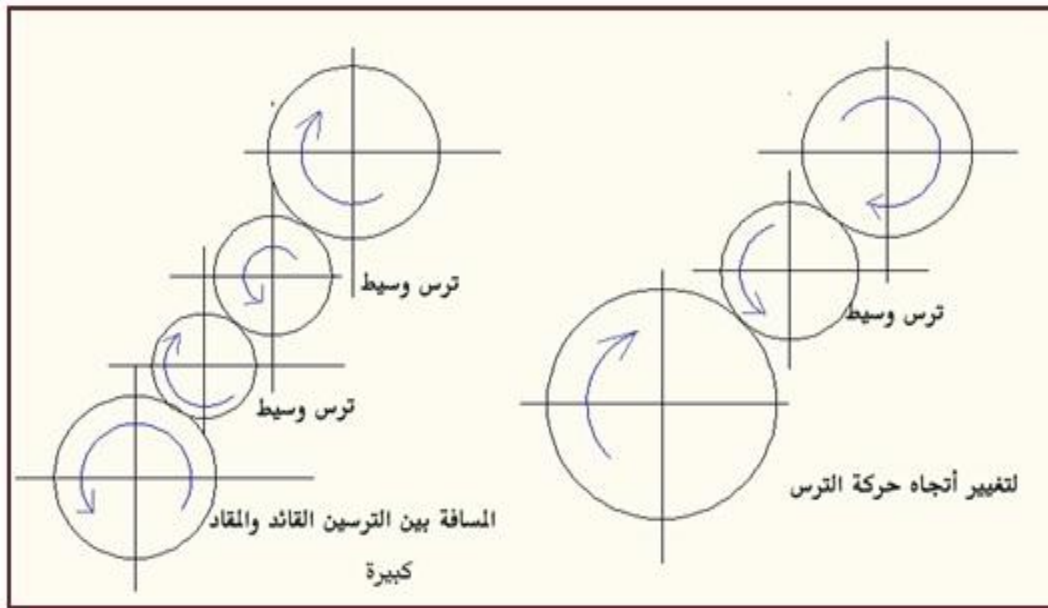

الشكل(2-44) طريقة تركيب التروس البينية.

**مثال 2-1:-**

ترس اسطوانتي مستقيم الأسنان عدد أسنانه 30 سنأ ومعامل التعشيق (المودول) يساوي 2mm المطلوب حساب ما يأتي :-

1- القطر الخارجي 2- قطر دائرة التقسيم للترس 3- خطوة الترس 4- العمق الكلي للترس

$$d_1 = m(z + 2)$$

لإيجاد القطر الخارجي

$$d_1 = 2(30 + 2) = 64mm$$

$$d = m \times z$$

لإيجاد قطر دائرة التقسيم

$$d = 2 \times 30$$

$$d = 60mm$$

$$p_t = m \times \pi$$

لإيجاد خطوة الترس

$$p_t = 2 \times 3.14 = 6.28mm$$

$$h = 2.2 \times 2 = 4.4mm$$

لإيجاد عمق السن الكلي

**مثال 2-2:-**

ترس عدل اسطواناني قطره الخارجي يساوي 80mm ومعامل التعشيق (المودول) يساوي 2mm جد قطر دائرة الخطوة .

الحل :- يجب إيجاد عدد اسنان الترس من المعادلة الآتية:-

$$d_1 = m(z + 2)$$

$$80 = 2(z + 2)$$

$$80 = 2z + 4$$

$$2z = 80 - 4 = 76, \quad z = 38$$

$$d = m \times z$$

$$d = 2 \times 38$$

$$d = 76mm$$

**7-6-2 التروس المخروطية**

يشكل محورا الترسان المخروطيان المعشقان معاً زاوية نقل الحركة وهي تساوي مجموع نصفي زاويتي المخروط وتكون غالباً  $90^\circ$  وتعرف نصف زاوية المخروط بزاوية الخطوة وفي التروس المخروطية لا يجوز تبديل ترس مكان آخر يختلف عنه في عدد الأسنان لأن تغيير عدد الأسنان يغير زاوية الخطوة وعند تساوي عدد الأسنان فإن سرعة الدوران تكون متساوية. ان شكل السن يكون كبيراً عند قاعدة المخروط ويبدأ بالتناقص باتجاه رأس المخروط، الشكل (2-45). وبذلك فإن ارتفاع السن يتناقص تدريجياً.

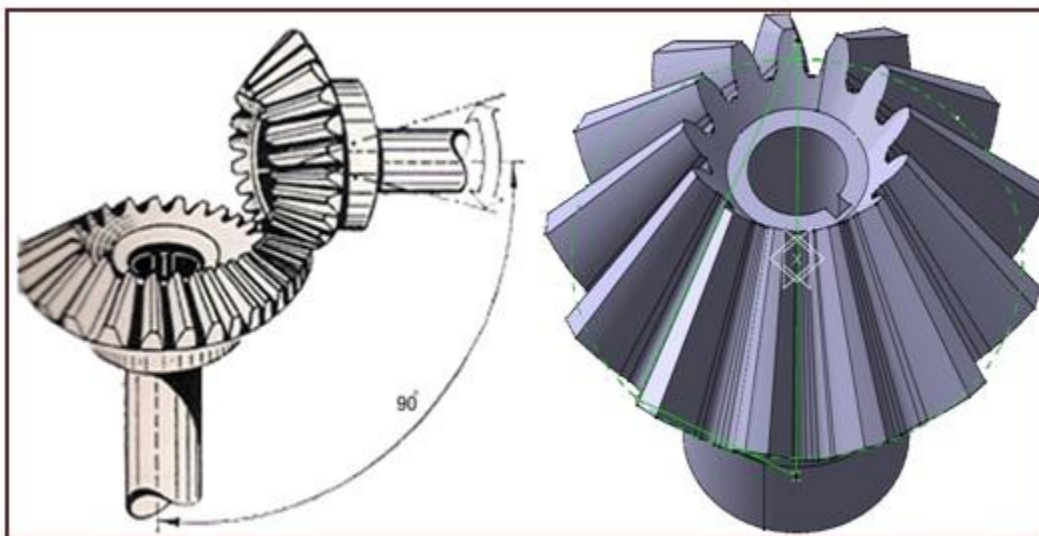

الشكل (2-45) ترس مخروطي.

## عناصر التروس المخروطية [أثرائي]

- 1- **مخروط الخطوة (Pitch Cone):** - وهو مخروط وهمي يمر خلال أسنان الترس ويمثل سطح المخروط الذي يحرك المخروطي الآخر.
  - 2- **الخطوة (Pitch):** - هي المسافة بين نقطتين متماثلتين على سنين متجاورين مقاسه على مخروط الخطوة عند النهاية الكبرى للمخروط.
  - 3- **قطر دائرة التقسيم (Pitch Diameter):** - وهي دائرة الخطوة التي تمثل النهاية الكبرى لمخروط الخطوة.
  - 4- **القطر الخارجي (External Diameter):** - هو قطر الدائرة التي تحيط برؤوس أسنان الترس مقاسه عند النهاية الكبرى للمخروط.
  - 5- **طول مخروط الخطوة (Length):** - هو المسافة بين رأس مخروط الخطوة وطرف السن عند النهاية الكبرى للمخروط.
  - 6- **الوجه (Face):** - هو المسافة الممتدة لطول السن مقاسه من النهاية الكبرى للمخروط.
- أما العناصر الأخرى فهي عناصر الترس الأسطواني العدل نفسها.

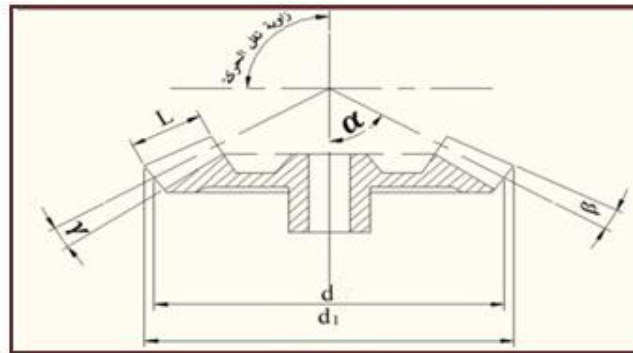

الشكل (2-46) عناصر الترس المخروطي .

## 8-6-2 قوانين الترس المخروطي [أثرائي]

المعادلة	الرمز	الأسم
$d_1 = d + 2m(\cos\alpha)$	$d_1$	القطر الخارجي للترس
$\tan\beta = \frac{2\sin\alpha}{z}$	$\beta$	زاوية طرف السن
$\tan\gamma = \frac{7}{3} \times \frac{\sin\alpha}{z}$	$\gamma$	زاوية نصف السن السفلي
$l = \frac{d}{2\sin\alpha}$	$l$	طول راسم المخروط

ويمكن إيجاد الزاوية  $\gamma$  من القانون الآتي: -

$$\tan \gamma = \frac{m \times 1.166}{l}$$

ويمكن إيجاد الزاوية  $\beta$  من القانون الآتي: -

$$\tan \beta = \frac{m}{l}$$

زاوية وجه السن للخراطة  $\alpha + \beta =$  وفي حالة الترسين المخروطيين المعشقين معاً فإن :  
زاوية نقل الحركة  $\theta$  يمكن الحصول عليها من الصيغة الآتية: -

زاوية نقل الحركة = زاوية الخطوة للترس الأول + زاوية الخطوة للترس الثاني

$$\theta = \alpha_1 + \alpha_2$$

مثال 2-3 :- يراد عمل ترس مخروطي عدد أسنانه 20 والمودول (معامل التعشيق) يساوي 3mm علماً أن زاوية الخطوة  $45^\circ$  احسب عناصر الترس ؟

**الحل:**

1- لإيجاد قطر دائرة الخطوة للترس

$$d = m \times z$$

$$d = 3 \times 20$$

$$d = 60mm$$

2- لإيجاد القطر الخارجي للترس

$$d_1 = d + (2 \times m \times \cos \alpha)$$

$$d_1 = 60 + 6 \frac{1}{\sqrt{2}}$$

$$d_1 = 60 + \frac{6}{1.414}$$

$$d_1 = 64.25mm$$

3- لإيجاد زاوية طرف السن

$$\tan \beta = 2 \times \frac{\sin \alpha}{z}$$

$$\tan \beta = 2 \times \frac{\sin 45}{20}$$

$$\tan \beta = 0.07$$

$$\beta \cong 4^\circ$$

$$h = 2.2 \times m$$

4- لإيجاد عمق السن

$$h = 6.6 \text{ mm}$$

5- لإيجاد زاوية نصف السن السفلي

$$\tan \gamma = \frac{7}{3} \times \frac{\sin \alpha}{z}$$

$$\tan \gamma = \frac{7}{3} \times \frac{\sin 45}{20}$$

$$\tan \gamma = 0.08$$

$$\gamma \cong 4^\circ$$

6- لإيجاد زاوية سطح السن للخراطة

$$\alpha + \beta = 45 + 4 = 49^\circ$$

7- لإيجاد زاوية ضبط رأس التقسيم  $\varphi$ 

$$\alpha - \gamma = 45 - 4 = 41^\circ$$

8- لإيجاد عدد دورات رأس التقسيم

$$N = \frac{40}{z} = \frac{40}{20}$$

$$N = 2$$



## 9- لاختيار سكين التفريز

$$z^- = \frac{z}{\cos \alpha}$$

$$z^- = \frac{20}{\cos 45}$$

$$z^- = 20\sqrt{2}$$

$$z^- = 28$$

يتم اختيار سكين التفريز اعتمادا على عدد الأسنان الافتراضية وهي 28

## تشغيل التروس المخروطية [اثراني]

لا يمكن الحصول على جانبية صحيحة لأسنان التروس المخروطية على ماكينات التفريز الشاملة، لذا يتم تنفيذ المشغولات على هذه الماكينات بتشغيل أولي للأسنان مع ترك سماح للتشغيل النهائي، ويتم اختيار سكين التفريز إذ تكون سماكتها أقل من سكين التفريز المستعملة في تشغيل التروس المستقيمة (العدلة)، إن اختيار سكين التفريز لا يعتمد فقط على عدد الأسنان، و إنما يتعلق بزاوية الخطوة للتروس وعليه فإن اختيار رقم سكين التفريز المطلوبة يتم بموجب العلاقة الآتية: -

$$z^- = \frac{z}{\cos \alpha}$$

إذ أن:

$z^-$  هو عدد أسنان الترس التي يتم بموجبها اختيار رقم السكين

$z$  عدد أسنان الترس المطلوبة  $\alpha$  زاوية خطوة الترس

وعند تشغيل التروس المخروطية يتم تجهيز ماكينة التفريز باستعمال رأس تقسيم شامل الأغراض الذي يحتوي على محدد زاوية لضبط إمالاته ويتم تحديد وضع رأس التقسيم بحيث يكون قاع التقعر (الفراغ) بين السنين موازي للطاولة وتتحدد زاوية رأس التقسيم  $\varphi$  بموجب العلاقة الآتية: -

$$\varphi = \alpha - \gamma$$

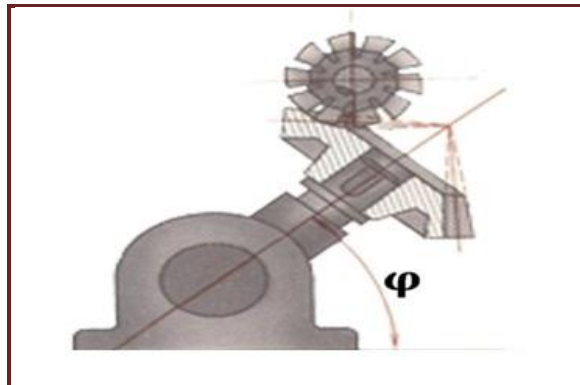

الشكل (2-47) إمالة رأس التقسيم بزاوية.

إذ أن: -

**( $\alpha$ ) زاوية الخطوة (  $\gamma$ ) زاوية نصف السن السفلي**

ويتم تحضير الترس المخروطي بتشغيله على ماكينات الخراطة أولاً وفق القياسات المطلوبة ثم يثبت على عمود قياسي مع الشد بالصامولة بصورة جيدة لتثبيته على ماكينات التفريز وتحرك سكين التفريز بحيث تلامس أعلى نقطة من قطر الترس ملامسة خفيفة ثم تحريك الطاولة بالاتجاه الطولي بعيداً عن الترس، ويتم رفع الطاولة بمقدار عمق السن المطلوب فتتحرك الطاولة ألياً لتشغيل الفراغ الأول.

**9-6-2 التروس الحلزونية**

تستعمل التروس الحلزونية لغرض نقل الحركة بين عمودين غير متوازيين وغير متلاقين ويصنعان مع بعضهما البعض أية زاوية ماعدا الزاوية القائمة وسميت بالتروس الحلزونية لكون أسنانها حلزونية الشكل والتي أكسبتها قدرة على تحمل قوى مؤثرة كبيرة ومزايا التشبيك الجيد بين الأسنان ونعومة الحركة بين التروس. وتستعمل بصورة كبيرة في الآلات والمعدات الصناعية، كما يمكن استعمال ترس حلزوني مقعر الأسنان مع ترس الدودة الحلزوني لنقل الحركة بين محاور متعامدة وعموماً تستعمل لنقل الحركة بين الأعمدة المتعامدة مع بعضها والتي لا تقع على مستوى واحد بل على مستويين متعامدين ويستعملان في السرعات العالية، الشكل (2-48).



الشكل (2-48) تروس حلزونية

## قطع التروس الحلزونية

إن قطع أسنان الترس الحلزوني يتضمن تشغيل المنحنى الحلزوني وهذا يتطلب ثلاث حركات رئيسة وهي:

- حركة دورانية للمشغولة لعمل المنحنى على محيطها.
- حركة خطية للمشغولة لتحقيق تقدم ثابت للمنحنى .
- حركة دورانية للسكين لإجراء عملية القطع.

ولتحقيق حركة المشغولة الدورانية والخطية يتم استعمال ترس يثبت على عمود السحب للطاولة والترس الآخر يثبت على عمود الدوران لرأس التقسيم وتركب تروس وسيطة بين هذين الترسين.

## عناصر الترس الحلزوني [أثرائي]

**زاوية نقل الحركة  $\theta$  :-** هي الزاوية الناتجة عن تعشيق ترسان حلزونيان .

**الخطوة الجانبية  $p_s$  :-** هي الخطوة المقاسة كقوس على قطر دائرة الخطوة وتوجد على السطح الجانبي للترس الحلزوني.

**الخطوة العمودية  $p$  :-** هي المسافة الناتجة من المودول (معامل التعشيق) مضروبا في النسبة الثابتة.

**زاوية الحلزون  $\alpha$  :-** هي الزاوية المحصورة بين محور الترس ومحور امتداد الحلزون.

**طول السن  $L$  :-** هو طول مسار الحلزون من البداية الى نهايته.

**عرض الترس  $w$  :-** هي المسافة التي تمثل سمك الترس والتي يتم حسابها استنادا إلى قيمة الخطوة أو معامل التعشيق .

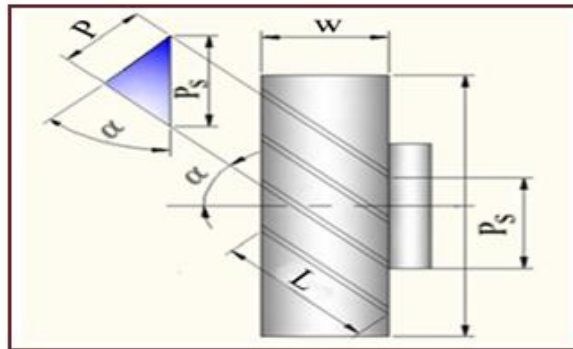

الشكل (49-2) عناصر الترس الحلزوني.

## قوانين الترس الحلزوني [اثنائي]

قانون الترس	الرمز	الاسم
$m = \frac{p}{\pi}$	$m$	المودول
$d = \frac{z \times m}{\cos \alpha}$	$d$	قطر دائرة الخطوة للترس
$d_1 = d + 2m$	$d_1$	القطر الخارجي للترس
$p = m \times \pi$ $p = p_s \times \cos \alpha$	$p$	الخطوة العمودية للترس
$p_s = \frac{p}{\cos \alpha}$	$p_s$	الخطوة الجانبية للترس
$p_c = d \times \pi \tan \alpha$	$p_c$	الخطوة الحلزونية للترس
$z = \frac{d \times \cos \alpha}{m}$	$z$	عدد الأسنان للترس
$z^- = \frac{z}{\cos^3 \alpha}$	$z^-$	عدد الأسنان الافتراضية
$l = \frac{w}{\cos \alpha}$	$l$	طول السن
$w = 3p$ $w = 10 \times m$	$w$	عرض الترس

**مثال :- [اثنائي]**

احسب المقاسات المطلوبة لعمل ترس حلزوني عدد أسنانه 32 سنماً والمودول (معامل التعشيق) 1.5 mm وزاوية ميل الحلزون 19° علماً أن :

$$\tan 19 = 0.3443$$

$$\cos 19 = 0.9455$$

**الحل:**

1- لإيجاد قطر دائرة الخطوة

$$d = \frac{z \times m}{\cos \alpha}$$

$$d = \frac{32 \times 1.5}{\cos 19} = 50.766 \text{ mm}$$

$$d_1 = d + 2m$$

2- القطر الخارجي

$$d_1 = 50.766 + 3$$

$$d_1 = 53.766 \text{ mm}$$

$$w = 10 \times m$$

3- عرض الترس

$$w = 10 \times 1.5 = 15 \text{ mm}$$

$$p_c = d\pi \times \tan \alpha$$

4- الخطوة الحلزونية

$$p_c = 50.766 \times 3.14 \times \tan 19.$$

$$p_c = 159.405 \times 0.3443$$

$$p_c = 54.887 \text{ mm}$$

5- عدد الأستنان الافتراضية

$$z^- = \frac{z}{\cos^3 \alpha}$$

$$z^- = \frac{32}{0.9455^3}$$

$$z^- \cong 38$$

## تفريز الأسنان المائلة

يجري تفريز الأسنان المائلة في التروس الاسطوانية كطريقة تفريز الأخاديد الحلزونية بواسطة سكاكين تفريز قرصية مخصصة، فإذا علم القطر الخارجي للتروس وزاوية ميل الأسنان فإنه يمكن تحديد خطوة الميل الحلزوني وتسجل عادة المعلومات على مخطط التروس المسننة ذات الأسنان المائلة مثل المودول (معامل التعشيق) وعدد الأسنان، زاوية ميل الأسنان  $\beta$  وتحدد خطوة الميل الحلزوني ( $p$ ) بالقانون الآتي: -

$$p = \pi m z / \sin \beta$$

أما زاوية تدوير الطاولة تكون بزواوية ميل أسنان الترس الاسطواني ويجري ضبط التروس القابلة للتبديل كما في تشغيل الأخاديد الحلزونية.

## 7-2 نظام الجريدة المسننة والترس Rack and Pinion System

الجريدة المسننة: - ترس عدل له نصف قطر انحناء لانهاية له وخط خطوته مستقيم، الشكل (2-50) .

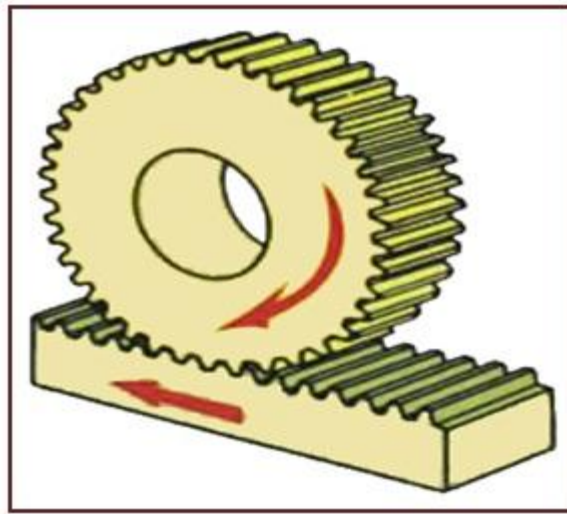

الشكل (2-50) نقل الحركة عن طريق الجريدة المسننة والترس العدل.

**نظام الجريدة المسننة والترس:** وهي تركيبية تتكون من ترس أسطواني وجريدة مسننة، وتستعمل عادة لتحويل الحركة الدورانية الى حركة مستقيمة (ترددية)، يمكن استعمالها بحالتين: -

**الحالة الأولى:** - ثبوت الترس الأسطواني وحركة الجريدة المسننة: - مثل تحريك طاولة ماكينة التخليخ الاسطواني والسطحي، في هذه الحالة تتحرك طاولة ماكينة التخليخ السطحي والاسطواني بالاتجاه الطولي إلى اليمين وإلى اليسار يدويا أو آليا عن طريق تدوير عجلة التدوير المرتبطة مع ترس اسطواني والمعشقة



مع الجريدة المسننة وفيها يكون الترس ثابت والجريدة المسننة تتحرك ، وفي هذه الحالة فإن الترس هو الذي يكسب الجريدة المسننة حركتها .

**الحالة الثانية: - ثبوت الجريدة المسننة وحركة الترس دورانيا وخطيا :-** مثل ماكينة الخراطة والمثقاب، ويمكن ملاحظة تركيبية الجريدة المسننة في ماكينات الخراطة والتي تستعمل لتحريك العربة الحاملة لقلم الخراطة وعن طريقها يتم الحصول على التغذية الطولية حيث يثبت الترس الاسطواني على عمود مثبت في مقدمة حامل القلم ويكتسب الترس الاسطواني حركته الدورانية من تركيبية التغذية حيث يتعشق الترس الاسطواني بالجريدة المسننة والتي تكون مثبتة في فرش المخرطة .

تمثل المسافة بين كل سنين خطوة الجريدة وتقاس بشكل مواز لمحورها وتكون أسنانها مستقيمة أو مائلة فالجريدة المستقيمة الأسنان يعشق معها ترس مستقيم الأسنان وبالمودول نفسه (معامل التعشيق) ، أما الجريدة المائلة الأسنان يعشق معها ترس أسطواني مائل الأسنان ويكون له زاوية ميل مساوية لزاوية الجريدة المسننة ولكن باتجاه معاكس وبالمودول نفسه، أما عناصر الجريدة المسننة فهي عناصر الترس العدل نفسها . وعند تشغيل أسنان الجريدة المسننة القصيرة وغير الدقيقة يمكن إجراء الحسابات من خلال تحريك الطاولة بواسطة القرص المدرج للولب التغذية الطولية .

أما للجرائد المسننة الطويلة والدقيقة يتم استعمال رأس التقسيم الشامل الأغراض لحساب تحركات الطاولة، ولغرض تجهيز ماكينة التفريز لتشغيل جريدة مسننة يتم تثبيت المشغولة بواسطة الماسكات بصورة عمودية مع عمود الدوران مع استعمال سكين تفريز قرصية قياسية التي تثبت على رأس دوار خاص وكرسي تحميل وعند الانتقال من تشغيل أحد المجاري إلى تشغيل مجرى آخر واقع بين سنين يجب تحريك الطاولة بمقدار مساويا للخطوة بين السنين. **إذا كانت أسنان الجريدة مائلة فإن مقدار تحرك الطاولة بموجب الخطوة  $p$  التي تحسب قيمتها من العلاقة: -**

$$p = m\pi / \cos \alpha$$

**إذ أن  $\alpha$  زاوية ميل أسنان الجريدة المسننة**

ويجب إدارة الطاولة بزواوية  $\alpha$  مع المستوى الأفقي ومحور الجريدة موازيا لمحور الطاولة، ويتم تركيب رأس التقسيم عند تفريز أسنان الجريدة المسننة حيث وصل عمود الدوران لرأس التقسيم مع لولب السحب (لولب التغذية الطولية) لطاولة الماكينة بواسطة التروس القابلة للتغيير التي تحدد نسبة النقل بموجب العلاقة:

$$u = Nm\pi / p_1$$

أو

$$u = NP_1 / pn$$

**إذ أن**

**$u$  نسبة النقل للتروس،  $N$  الصفة المميزة لرأس التقسيم (40)،  $P_1$  خطوة أسنان الجريدة،**

**$p_1$  خطوة لولب السحب،  $n$  عدد دورات رأس التقسيم.**

يركب الترس القائد الأول ( $Z_1$ ) على عمود الدوران لرأس التقسيم ويركب الترس المقاد الثاني ( $Z_4$ ) على لولب عمود السحب للطاولة الشكل (51-2) .

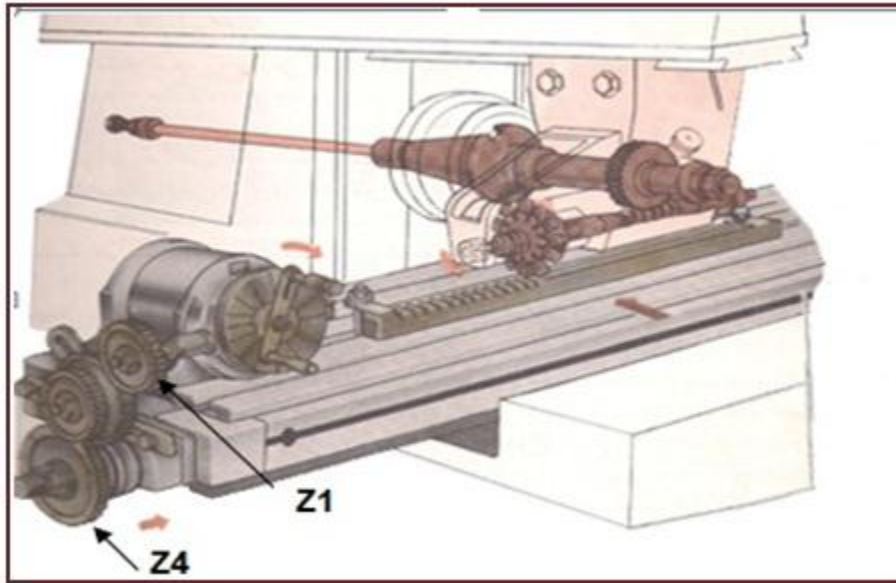

الشكل (51-2) تنظيم ماكينة التفريز لعمل جريدة مسننة.

### عناصر الجريدة المسننة

أن عناصر الجريدة المسننة هي عناصر الترس الاسطوانى العدل نفسها ومنها: -

- 1- خط الخطوة: - هو خط مستقيم يناظر دائرة التقسيم في الترس الاسطوانى العدل.
- 2- الخطوة الخطية ( $p_l$ ): - وهي المسافة بين منتصفى سنين متتاليين، والتي تكون مساوية للخطوة الدائرية للترس الاسطوانى.
- 3- طول الجريدة المسننة ( $l$ ): - هو الطول الناتج من عدد أسنان الجريدة مضروباً في خطوة الجريدة .
- 4-خلوص السن  $c$ : - هو الفراغ المطلوب أثناء تعشيق الجريدة المسننة مع الترس.
- 5- العمق الكلى لسن الجريدة ( $h$ ): - هي المسافة العمودية بين قمة السن وقاع السن للجريدة المسننة.
- 6- سمك السن ( $s_f$ ): - هي المسافة بين السطحين للسن الواحدة مقاسة على خط الخطوة.
- 7- عرض الفجوة ( $w$ ): - هو الفراغ الموجود بين سنين متتاليين ويكون بمقدار سمك السن.

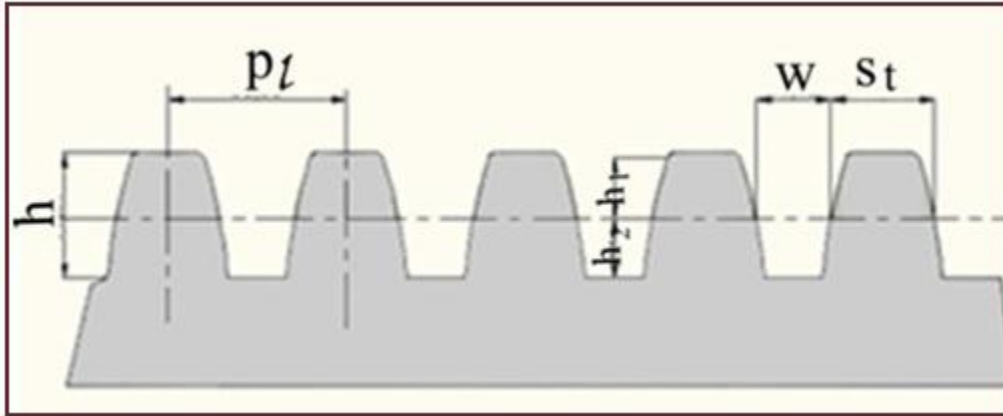

الشكل (52-2) عناصر الجريدة المسننة.

## قوانين حساب الجريدة المسننة

تطبيق قوانين التروس الاسطوانية المستقيمة نفسها:

القانون	الرمز	الاسم
$p_l = m \times \pi$	$p_l$	الخطوة الخطية
$l = p_l \times z$	$l$	طول الجريدة المسننة
$h = 2.2 \times m$	$h$	العمق الكلي للسن
$c = 0.2 \times m$	$c$	خلوص السن
$s_t = \frac{p_l}{2}$	$s_t$	سمك سن الجريدة المسننة

**مثال 5-2 :-**

يراد تصنيع جريدة مسننة عدد أسنانها 140 سنناً على ماكينة تفريز لتعشيقيها مع ترس أسطواني ذو معامل تعشيق 8mm احسب العناصر الرئيسية لتصنيع الجريدة المسننة.

1- لإيجاد الخطوة الخطية

$$p_l = m \times \pi$$

$$p_l = 8 \times 3.14$$

$$p_l = 25.12 \text{ mm}$$

$$h = 2.2 \times m$$

2- لإيجاد عمق السن الكلي

$$h = 2.2 \times 8$$

$$h = 17.6 \text{ mm}$$

$$l = p_l \times z$$

3- لإيجاد طول الجريدة

$$l = 25.12 \times 140$$

$$l = 3516.8 \text{ mm}$$

$$s_t = \frac{p_l}{2}$$

4- سمك سن الجريدة

$$s_t = \frac{25.12}{2} = 12.56 \text{ mm}$$

وهي قيمة عرض الفجوة نفسها.

$$c = 0.2 \times m$$

5- خلوص السن

$$c = 0.2 \times 8 = 1.6 \text{ mm}$$

## 8-2

## أسئلة الفصل الثاني

**1-8-2 : عرف ما يأتي:-**

المستوى المائل، الكتف، الأخدود، الأخدود الأيمن، الترس، الجريدة المسننة، الأنفليوت، دائرة الخطوة في الترس، ارتفاع السن، المودول، الترس الوسيط.

**2-8-2 : عدد عمليات التشغيل التي يمكن إنجازها على ماكينات التفريز.**

**3-8-2 : ما الدلائل الرئيسية لتصنيف المشغولات ؟**

**4-8-2 : ما عوامل اختيار سكاكين التفريز الاسطوانية ؟**

**5-8-2 : اشرح طريقة ضبط ماكينة التفريز حسب الطول المطلوب.**

**6-8-2 : اشرح طرائق ضبط استقامة الملازم على ماكينات التفريز.**

**7-8-2 : أذكر مراحل إنجاز مجرى على شكل حرف T مع الرسم.**

**8-8-2 : [أثرائي] وضح طريقة قياس الأخدود الغنفاري بالرسم.**

**9-8-2 : [أثرائي] اشرح طريقة تركيب التروس على رأس التقسيم وطاولة التفريز لعمل مجرى حلزوني مع الرسم التوضيحي.**

**10-8-2 : علل ما يأتي: -**

- ان عملية القطع عند التفريز أعقد مما هي عند الخراطة.
- يتم استعمال سكين تفريز ذات أخاديد حلزونية للحصول على تفريز منتظم.
- لا يفضل استعمال الملازم لمسك المشغولات الدائرية.
- لا يحدث انزلاق عند نقل القدرة بوساطة التروس.
- يفضل استعمال سكاكين التفريز الطرفية المتكونة من حدين عند عمل الاخاديد.

**11-8-2 : عدد أنواع التروس.**

**12-8-2 : أذكر أنواع التروس الاسطوانية بحسب اتجاه الأسنان مع الرسم التوضيحي.**

**13-8-2 : [أثرائي] اشتق قوانين كل من: أ- قانون الخطوة الدائرية للتروس العدلة ب- قانون قطر دائرة التقسيم للتروس العدلة.**

**14-8-2 : أذكر أسباب استعمال التروس البينية مع الرسم.**

**15-8-2 : ما أسباب استعمال التروس الحلزونية ؟**

**2-8-16:** ما الحركات الرئيسية لقطع التروس الحلزونية ؟

**2-8-17:** [اثنائي] وضح عناصر الترس الحلزوني مع الرسم التوضيحي.

**2-8-18:** ترس اسطوانى ذو أسنان مستقيمة، عدد أسنانه 30 سنا ومودول 2mm احسب ما يأتي: -

أ- قطر دائرة التقسيم (قطر دائرة الخطوة) ب - الخطوة الدائرية ج - ارتفاع السن الكلي

د-القطر الخارجى للترس (قطر رأس السن) هـ - القطر الداخلى للترس (قطر جذر السن)

**2-8-19:** ترس اسطوانى عدل قطر دائرة التقسيم له تساوي (120mm) وعدد اسنانه (24 سنا) احسب: -

1- الخطوة الدائرية 2 - ارتفاع السن 3- سمك السن 4- طول السن.

5 - قطر دائرة السن (الدائرة الخارجية) 6 - قطر جذر السن (الدائرة الداخلية).

**2-8-20:** [اثنائي] احسب العناصر اللازمة لتصنيع ترسين مخروطين معشقين معاً إذا علمت أن قيمة

المودول 2mm، وعدد أسنان الترس الأول 30سناً، وعدد أسنان الترس الثانى 120 سناً، وزاوية نقل الحركة ° 90 .

**2-8-21:** [اثنائي] أحسب العناصر اللازمة لتصنيع ترسين حلزونيين معشقين معاً، إذا علمت أن قطر

دائرة الخطوة للترس الأول 120mm، ومعامل التعشيق 2.75، ونسبة الدوران للترسين 1:2، وزاوية نقل الحركة ° 90، مع العلم أن زاوية ميل الحلزون للترس الأول ° 50 وللترس الثانى ° 40 مع العلم أن: -

$$\tan 50 = 1.191 \quad \cos 50 = 0.642$$

$$\tan 40 = 0.839 \quad \cos 40 = 0.766$$

**2-8-22:** احسب العناصر اللازمة لتصنيع جريدة مسننة معامل التعشيق يساوي 5 mm وطولها 80mm.



## الفصل الثالث/ماكينات التفريز المبرمجة Computerized Milling Machines

### أهداف الفصل

أن يكون الطالب بعد إنهائه دراسة الفصل قادراً على أن: -

- 1-يتعرف على ماكينات التفريز المبرمجة وأجزائها.
- 2- يميز لوحة السيطرة وأهم المفاتيح المستعملة فيها.
- 3-يتعرف على برنامج القطعة والأوامر المستعملة التي تتضمن الدوال التحضيرية والدوال المساعدة.
- 4-يتعرف على اتجاهات الحركة في نظام الإحداثيات للماكينة.
- 5- يحسب نقطة الصفر للجزء المراد تشغيله.
- 6-يستعمل دوال خزن نقطة الصفر للجزء المراد تشغيله.
- 7-يتعرف على طرق قياس ابعاد عدد القطع وكيفية خزنها في ذاكرة العدد.
- 8-يستعمل دوال تعويض نصف قطر العدة.
- 9-يميز بين البرمجة بطريقة النظامين المطلق والتزايدي.
- 10-يكتب البرامج الرئيسية الكاملة.
- 11-يتعرف على البرامج الفرعية وكيفية استدعائها.



## تمهيد

تعد ماكينات التفريز المبرمجة المزودة بحاسوب

(COMPUTERIZED NUMERICAL CONTROL MILLING MACHINES)

إحدى أهم وسائل الإنتاج والتي تتطلبها عمليات التصنيع وتستخدم في الورش الإنتاجية وأنظمة التصنيع المرنة (FLEXIBLE MANUFACTURING SYSTEMS) وأنظمة التصنيع المتكاملة بالحاسوب (COMPUTER INTEGRATED MANUFACTURING SYSTEMS) وفي المصانع المؤتمتة (AUTOMATED FACTORIES) التي تعمل بشكل تلقائي بدون وجود العمال، وتعد ماكينات التفريز المبرمجة المزودة بحاسوب هي تطوير لماكينات التفريز ذات التحكم الرقمي (NUMERICAL CONTROL MILLING MACHINES) وتستخدم في إنتاج الأجزاء التي تتطلب تسوية سطحية وتنقيب وتوسيع وغيرها من العمليات التي تتطلبها مراحل تصنيع الأجزاء الميكانيكية، وتعمل هذه الماكينات عن طريق التحكم بحركة المحاور والفعاليات الأخرى مثل تبديل العدة وفتح وغلق سائل التبريد ودوران عدة القطع، إما باتجاه أو بعكس اتجاه حركة عقارب الساعة وفعاليات أخرى لاجال لخصرها ويكون التحكم بهذه الفعاليات عن طريق برنامج الجزء أو برنامج القطعة (PART PROGRAM) الذي يشمل الدوال التحضيرية (G-CODE) والدوال المساعدة (M-CODE) فضلاً عن عناوين أخرى مثل العنوان T المتعلق برقم العدة المطلوب تبديلها والعنوان S المتعلق بالسرعة الدورانية لعدة القطع وعناوين أخرى سيتم التطرق لها عند كتابة برنامج الجزء.

## 3-1 ماكينات التفريز المبرمجة

تعد ماكينات التفريز المبرمجة إحدى الوسائل المساهمة في اتمتة الإنتاج وتتم السيطرة على حركات محاور الماكينة والملحقات الأخرى بواسطة حاسوب متوسط أو صغير (Mini or micro computer) مرتبط مباشرة مع الماكينة يتم من خلاله إدخال البيانات المتعلقة ببرنامج القطعة (Part program) ومن خلال هذا البرنامج يتم إعطاء أوامر حركة المحاور وعدة القطع وتشغيل أو إيقاف سائل التبريد أو غير ذلك من الأوامر اللازمة لإنتاج قطعة ما على الماكينة، ويكون تدخل مشغل الماكينة قليل مقارنة بمشغلي الماكينات التقليدية إذ تكون الفعاليات مؤتمتة، وتختلف درجة الأتمتة من ماكينة إلى أخرى ويتم تحديد ذلك بالاستناد إلى متطلبات الورشة وإمكانات الشركة المصنعة ففي قسم من الماكينات نجد عملية إخراج الرايش من الماكينة يتم بواسطة حزام ناقل، أو عملية تبديل العدد يتم ألياً أما في ماكينات مبرمجة أخرى لانجد هذه الإمكانيات لذلك تكون درجة الأتمتة متباينة، وتنجز الأعمال باستعمال ماكينات التفريز بوقت قصير مقارنة بالماكينات التقليدية ويمكن إنتاج أجزاء متماثلة في الشكل والقياس وبدقة مسيطر عليها، إلا أن هذه الماكينات تكون مناسبة للدفعات الإنتاجية المتوسطة وتكون غير مجدية في الإنتاج الواسع حيث يستعاض عنها بالماكينات الأوتوماتيكية (Automatic Machines)، إما في إنتاج الدفعات الصغيرة فهي غير مجدية أيضاً حيث إن تكاليف تحضير البرنامج تزيد من كلفة الإنتاج، ومن ناحية أخرى فإن تكاليف صيانة هذه الماكينات تكون عالية.

### 1-1-3 لوحة السيطرة Control panel [أثرائي]

وتشمل الشاشة ولوحة مفاتيح ويمكن بواسطتها ادخال البرنامج الى ذاكرة الماكينة، وهناك مجموعة مفاتيح يتم عن طريقها التحكم بطرق التشغيل (Modes of Operation) حيث يمكن تحريك المحاور أو الذهاب الى النقطة المرجعية للماكينة (Machine Reference point) ويمكن كذلك اجراء الاختبار للبرنامج وحساب ابعاد العدد وحساب نقطة صفر القطعة عن طريق لوحة السيطرة مع امكانية تغيير سرعة الدوران لعدة القطع ومقدار التغذية وغير ذلك من المهام التي يمكن القيام بها عن طريق لوحة السيطرة ويوضح الشكل (1-3) لوحة السيطرة من النوع (Siemens Sinumeric 802S M) في ماكينات التفريز المبرمجة، ونظراً لوجود اختلافات في لوحات السيطرة بين شركة مصنعة وأخرى أو بين موديل وآخر للشركة المصنعة نفسها إلا أنه سيتم توضيح بعض المفاتيح المهمة الشائعة الاستعمال في لوحات السيطرة لنظام سيمنس.

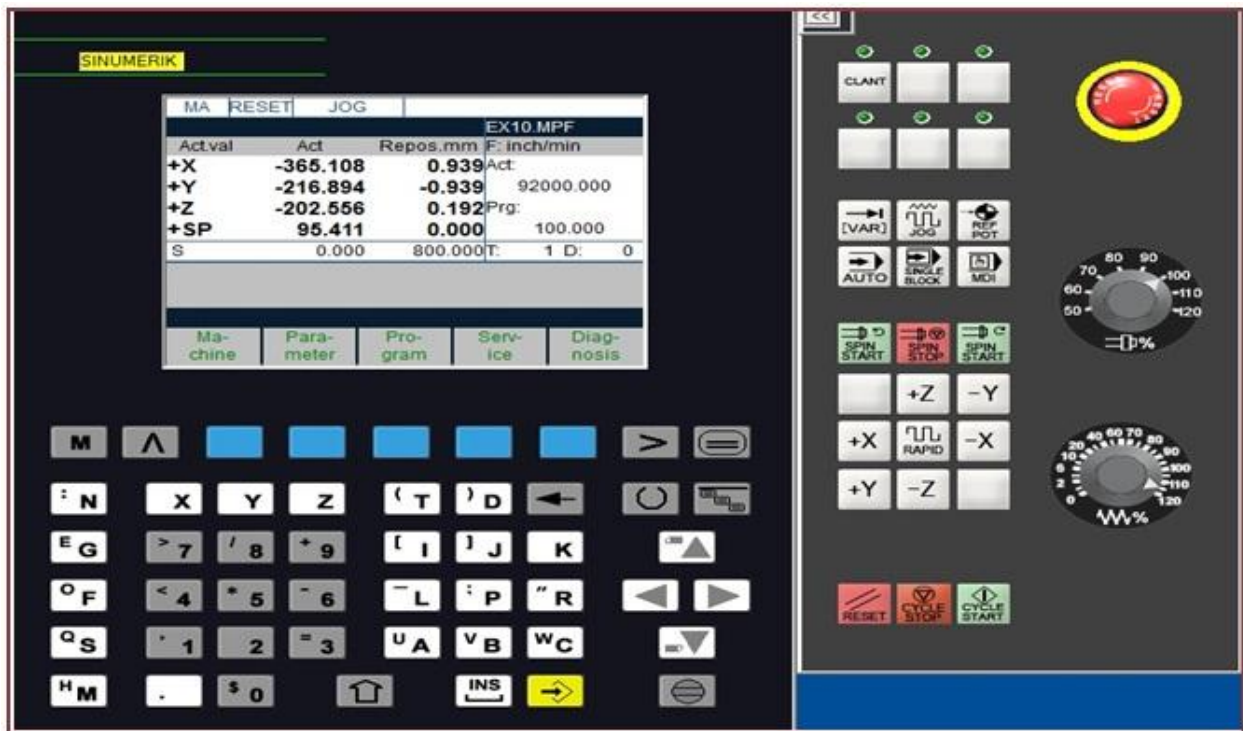







الشكل (1-3) يوضح لوحة السيطرة نوع SIEMENS SINUMERIK 802S M.

2-1-3 وصف مفاتيح لوحة السيطرة Description Machine Control **[أثرائي]**

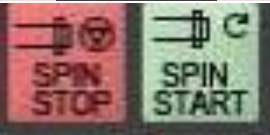
الجدول (1-3)

الرمز	الوظيفة	اسم المفتاح
	شاشة عرض المعلومات	Screen
	أزرار ادخال البيانات لكتابة البرنامج	Operation button
	مفتاح الطوارئ ويستعمل عند الضرورة	Emergency off
	زيادة أو خفض سرعة دوران عمود الدوران بنسبة مئوية معينة	SPINDLE OVERRIDE ROTATIONAL SPEED
	تشغيل أو إيقاف التغذية	FEED START/FEED STOP
	الوصول للنقطة المرجعية لجميع المحاور	APPROACHING THE REFERENCE POINT IN ALL AXES

	<p>الاسلوب اليدوي للتشغيل</p>	<p><b>Manual mode</b></p>
	<p>لتنفيذ البرنامج جملة بعد جملة</p>	<p><b>SINGLE BLOCK</b></p>
	<p>لتنفيذ البرنامج من البداية الى النهاية</p>	<p><b>Auto-machining mode</b></p>
	<p>دوران أو إيقاف دوران عمود الدوران</p>	<p><b>SPINDLE START/SPINDLE STOP</b></p>
	<p>لتحريك المحاور يدويا بالضغط على مفتاح المحور المطلوب ولا بد من اختيار الوضع JOG مسبقا</p>	<p><b>MANUAL AXIS MOVEMENT</b></p>
	<p>للبدء بالبرنامج / لإيقاف البرنامج</p>	<p><b>PROGRAM START/STOP</b></p>
	<p>لإلغاء أي رسالة تظهر بعد قرانتها وعمل الإجراء الصحيح وكذلك لإيقاف البرنامج فجائيا</p>	<p><b>RESET</b></p>

## 2-3 أوامر برنامج القطعة (برنامج الجزء) Part Program Instructions

يعتمد تنفيذ مختلف المشغولات أو الأجزاء على أوامر تكتب على شكل برنامج يتم إدخاله بواسطة لوحة السيطرة إلى ذاكرة البرامج بالماكينة أما يدويا عن طريق لوحة المفاتيح وتسمى هذه الطريقة بطريقة إدخال البيانات يدويا (Manual Data Input) أو أن يتم إدخال البيانات عن طريق أسلاك توصيل (Rs-232) تربط بين وحدة التحكم بالماكينة وحاسوب آخر يتم من خلاله إعداد برنامج القطعة حيث يتضمن هذا الحاسوب نظام التصنيع المعان بالحاسوب (Computer aided manufacturing system) ومختصره (CAM) وفي كلتا الحالتين تستعمل الدوال (G-functions) G والدوال (M-functions) M لوصف الأوامر المتعلقة بحركة المحاور وتبديل العدد وتشغيل محركات سوق العدة وفتح أوغلق سائل التبريد وغير ذلك من الأوامر الضرورية لتقوم الماكينة بترجمة هذه الرموز إلى أوامر قابلة للتنفيذ على شكل حركات.

### 1-2-3 تعريف الرموز المستعملة في البرمجة

رقم الجملة Block Number لتسلسل لخطوات البرنامج.	N
عناوين محاور الحركة لتحديد إحداثيات الانتقال الخطية.	Z,Y,X
عناوين محاور الحركة لتحديد إحداثيات الانتقال الدورانية في حالة وجود طبلية دوارة أو جهاز تقسيم مبرمج أو رأس العدة القابل للدوران بشكل مبرمج.	C,B,A
ابعاد مراكز الأقواس بالنسبة لنقطة بداية القوس أو بالنسبة لنقطة الأصل.	K,J,I
رقم العدة في حافظة العدد (استدعاء).	T
سرعة دوران العمود الرئيسي (سرعة دوران العدة).	S
قيمة التغذية.	F
الأوامر أو الدوال المساعدة.	M
الأوامر أو الدوال التحضيرية (دوال المسار).	G
علامة بداية البرنامج وترقم من 1 إلى 9999.	%
علامة تخطي خطوات في البرنامج.	/
تجنب ما بين القوسين عن نظام التحكم وتستعمل لذكر بعض الملاحظات في البرنامج تفيد مشغل الماكينة لإجراء عمل ما مثل تبديل العدة يدويا أو تغيير مكان التثبيت أو إجراء القياس أو غير ذلك.	( )

### 2-2-3 عناصر البرنامج

يكتب البرنامج بصيغة عنوان الكلمة (Word Address Format) على شكل جمل تستعمل العناصر الآتية:-

- رقم البرنامج الرئيسي 1 %  
يكتب في بداية البرنامج للدلالة على رقم البرنامج المطلوب استدعاؤه وتنفيذه.
- رقم الجملة (Number Block)  
مثل N1 أو N5 أو N10 مما يتيح ادخال جمل بينية في حالة الحاجة الى التعديل، وتشير إلى تسلسل الجمل المطلوب تنفيذها وتتكون الجملة من مجموعة من الكلمات المتتابعة مثل: N50 G00 X155.250 Y 100 تستعمل هذه العناصر في كتابة البرنامج ويتم إدخاله مباشرة بطريقة يدوية (MANUAL DATA INPUT) ومختصرها (MDI) من خلال لوحة المفاتيح إلى الحاسوب.
- العنوان: Address  
يرمز له بحرف مثل X, Y, Z, G, M, T، تتبعه المعلومات العديدة لهذا العنوان.
- الكلمة: Word  
تتكون من العنوان متبوعا بالمعلومات العديدة الخاصة به مثلا X155.250 تعني حركة عدة القطع مسافة مقدارها 155.250 mm في الاتجاه الموجب لمحور X.



## 3-2-3 وصف عام للدوال التحضيرية

الصيغة	الوصف	الدالة
G00 X.. Y.. Z..	الحركة الخطية السريعة	G00
G01 X.. Y.. Z..	حركة القطع الخطية	G01
G02 X.. Y.. Z.. P G02 X.. Y.. Z.. I.. J.. K..	حركة القطع الدائرية باتجاه حركة عقرب الساعة	G02
G03 X.. Y.. Z.. P G03 X.. Y.. Z.. I.. J.. K..	حركة القطع الدائرية بعكس اتجاه حركة عقرب الساعة	G03
G04 X..	زمن التوقف بالثانية	G04
G17	اختيار مستوى التشغيل XY	G17
G18	اختيار مستوى التشغيل XZ	G18
G19	اختيار مستوى التشغيل YZ	G19
	دالة التسنين بثبوت الخطوة	G33
G40	الغاء تعويض نصف قطر العدة	G40
G41X.. Y... Z...	تعويض نصف قطر العدة عندما تكون العدة على يسار قطعة العمل	G41
G42 X.. Y... Z...	تعويض نصف قطر العدة عندما تكون العدة على يمين قطعة العمل	G42
G43	تعويض طول العدة بالقيمة الموجبة	G43
G44	تعويض طول العدة بالقيمة السالبة	G44
G53	إزالة تأثير نقاط صفر قطعة العمل والعودة الى صفر الماكينة G54/G55/G56/G57	G53
G54/G55/G56/G57	نقاط صفر قطعة العمل المخزنة في الذاكرة	G54-G57
G58 X... Y... Z...	نقاط صفر قطعة العمل المبرمجة	G58-G59
G59 X... Y... Z...	يلغى تأثيرها في نهاية البرنامج باستعمال M02 أو M30 أو عند الخروج من البرنامج أو عند تفسير الإحداثيات مع الدالة نفسها	
G58 X0 Y0 Z0 G59 X0 Y0 Z0		
G70	تحديد النظام الانجي حيث تكون الأبعاد بالانج	G70
G71	تحديد النظام المترى حيث تكون الأبعاد بالمليمتر	G71
	دوال دورات التفريغ	G81-G89
G90	استعمال النظام المطلق نسبة الى نقطة صفر قطعة العمل	G90
G91	استعمال النظام التزايدى تكون كل نقطة منسوبة الى النقطة التي تسبقها	G91
G94 F..	التغذية لكل دقيقة ملم/دقيقة او انج/دقيقة يحدد بالدالتين G70/G71	G94
G95 F..	التغذية لكل دورة ملم/دورة او انج/دورة يحدد بالدالتين G70/G71	G95

## 3-2-4 الدوال المساعدة

الوصف	الأمر
توقف البرنامج ويستمر تنفيذ البرنامج بالضغط على مفتاح CYCLE START في لوحة السيطرة	M00
نهاية البرنامج وغالبا ما تكون هذه الدالة في آخر جملة من البرنامج، ولا يتم الرجوع إلى بداية البرنامج	M02
تشغيل عمود الدوران باتجاه حركة عقرب الساعة	M03
تشغيل عمود الدوران بعكس اتجاه حركة عقرب الساعة	M04
إيقاف دوران عمود الدوران	M05
تبادل العدة أوتوماتيكيا عند توفر طبلة العدد	M06
فتح سائل التبريد	M08
غلق سائل التبريد	M09
إستدعاء البرنامج الفرعي	M98
نهاية البرنامج الفرعي SUBROUTINE PROGRAM وتبرمج هذه الدالة مع البرنامج الفرعي وتشير إلى إنهاء البرنامج الفرعي والرجوع الى البرنامج الرئيسي الذي تم فيه استدعاء البرنامج الفرعي	M99
إنهاء البرنامج الرئيسي وهي مشابهه للدالة M02	M30

## 3-2-5 تركيب البرنامج

يعتمد إعداد أي برنامج لماكينات التحكم الرقمي على ثلاث مجموعات مختلفة من التعليمات: -  
**1-مجموعة تعليمات بداية البرنامج:** - تشمل عنوان البرنامج ورقمه والتعريف بنقطة الأصل للمشغولة.

رقم البرنامج الرئيسي	%15
تحديد نقطة صفر قطعة العمل	N10 G54

**2-مجموعة تعليمات شروط التشغيل: -**

تشمل اختيار العدة وقيم التغذية وسرعة الدوران وإدارة العمود الرئيسي وسائل التبريد وتحريك العدة إلى المواضع المطلوبة خلال التشغيل.

N20 T01D01	استدعاء العدة
N30 S2000 F200 M03	تحديد السرعة والتغذية واتجاه دوران عمود الدوران
N40 M08	فتح سائل التبريد
N50 G00 X50 Z2	حركة خطية سريعة لمسافة 50mm باتجاه محور X ومسافة 2mm باتجاه محور Z
N60 G01 Z-50	حركة قطع خطية بالمحور Z لمسافة -50mm

**3-مجموعة تعليمات نهاية البرنامج: -** تشمل تحريك العدة بعيدا عن المشغولة وإيقاف عمود الدوران وإنهاء البرنامج.

N100 G00 X60	تحريك العدة بعيدا عن المشغولة باتجاه المحور X
N110 Z20 M5	تحريك العدة بعيدا عن المشغولة باتجاه المحور Z مع إيقاف عمود الدوران عن الدوران
N130 M30	إنهاء البرنامج الرئيس

بعد إتمام كتابة البرنامج يجب مراجعته بدقة قبل الشروع في تنفيذه إذ أن بعض الأخطاء قد تؤدي إلى حدوث إتلاف أجزاء من الماكينة أو العدة القاطعة أو المشغولة أو المثبت الخاص بها مما يستلزم مراجعة البرنامج للتأكد مما يأتي: -

**1-مسار الحركة السريعة: -** يجب ألا تتصادم العدة مع المشغولة أو المثبتات المستعملة بل يجب أن تبعد عنها بمسافات آمنة كافية.

**2-صحة كتابة المعلومات العددية على الشاشة.**

**3-تطابق البرنامج مع رسم المشغولة وهذا يعني مطابقة المشغولة المصنعة للرسم.**

**4-الاختيار الصحيح لقيم السرعات والتغذيات وعمق القطع بما يناسب المادة المشغولة والعدة المستعملة وطاقة الماكينة.**

**5-أن تتم أي تعديلات على البرنامج بواسطة معد البرنامج دون غيره.**

وهناك عدة صيغ للاختبارات من الممكن إجراؤها للتأكد من صحة البرنامج ومن أهمها المحاكاة (Simulation) حيث يظهر مسار العدة وشكل القطعة الناتج عند تنفيذ البرنامج على شكل مجموعة حركات للعدة على الشاشة ومراحل إزالة الأجزاء المقطوعة من الخامة أثناء إختبار البرنامج، إلا أن الإختبار لا يعني صحة البرنامج إذ أن هناك أمور أخرى من الصعب اكتشافها أثناء الإختبار مثل تعارض عدة القطع مع المثبت أو احتمال اصطدام العدة بقطعة العمل نتيجة عدم إعطاء معلومات صحيحة عن ابعاد العدد أو خطأ في حساب نقطة صفر قطعة العمل أو أخطاء غير محسوسة في البرنامج وينبغي تنفيذ البرنامج خطوة خطوة مع رفع العدة إلى مسافة أمان معينة والتحكم بقيمة التغذية باستعمال تغذية واطئة عن طريق تخفيض مقدارها بواسطة مفتاح تغيير التغذية (Override) لحين التأكد من نجاح البرنامج بصورة كاملة بعدها يتم التنفيذ الفعلي.

## 3-3 اتجاهات الحركة في نظام الإحداثيات للماكينة

إن نظام المحاور الموضح في الشكل (2-3) هو النظام الذي سيتم اعتماده في هذا الكتاب ومنفذ في معظم الماكينات المبرمجة التي تعمل بنظام سيمنس ويكون فيه المحور Z بالاتجاه العمودي وهناك نظام آخر يكون فيه المحور Y هو المحور العمودي وكما موضح في الشكل (3-3) وهذا النظام لم يتم اعتماده في الكتاب علما بان إعداد برامج القطعة لا يتأثر بتغيير أي من هذين النظامين باستثناء اختيار مستوى التشغيل وطريقة التثبيت. وعند نقل اتجاه الحركة من الماكينة إلى قطعة العمل نلاحظ أن محور Z بالاتجاه نفسه للماكينة والقطعة بينما في حالة محوري X, Y فإننا نلاحظ إن اتجاه المحاور في قطعة العمل يكون بالاتجاه المعاكس لما يتم تمثيله في الماكينة ويعزى ذلك إلى أن منفذ البرنامج يفرض أن العدة هي التي تتحرك بالإحداثيات الثلاثة وبما أن محوري X, Y يكونان منسوبين إلى الفرش لذلك فإن العدة تتحرك بالاتجاه المعاكس. إن اتجاه المحاور في قطعة العمل والمعتمدة في تحديد مسار العدة وكتابة البرنامج يكون معتمد على قاعدة اليد اليمنى وهو موضح في الشكل (2-3) ونلاحظ اتجاهات المحاور Z, Y, X للحركة الخطية والمحاور C, B, A للمحاور الدوّارة.

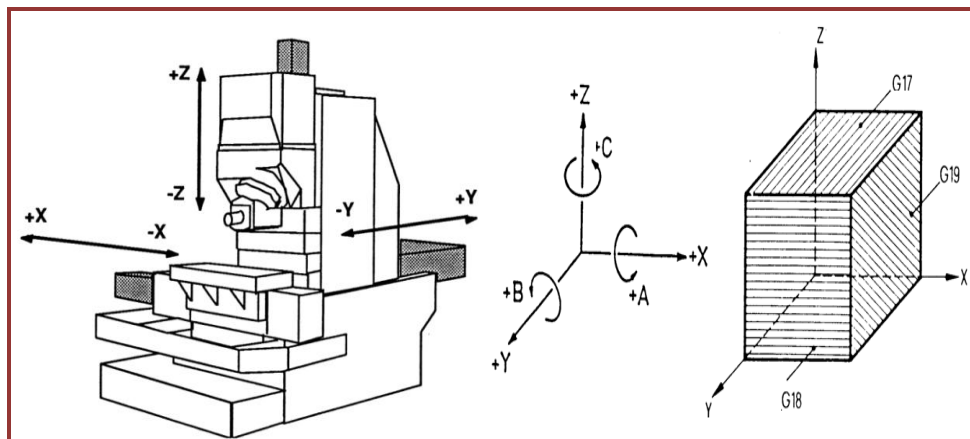

الشكل (2-3) اتجاهات الحركة للماكينة والعدة ومستويات التشغيل ( ويكون المحور Z عموديا )

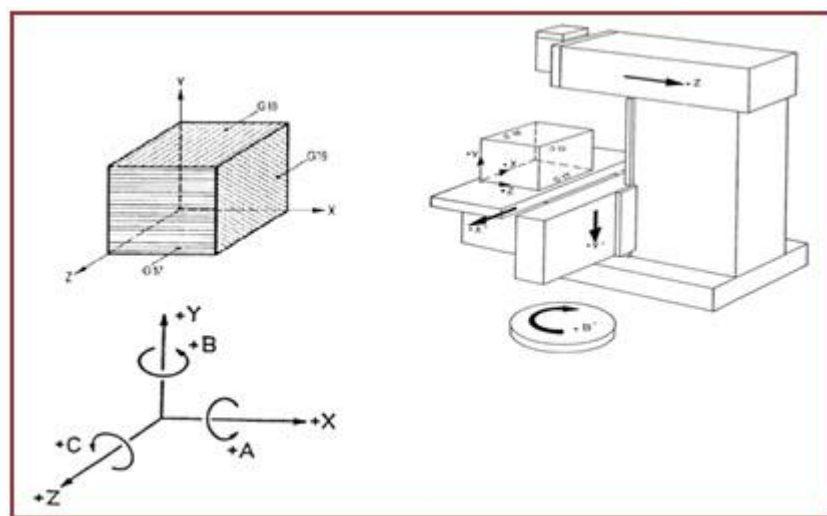

الشكل (3-3) يوضح اتجاهات الحركة للماكينة والعدة ومستويات التشغيل ( ويكون المحور Y عموديا ).

## 4-3 النقاط المرجعية: Reference Points

من الضروري التعرف على النقاط المرجعية والتي لها علاقة بإعداد برنامج القطعة وتثبيت القطعة وتحديد أبعاد العدد وسيتم التطرق إلى النقاط المرجعية المهمة وكما مبين فيما يأتي :-

رمزها	اسم النقطة
M 	نقطة صفر الماكينة ( Machine Zero Point ) :- وتمثل الحدود الدنيا لحركة المحاور وتكون معرفة من قبل المصنع ولا يمكن تغييرها وتكون نقاط صفر المشغولة منسوبة إليها .
W 	نقطة صفر المشغولة ( Work Zero Point ) :- وتسمى أيضا نقطة صفر البرنامج وهي نقطة الأصل لنظام الإحداثيات في قطعة العمل ويراعى تحديدها في موقع ما على الرسم بحيث يمكن أن تكون جميع الأبعاد اللازمة لتنفيذ التشغيل ممكن تحديدها وقياسها.
R 	النقطة المرجعية للماكينة ( Machine Reference Point ) :- وهي تمثل نقطة محددة من قبل المصنع يتم الوصول إليها عند بداية تشغيل الماكينة لتحديد نظام القياس في الماكينة حيث أنه في معظم الحالات لا يمكن الوصول إلى نقطة صفر الماكينة لذلك فإن نظام التحكم (Control System) سوف يجد موقع النقطة المرجعية لنظام قياس الموقع (Position Measuring System).
N 	النقطة المرجعية لمثبت العدة (Tool holder Reference Point) :- وهي النقطة المرجعية لحامل العدة N وتكون مهمة في تحديد طول ونصف قطر العدد حيث أن طول ونصف قطر العدة يتم تخزينهما في ذاكرة العدد في نظام التحكم.

## 5-3 نقطة صفر المشغولة Work zero point

تقع نقطة صفر الماكينة ( M ) في موقع على الماكينة يكون من الصعب أن تنسب إليها إحداثيات النقاط في البرنامج المراد إعداده والتي تشكل المسارات المختلفة للمنتج المراد الحصول عليه لوقوعها على الحافة الأمامية اليسرى لمنضدة الماكينة، وهذا الموقع غير مناسب كنقطة بداية لقياس الأبعاد لذا ينبغي اختيار نقطة بديلة تقع على القطعة وتنسب أبعادها إلى نقطة M ولكن في مكان يسهل على المبرمج أن ينسب نقاطه إليها وهذا يمكن أن يتم بإحدى الطرق التي سيتم توضيحها فيما يأتي :-

## الطريقة الأولى:-

يتم الانتقال من نقطة صفر الماكينة إلى نقطة صفر المشغولة باستعمال إحدى الدوال G57, G56, G55, G54 وكما موضح في الشكل (3-4) وفي هذه الطريقة يتم ترحيل الصفر، بطريقة مباشرة باستعمال إحدى الدوال G54 أو G55 أو G56 أو G57 وفي هذه الحالة يجب معرفة إحداثيات نقطة W بالنسبة إلى نقطة M أي بعد نقطة W عن نقطة M في اتجاهات X, Y, Z ثم تسجل في ذاكرة خزن نقاط الصفر .

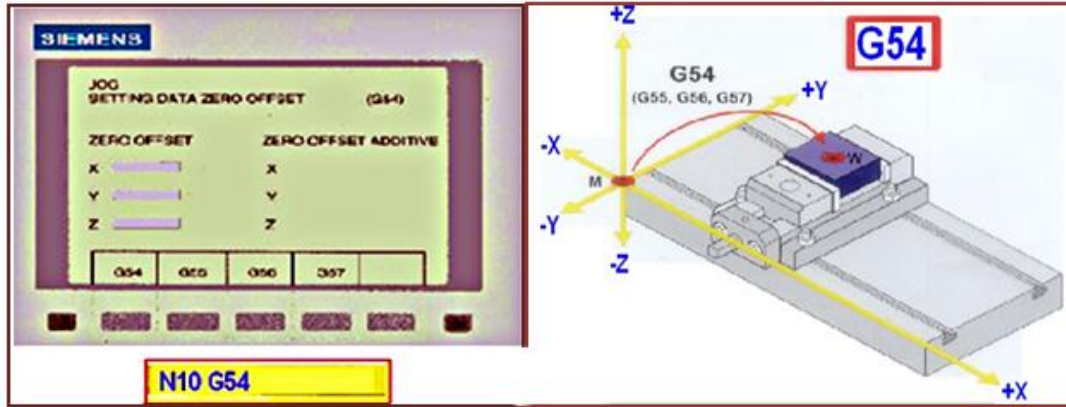

الشكل (4-3) نقطة صفر الماكينة M ونقطة صفر المشغولة W ويتم الانتقال بواسطة إحدى الدوال G54-G57 .

### الطريقة الثانية:-

في هذه الطريقة يتم ترحيل الصفر مباشرة بإحدى الدالتين G58 أو G59 وتسمى ترحيل الصفر المبرمج (Programmable zero offset) وفي هذه الحالة تكتب إحداثيات نقطة صفر المشغولة W في البرنامج نفسه مع إحدى الدالتين أعلاه ولا تكتب في ذاكرة خزن نقاط الصفر ويوضح الشكل (5-3) هذه الطريقة .

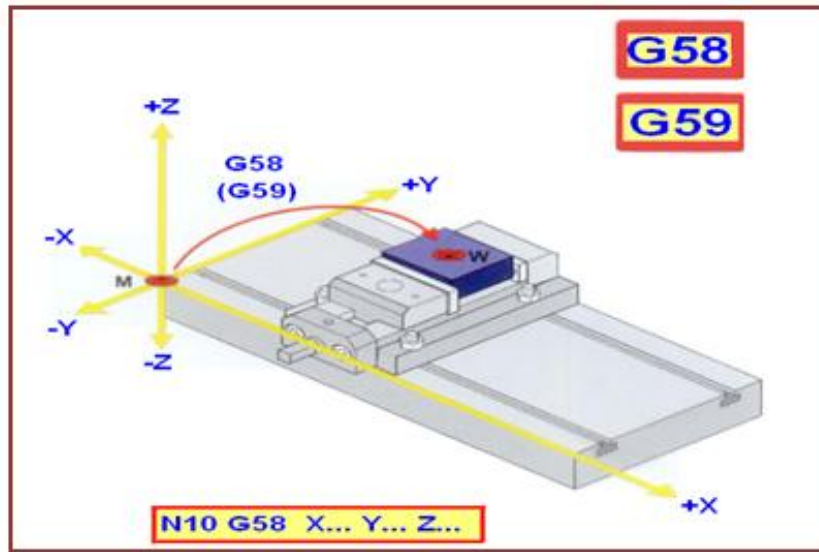

الشكل (5-3) الانتقال إلى نقطة صفر المشغولة W بواسطة إحدى الدالتين G58-G59 .

### الطريقة الثالثة:-

وفي هذه الطريقة لا يتم ترحيل الصفر مباشرة بدالة واحدة كما في الطريقتين الأولى والثانية بل يتم على مرحلتين الأولى باستعمال إحدى الدالتين G54 أو G57 ويتم من خلالها ترحيل نقطة M إلى نقطة A لإجراء تنفيذ جزء من البرنامج منسوب إلى النقطة A وهي نقطة الصفر الأولى، ثم يتم بمرحلة ثانية الانتقال من نقطة A إلى نقطة W وهي نقطة الصفر الثانية باستعمال إحدى الدالتين G58 أو G59 لتنفيذ ما تبقى من البرنامج ويمكن استعمال هذه الطريقة لأكثر من نقطتي صفر وقد تكون ثلاثة أو أربعة وحسب متطلبات إعداد برنامج القطعة وكما موضح في الشكل (6-3) .



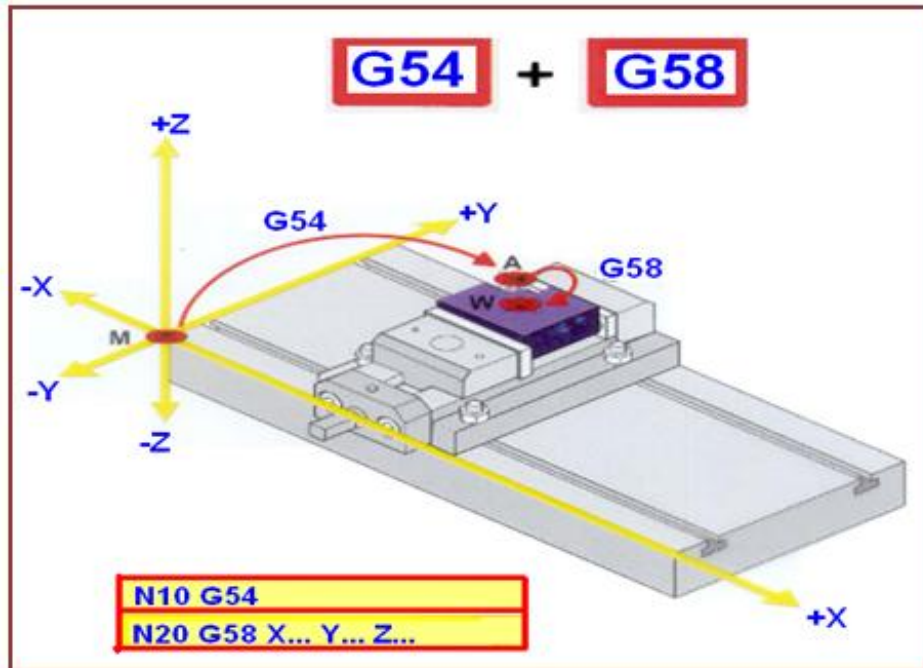

الشكل (6-3) الانتقال من نقطة الصفر الأولى A إلى نقطة الصفر الثانية W للمشغولة نفسها.

وهناك حالات تتطلب استعمال مجموعة الدوال G54, G55, G56, G57 في البرنامج نفسه عند وجود عدد من القطع مثبتة في آن واحد وكما موضح في الشكل (7-3).

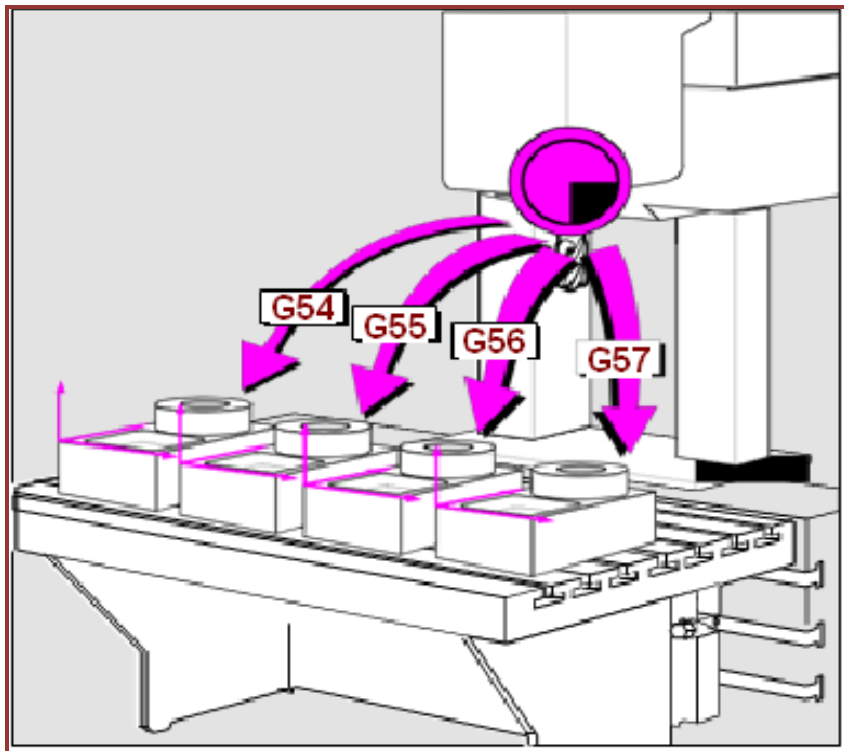

الشكل (7-3) استعمال مجموعة الدوال G54-G57 في آن واحد بالبرنامج نفسه.

## 3-5-1 قياس العدد (ترحيل صفر العدد)

إن قياس العدد مهم جدا عند العمل على ماكينات التفريز المبرمجة وتخزن إبعاد العدد المستعملة في البرنامج في ذاكرة خاصة تسمى ذاكرة العدد ( Tool memory )، والفائدة منها هو تعويض هذه الأبعاد في مختلف الحركات التي تتحركها الماكينة، ويتضمن ذلك تعويض نصف قطر العدة وطولها وبالاعتماد على دوال تعويض نصف القطر والطول، وهناك طرق عديدة لقياس العدد وكما موضح فيما يأتي :-

- 1-بوساطة ميبين القياس (Dial gauge).
- 2-بوساطة ميبين ضوئي (Photo gauge).
- 3-بالتلامس الحذر المباشر لحد القطع مع فرش الفريزة .
- 4-متحسسات التلامس.

والغرض من قياس العدد هو أن تتم عملية القطع بالحد القاطع للعدة فالمعرف لدى الماكينة فقط نقطة T المبينة بالشكل (3-8)، لذلك فالمسافة التي يتم قياسها هي بين نقطة N ونقطة P وتثبت في ذاكرة العدد تحت العنوان L1 وفي بعض الحالات يكون هناك طولين L1 و L2 إما قيمة نصف القطر فتخزن في العنوان R وقيم L1، و L2 و R يتم تخزينها في العنوان D الذي يشير إلى أبعاد العدة إما العنوان T فيشير إلى رقم العدة أو موقعها في طبلة العدد وتدور طبلة العدد إلى الموقع الذي يتم استدعاؤه في البرنامج ويشير الشكل (3-8) إلى إن العدة T01 هي التي تم استدعاؤها في البرنامج وهي جاهزة لتنفيذ أوامر التشغيل بالأبعاد المخزونة في ذاكرة العدد في العنوان D01 .

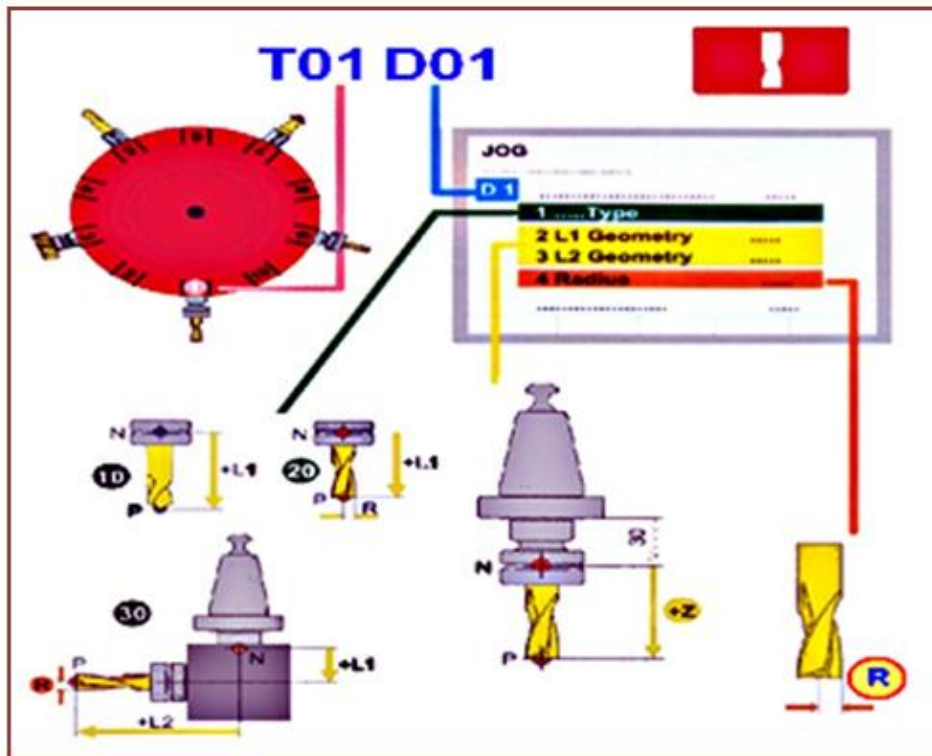

الشكل (3-8) موقع العدد في طبلة العدد و الاوضاع التي يتم بها قياس أبعاد العدد نسبة الى النقطة N .

### 3-5-2 اختبار البرنامج

ويتم الاختبار بعدة طرق منها الاختبار بدون حركة للعدة أو الإختبار مع حركة العدة أو إختبار المحاكاة (Simulation) الذي تظهر به صور متحركة لعدة القطع والمشغولة على الشاشة بالأبعاد الثلاثة وتظهر جميع خطوات التنفيذ والشكل النهائي للمشغولة ومن خلال هذه الاختبارات يتم التأكد من عدم وجود أخطاء في البرنامج وان وجدت يتم تصحيحها إلا أن الاختبار لايعني خلو البرنامج من أخطاء غير منظورة حيث إن مثل هذه الأخطاء يتم كشفها بعد التنفيذ الفعلي للقطعة.

### 3-5-3 التنفيذ الفعلي للبرنامج

1- يتم التنفيذ لأول مرة جملة بعد أخرى وبمقدار تغذية قليلة لمسار العدة وكذلك ترفع العدة فوق مستوى المشغولة بمسافة أمان لحين التأكد من أن البرنامج صحيح من حيث الحركات واستدعاء العدد المطلوبة واستعمال سائل التبريد وغيرها، وفي حالة ظهور أخطاء في تسلسل مراحل التشغيل أو تعارض مع المثبتات أو أخطاء في استدعاء العدد أو غير ذلك يتم تعديل البرنامج وفقا لذلك.

2- التنفيذ الفعلي للبرنامج بالنزول إلى أعماق القطع المطلوبة ويتم تنفيذ القطعة الأولى كاملة ثم تقاس الأبعاد التي تم الحصول عليها من تشغيل القطعة والتأكد من مطابقتها لما مثبت في المخطط من حيث القيمة والسماحات وكذلك تحقق درجة الخشونة المطلوبة (درجة نعومة السطح) ثم يتم الإنتاج لبقية الدفعة الانتاجية استنادا إلى صحة ونجاح الاختبار والتشغيل للقطعة الأولى.

### 3-6 إعداد البرنامج

من الضروري للمبرمج أن تكون له معرفة بتفاصيل البرنامج وكيفية كتابته وماهو وصف الجمل التي يحتويها وكيفية ترتيبها بما يتناسب وخطوات التشغيل والرموز المستعملة في البرنامج ومدى توفر عدد القطع اللازمة لتنفيذ البرنامج ونوع التثبيت المستعمل لتثبيت القطعة وأسلوب البرمجة اللازم لتلافي تعارض مسار العدة مع المثبت وهل أن مساحة العمل في الماكينة تتناسب مع حجم القطعة المراد تنفيذها وغير ذلك من المعلومات المطلوب توفرها، وفيما يأتي وصف للأوامر التي يتضمنها برنامج ما لتكون دليلاً يمكن الاستفادة منه في كتابة برنامج القطعة لمختلف الأجزاء أو المشغولات المراد تنفيذها على ماكينات التفريز المبرمجة .

البرنامج	الوصف
%1	يشير إلى رقم البرنامج الرئيسي
N10 G18 G54 G71 G90	تحديد مستوى التشغيل XZ بالدالة G18 ودالة نقطة صفر القطعة G54 والنظام المتري G71 والإحداثيات المطلقة G90.
N20 T03 D03 M06(End mill 25 mm-roughing)	استدعاء عدة القطع للتشغيل الأولي أي ترك سماحات للتشغيل النهائي وتحديد موقعها في حامل العدد ويتم وضع سماحات التشغيل من خلال تغيير أبعاد العدة واستعمال دوال تعويض نصف القطر وطول العدة.
N30 S1000 G94 F400 M03 M08	تحديد سرعة دوران العدة (دورة/دقيقة) والتغذية (ملم/دقيقة) واتجاه دوران العدة وفتح سائل التبريد.
N40 G00 X0 Z108	حركة سريعة لعدة القطع إلى الإحداثيات X0 و Z108
N50 Y5	حركة سريعة باتجاه المحور Y إلى مسافة 5 عن نقطة صفر قطعة العمل، وهنا يبقى تأثير الدالة G00 حتى إذا لم تكتب النزول بحركة قطع مستقيم إلى عمق القطع المطلوب
N60 G01 Y-5	تفعيل تعويض نصف قطر العدة مع الحركة بحركة قطع مستقيم باتجاه المحور X.
N70 G42 G01 X-20	حركة قطع مستقيم باتجاه المحور Z، وهنا يستمر تأثير الدالة G01 حتى إذا لم تكتب إلا إذا تم اعتماد دالة قطع أخرى
N80 Z82	حركة قطع دائري باتجاه حركة عقرب الساعة لإحداث قوس وهمي، الغرض منه عدم ترك أثر على القطعة عند بداية التماس بين العدة والقطعة
N90 G02 X0 Z63 P20	إعادة تأثير دالة القطع المستقيم لإلغاء تأثير دالة القطع الدائري
N100 G01 X82	حركة قطع دائري بعكس اتجاه حركة عقرب الساعة
N110 G03 X87 Z58 P5	حركة قطع مستقيم
N120 G01 Z-58	حركة قطع دائري بعكس اتجاه حركة عقرب الساعة
N130 G03 X82 Z-63 P5	حركة قطع مستقيم
N140 G01 X-82	إلغاء تأثير دالة تعويض نصف قطر العدة وغلق سائل التبريد مع حركة العدة بحركة قطع مستقيمة
N210 G40 X0 M09	حركة سريعة للعدة إلى مسافة أمان بعيدا عن القطعة وإنهاء البرنامج
N220 G00 Y200 M30	

## ملاحظة

هناك مرتبتان تستعملان بعد الدوال أو الأوامر G,M,T,D مما يدل على أن اكبر رقم لهذه الأوامر هو 99 ، وهذه القاعدة يمكن أن تكون مختلفة في بعض الأنظمة المستندة إلى نظام البرمجة SIEMENS حيث يمكن ملاحظة الدوال G أو M بثلاث مراتب إلا أننا في هذا الكتاب نستخدم إلى مرتبتين فقط ، ومثال ذلك إن كتابة الأوامر G0 أو G1 أو G2 أو G3 بهذه الصيغة يكون خطأ وتكون الصيغة الصحيحة G00 أو G01 أو G02 أو G03 حسب الترتيب وأمثلة أخرى على الصيغ الصحيحة لبقية الأوامر مبينة كالاتي: M03 و T01 و D05.

## 3-7 وصف الدوال التحضيرية والدوال المساعدة المهمة

## 17-18-19 Plane Selection

## 3-7-1 اختيار مستوى التشغيل

يتم اختيار مستوى التشغيل الذي يتم فيه تأثير تعويض طول ونصف قطر العدة، ويكون تعويض طول العدة في الاتجاه العمودي على هذا المستوى راجع الشكل (3-2).

**G17 هو مستوى التشغيل X-Y وهو المستوى الطبيعي للتشغيل على الماكينة وهو المستعمل غالباً.**

**G18 هو مستوى التشغيل X-Z .**

**G19 هو مستوى التشغيل Y-Z .**

## 3-7-2 نظام القياس المتري أو الانكليزي G70 او G71

تستعمل الدالة (G71) عندما يراد إدخال البيانات بالمليمتر وهو النظام المتري، بينما تستعمل الدالة (G70) عندما يراد إدخال البيانات بالانج وهو النظام الانكليزي، وفي بعض الحالات يتم استعمال كلا النظامين في تنفيذ بعض الأجزاء .

## 3-7-3 نظام البرمجة المطلق (Absolute Programming System) G90

إن نظام البرمجة المطلق (G90) يتم فيه حساب جميع نقاط مسار الحركة إلى نقطة صفر القطعة أو صفر البرنامج بالقيمة والاتجاه.

## 3-7-4 نظام البرمجة التزايدية ( Incremental Programming System ) G91

في نظام البرمجة التزايدية (G91) يتم اعتبار النقطة السابقة هي المرجع للنقطة الجديدة وكل نقطة جديدة يتم الانتقال إليها تنسب إلى النقطة التي سبقتها مع الأخذ بنظر الإعتبار إتجاه الحركة في تحديد إشارتها فإما أن تكون موجبة أو تكون سالبة .

## 3-7-5 تحديد اتجاه دوران عمود الدوران (العدة) M03 ، M04

تستعمل الدالة M03 لتدوير العدة باتجاه حركة عقرب الساعة ، أما الدالة M04 فيتم استدعاؤها في حالة الحاجة لتدوير العدة بعكس اتجاه حركة عقرب الساعة كما في حالة إخراج القلاووظ بعد تشغيل السن ، حيث يتطلب إخراج العدة من القطعة عكس اتجاه الدوران ليكون بعكس اتجاه حركة عقرب الساعة في حين إن تشغيل السن كان يصاحبه دوران العدة باتجاه حركة عقرب الساعة وهذا ينطبق على تشغيل السن الأيمن أما في حالة السن الأيسر فينعكس الدوران لكلا الحالتين (النزول والصعود) ويوضح الشكل (3-9) إتجاه دوران العدة .

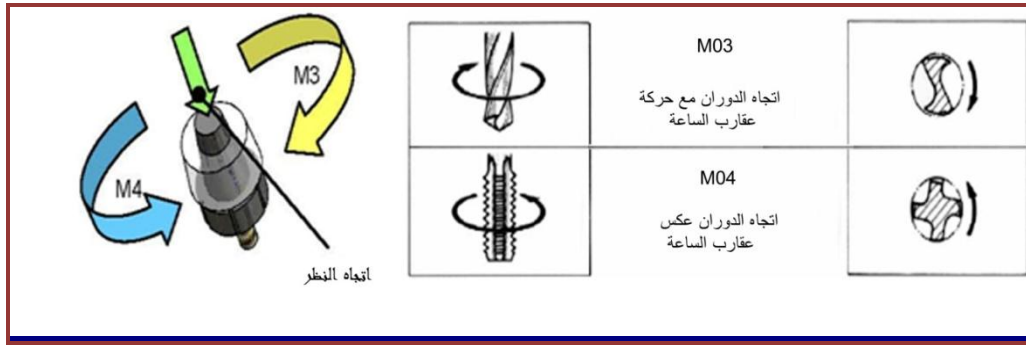

الشكل (9-3) إتجاه الدوران لعدة القطع.

## 6-7-3 إنهاء البرنامج (Program End) M02 أو M30

لإنهاء البرنامج بطريقة صحيحة وآمنة يجب إتباع الآتي:

- 1- يجب سحب العدة إلى مستوى الأمان مستعملاً الدالة (G00) في اتجاه بعيد عن القطعة وغالباً ما يكون محور (Z)
  - 2- يجب إيقاف سائل التبريد مستعملاً الدالة (M09) .
  - 3- يجب إيقاف عمود الدوران مستخدماً الدالة (M05) .
  - 4- في النهاية يجب إيقاف البرنامج نفسه مستعملاً إما الدالة (M02) أو الدالة (M30) .
- والفرق بينهما هو أن الدالة (M02) تنهي البرنامج ويتوقف عند نهايته، بينما الدالة (M30) تنهي البرنامج وتعيده إلى بدايته لينتظر التشغيل مرة أخرى.

## 7-7-3 تغيير العدة آلياً Automatic Tool Change M06

تستعمل هذه الدالة (M06) عندما يكون مطلوب تغيير العدة أوتوماتيكياً بشرط أن تكون الماكينة مجهزة بطبلة العدد ويوضح الشكل (3-10) طبلة العدد ومركب عليها خمس عدد فعند استدعاء العدة رقم 1 تكون الطبلة بالوضع المبين في الشكل (3-10)، أما في حالة طلب عدة أخرى في البرنامج مثل العدة رقم 7 لتنفيذ مرحلة تشغيل أخرى فإن طبلة العدد تستدير ويكون موضع العدة 7 بموضع العدة نفسه رقم 1 وهناك آليات أخرى تستعمل لتركيب العدد عليها مثل مستودع العدد (Tool magazine) ، وهناك ماكينات لا تتوفر فيها هذه التقنية فيتم استبدال العدد يدوياً من قبل مشغل الماكينة.

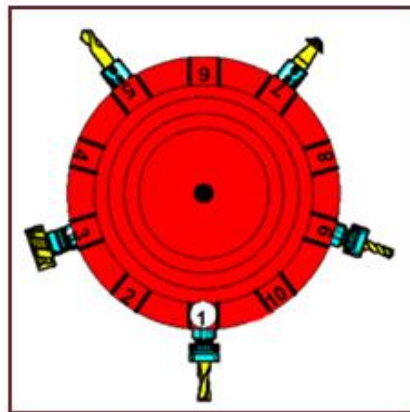

الشكل رقم (3-10) طبلة العدد ومركب عليها 5 عدد قطع .



### 3-7-8 البرامج الفرعية وكيفية استدعائها (Subroutine Programs) [اثراني]

البرنامج الفرعي هو جزء من برنامج يتم إعداده لتنفيذ مسارات تشغيل متشابهه من ناحية الشكل ولكنها يمكن أن تكون متساوية أو مختلفة الأبعاد، ويتم استدعاء البرنامج الفرعي من قبل البرنامج الرئيسي مع إمكانية تكراره لعدة مرات وحسب متطلبات العمل، ويتم كتابة البرنامج إما باستعمال الأرقام وهذا ما يكون نادراً أو باستعمال المتغيرات التي يرمز لها بالرمز R بدلاً من القيم الرقمية للتعبير عن بيانات الأبعاد، ولأجل التمكن من كتابة البرنامج الفرعي لابد من التعرف على الصيغة التي يكتب بها البرنامج الفرعي والقواعد التي يتم على أساسها استعمال المتغيرات :

- 1- المتغيرات يمكن تعريف قيمها في أي من البرنامج الرئيسي أو الفرعي.
- 2- يمكن تعريف 10 متغيرات كحد أقصى في الجملة الواحدة.
- 3- يتضمن المتغير R مرتبتين كحد أقصى مثل R00 أو R15 أو R99. في بعض أنظمة السيطرة يكون الحد الأقصى هو 50 متغير أي من R00 إلى R49 وفي أنظمة سيطرة أخرى يكون الحد الأقصى 100 أي من R00 إلى R99.
- 4- يمكن أن يعبر المتغير R عن قيمة موجبة أو قيمة سالبة سواء كانت هذه القيمة يعبر عنها بعدد صحيح أو كسر.
- 5- المتغير الذي لا توضع معه إشارة يفهم على أن إشارته موجبة.

#### أولاً: تعريف المتغيرات [اثراني]

يمكن إدراج كيفية وضع صيغة المتغيرات في البرنامج، وماهي العملية المصاحبة لهذه الصيغة والنتيجة الحاصلة من هذه العملية وكما مبين في الجدول (1-3):-  
الجدول (1-3) يوضح صيغة كتابة المتغيرات في البرنامج الفرعي

النتيجة	العملية	نص البرنامج
R01 = +10.78	R01 +10.78	R01 10.78
R02 = +95.34	R02 +95.34	R02 95.34
R03= -555.1	R03 -555.1	R03 -555.1
X= +10.78	XR01	XR01
Z=-555.1	ZR03	ZR03
X= +555.1	X-R03	X-R03
X = 10	X = (20.78 -10.78)	X 20.78 -R01
Z = 600	Z = 44.9 -(-555.1)	Z 44.9 -R03
X = 105.44	X = 10.1 +95.34	X 10.1 R02

من الملاحظ أن صيغة كتابة المتغيرات في البرنامج تختلف عن الطريقة الإعتيادية فعلى سبيل المثال يتم أولاً تعريف قيمة متغير ما مثل المتغير R01 وتكون قيمته 10.78 بعدها يتم إعطاء أمر حركة بمحور X مثلاً XR01 فإن نظام السيطرة يفسر قيمة حركة محور X بمسافة 10.78 وهكذا يكون التفسير بهذه الكيفية نفسها لبقية الإعجازات التي تعتمد على المتغيرات.

#### ثانياً: إجراء العمليات الحسابية مع المتغيرات [اثراني]

إن صيغة كتابة العمليات الحسابية في البرنامج الفرعي تكون موضحة في الجدول (2-3)، فعند الجمع لا تكتب إشارة بين المتغيرين المطلوب جمعهما، وأن نتيجة الجمع تكون مخزونة مع المتغير الأول حيث أن حاصل جمع R01 و R02 تكون نتيجة الجمع تمثل القيمة الجديدة للمتغير R01 وهكذا بالنسبة لبقية العمليات الحسابية ويمكن بالجملة نفسها تعريف قيمة المتغير ثم جمع أو طرح قيمته مع متغير آخر .

الجدول (2-3) كيفية إجراء العمليات الحسابية باستعمال المتغيرات

النتيجة تخزن في	العملية	نص البرنامج	العملية الحسابية
R01	R01 + R02	R01 R02	الجمع
R01	R01 - R02	R01 - R02	الطرح
R01	R01. R02	R01. R02	الضرب
R01	R01: R02	R01 / R02	القسمة
R01	R01 = 10 R01 + R02	R01 10 R02	تعريف المتغير والجمع
R01	R01 = -10 R01 - R02	R01 -10 -R02	تعريف المتغير والطرح

ثالثاً: صيغة كتابة البرنامج الفرعي وكيفية أستدعائه في البرنامج الرئيسي [اثنائي]

L5100  
N10 G01 X-R05 YR01  
N20 ZR29  
N30 XR05 Y-R01  
N50 M99  
% 250  
N10.....  
N20.....  
N100 R01 10. R29-20.05 R05 500  
N110 L5102

توضيح

تمت كتابة البرنامج الفرعي المرقم L51، ويتضمن حركة المحاور Z Y X بقيم متغيرة غير معرفة وهي R01 و R05 و R29 وتم انهاء البرنامج الفرعي في الجملة 50 باستعمال الدالة M99

في البرنامج الرئيسي تم تعريف قيم المتغيرات الثلاثة في الجملة N100 وهي R01=10 و R05=500 و R29=-20.05 بعدها تم استدعاء البرنامج الفرعي L51 في الجملة N110 وهنا نلاحظ وجود 4 مراتب مع الرمز L فتشير المرتبتان الأوليتان إلى رقم البرنامج الفرعي، أما المرتبتان الأخيرتان فإنهما تشيران إلى عدد مرات تكرار البرنامج الفرعي وهنا يتم التكرار مرتين.

### 9-7-3 الانتقال السريع باستخدام الدالة G00

#### Rapid Traverse Using G00 Function

تستعمل هذه الدالة للانتقال السريع من موقع إلى آخر وتختلف أقصى قيمة لها من شركة مصنعة إلى أخرى، ففي بعض الماكينات تكون 3 m/min أو 8m/min أو 12m/min وقد تصل إلى أعلى من ذلك بكثير حسب مواصفات وإمكانات كل ماكينة. تستعمل هذه الدالة لتوفير الوقت أثناء تنفيذ البرنامج للانتقال في الفراغ بأقصى سرعة وحيث أن الانتقال في الفراغ بدون قطع يمثل الوقت الضائع لذلك فإن اختصاره هو توفير للوقت وتقليل كلفة الإنتاج، ومن الأمثلة على استعمالها هو الانتقال من الوضع الذي يتم من خلاله استبدال العدة إلى مسافة الأمان لتنفيذ عملية تشغيل معينة أو الانتقال من تنفيذ ثقب إلى تنفيذ ثقب آخر أو الابتعاد عن القطعة بعد الإنتهاء من التشغيل أو غير ذلك، وتكون هذه الدالة موضحة في الشكل (3-11).

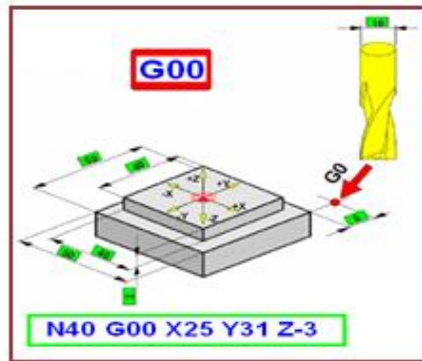

الشكل ( 3-11 ) كيفية الانتقال السريع باستخدام الدالة G00 .

### 10-7-3 دالة حركة القطع الخطية Linear Interpolation (G01) Function

باستعمال هذه الدالة تتحرك العدة حركة قطع خطية بتغذية محددة مسبقا في البرنامج بمحور واحد أو محورين أو ثلاثة محاور في آن واحد وكما في الشكل (3-12).



الشكل (3-12) كيفية الانتقال بحركة قطع خطية باستخدام الدالة G01 .

### 11-7-3 دالة حركة القطع الدائرية في اتجاه عقارب الساعة G02

#### Circular Interpolation Clock Wise

تستعمل هذه الدالة عندما يراد تشغيل أي قوس دائري، ويكون اتجاه الحركة باتجاه حركة عقارب الساعة ويتحدد مستوى التشغيل قبل البدء في استعمال هذه الدالة عن طريق الدوال (G17-G18-G19) ويجب ملاحظة أن المستوى (X-Y) المتمثل بالدالة (G17) هو المستوى الأكثر استعمالاً للتشغيل ويعبر عن نصف القطر إما بالرمز (P) أو عن طريق إحداثي مركز الدوران التزايدى I, J, K وكما الشكل (3-13) يبين استعمال الدالة .

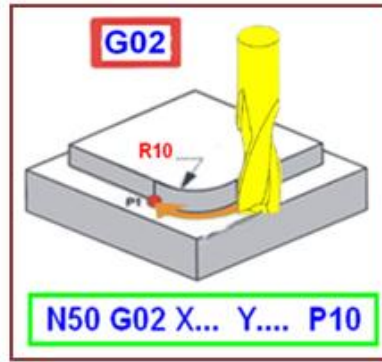

الشكل (3-13) استعمال الدالة G02 .

### 12-7-3 حركة القطع الدائرية عكس اتجاه عقارب الساعة G03

#### Circular Interpolation CounterClock Wise

تستعمل هذه الدالة عندما يراد تشغيل أي قوس دائري، ويكون اتجاه الحركة بعكس اتجاه حركة عقارب الساعة وتراعى نفس الملاحظات المحددة مع الدالة G02 مع هذه الدالة ويوضح الشكل (3-14) استعمال هذه الدالة .



الشكل (3-14) استعمال الدالة G03 .

### 13-7-3 برمجة الدوال (G02 ، G03) باستعمال مركز الدوران التزايدى I, J, K

تكون صيغة برمجة الدوال G02 أو G03 بالصيغة التي تستعمل إحداثيات مركز الدوران التزايدى I, J, K بدلاً من العنوان P وهذه الصيغة تكون حاکمة في حالة كون قوس الدائرة بزواوية أكبر من  $180^\circ$  حيث في هذه الحالة لا يمكن برمجة القوس باستعمال العنوان P، كما أن صيغة البرمجة باستعمال إحداثي نقطة بداية القوس نسبة إلى مركز الدائرة يمكن استعمالها حتى في حالة الأقواس بزوايا أقل أو مساوية إلى  $180^\circ$  وتعرف القيم كما مبين كالآتي :-

- I المسافة بين نقطتي بداية القوس (P1) ومركز القوس (P0) في اتجاه محور X
- J المسافة بين نقطتي بداية القوس (P1) ومركز القوس (P0) في اتجاه محور Y
- K المسافة بين نقطتي بداية القوس (P1) ومركز القوس (P0) في اتجاه محور Z

ويتم تحديد الإشارة استناداً إلى الحركة من نقطة البداية (P1) إلى نقطة المركز (P0) في اتجاه المحاور X, Y, Z ويوضح الشكل رقم (3-15) طريقة حساب إحداثيات مركز الدوران التزايدية وطريقة تمثيل الأبعاد الموجبة والسالبة تبعاً للدوال G02, G03 .

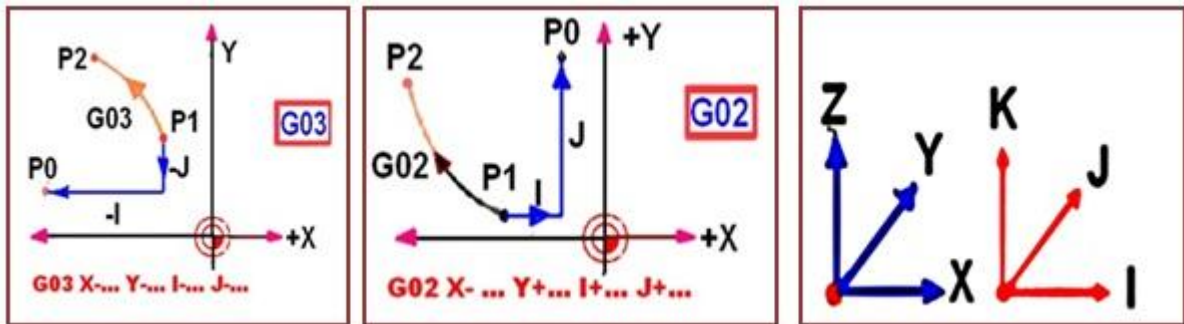

الشكل رقم (3-15) تحديد قيم إحداثيات مركز الدوران التزايدية I, J, K المستعملة مع الدالتين G02 و G03

### Tool Radius Compensation

### 3-7-14 دوال تعويض نصف قطر العدة

إن دوال تعويض نصف قطر العدة لها أهمية كبيرة في اختصار الحسابات اللازمة لبيانات مسار العدة وفي حالة عدم استعمالها فإن نصف قطر العدة تتم إضافته إلى الحسابات، وبذلك لا يمكن التعامل بشكل مباشر مع الأبعاد المبيّنة على المخطط، بل يضاف أو يطرح نصف قطر العدة عند مناطق الانتقال من خط إلى آخر أو عند مناطق التقاطع أو الالتقاء أو في حالة الأقواس مما يجعل إجراءات حساب مسار العدة معقدة وتحتاج إلى وقت أكبر، لذلك فإن استعمال هذه الدوال يمكن المبرمج من اعتماد الأبعاد الحقيقية المثبتة على المخطط، وهذه الدوال تقوم بإجراء الحسابات المتعلقة بتعويض نصف قطر العدة وتستعمل الدالتين G41 و G42 حيث تستعمل الدالة G41 عند الحالة التي يكون بها مسار العدة متجهاً من اليسار إلى اليمين قطعة العمل في حين تستعمل الدالة G42 عند الحالة التي يكون بها مسار العدة متجهاً من اليمين إلى اليسار قطعة العمل. ويوضح الشكل (3-16) طريقة استعمال هاتين الدالتين ويوضح الشكل (3-17) كيفية استعمال الدالتين في تعويض نصف قطر العدة للتشغيلين الخارجي والداخلي ويتم إلغاء تأثير أي منهما باستعمال الدالة G40 .

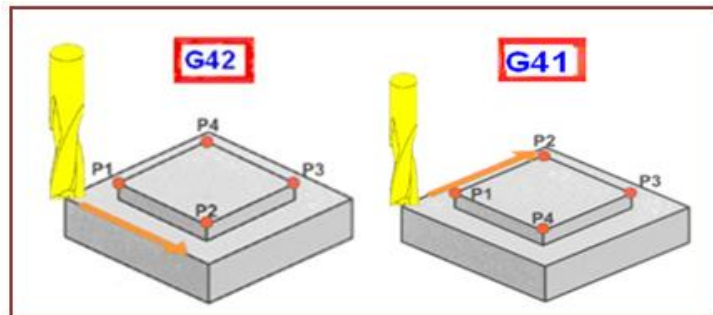

الشكل (3-16) مبدأ عمل الدالة (G41, G42)

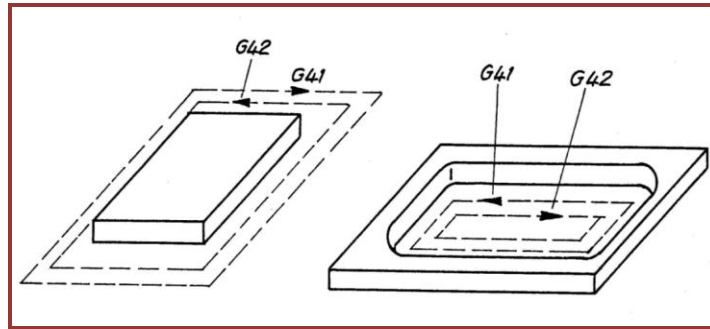

الشكل ( 3-17 ) كيفية تطبيق الدالتين G41 و G42 للتشغيلين الداخلي والخارجي.

### مثال 3-1 :

اكتب برنامج القطعة (Part program) للجزء الموضح في الشكل (3-18) مع مراعاة ما يأتي:

- 1- معدن المشغولة: سبيكة الألمنيوم-المغنيسيوم.
- 2- مستوي التشغيل: X Z
- 3- التشغيل يكون أولي (تخشين) باستعمال سكين تفريز طرفية (End mill cutter) قطرها 25mm .
- 4- ظروف القطع: سرعة الدوران 1000 rpm والتغذية 400mm/min.
- 5- استعمال النظام المتري والنظام المطلق .
- 6- استعمال دوال تعويض نصف قطر العدة .
- 7- استعمال العنوان P في تحديد أنصاف أقطار القوسات بدلا من I ، J ، K .
- 8- استعمال مسار العدة المحدد في الرسم من النقطة P1 إلى النقطة P17 ويكون الالتزام بإحداثيات نقطة بداية التشغيل ونقطة نهاية التشغيل .
- 9- إحداثيات نقاط مسار العدة موضحة أدناه:

P12	-20	-57.5	POINT	X	Z
P13	-62.5	-57.5	P1	-142.5	112.5
P14	-87.5	-32.5	P2	-142.5	62.5
P15	-87.5	52.5	P3	-57.5	62.5
P16	-77.5	62.5	P4	-31.182	47.305
P17	-57.5	112.5	P5	-19.8	45.807
P18	-23.682	60.296	P6	42.5	62.5
P19	67.5	42.5	P7	67.5	62.5
P20	72.5	-42.5	P8	87.5	42.5
P21	0	-57.5	P9	87.5	-42.5
P22	-62.5	-32.5	P10	72.5	-57.5
P23	-77.5	52.5	P11	20	-57.5



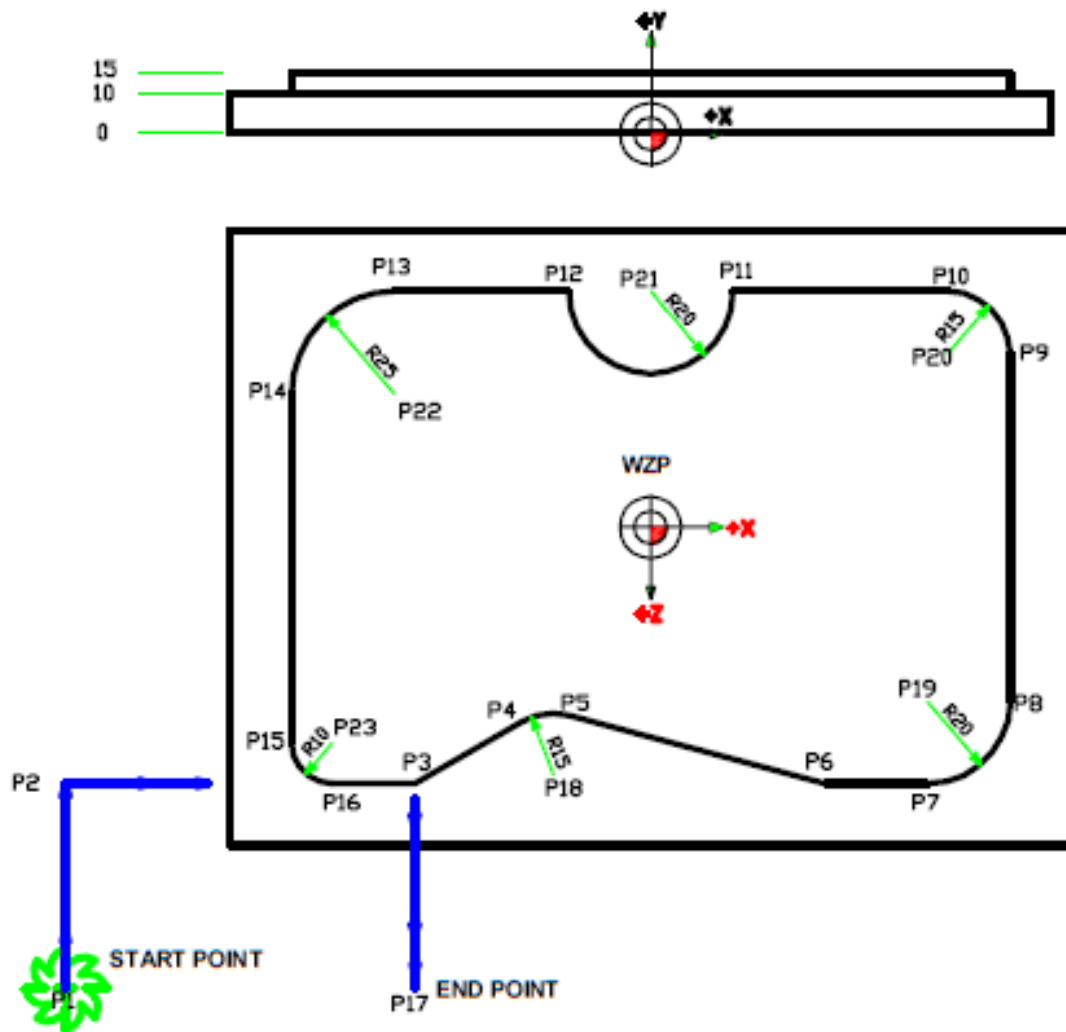

الشكل (3-18) يوضح مسار عدة القطع للمشغولة المراد تشغيلها وحساب النقاط التي تمر من خلالها العدة.

### الحل:

تتم كتابة برنامج القطعة بالاستناد إلى نظام سيمنس ويوضح البرنامج 3-1 كافة الإجراءات المطلوبة لتنفيذ القطعة مع توضيح لكافة الجمل المدرجة في البرنامج ، وحيث أن التشغيل أولي (غير نهائي) فإن المبرمج يترك سماحات للتشغيل النهائي ويتم ذلك بتغيير نصف قطر العدة في ذاكرة العدد وكذلك الطول، حيث يكتب نصف القطر اكبر من نصف القطر الحقيقي بمقدار معين وعلى سبيل المثال  $0.3\text{mm}$  وزيادة على الطول بمقدار  $0.3\text{mm}$ ، ويكون لهذا الإجراء تأثير عند استعمال دوال تعويض نصف القطر  $G41$  أو  $G42$  وكذلك عند استدعاء أبعاد العدة  $T03$  فتكون هناك سماحات بمقدار  $0.3\text{ mm}$  في الأبعاد وكذلك في عمق القطع ولكن هذا الإجراء يكون غير مبين في البرنامج إذ أن هذه الإجراءات يتم اتخاذها في ذاكرة العدد .

أما إذا كان المطلوب إجراء تشغيل آخر نهائي فيتم استدعاء عدة قطع أخرى مع تغيير ظروف القطع واستعمال نفس البرنامج السابق ولكن تكتب في هذه الحالة الأبعاد الحقيقية للعدة والمتضمنة نصف القطر والطول وهذه الإجراءات المتعلقة بعدة القطع يتم تنفيذها في ذاكرة العدد.

## البرنامج (1-3)

البرنامج	الوصف
% 100	يشير إلى رقم البرنامج الرئيسي
N10 G18 G54 G71 G90	تحديد مستوي التشغيل XZ ودالة نقطة صفر القطعة والنظام المتري والإحداثيات المطلقة
N20 T03 D03 M06 (End mill 25mm-roughing)	استدعاء عدة القطع للتشغيل الأولي أي ترك سماحات للتشغيل النهائي وتحديد موقعها في حامل العدد
N30 S1000 G94 F400 M03 M08	تحديد سرعة دوران العدة (rpm) والتغذية (mm/min) واتجاه دوران العدة وفتح سائل التبريد
N40 G00 X-142.5 Y50 Z112.5	حركة سريعة إلى نقطة البداية ( start point )
N50 Y18	حركة سريعة إلى مسافة أمان فوق قطعة العمل مسافة 3mm وهنا يبقى تأثير الدالة G00 حتى إذا لم تكتب
N60 G01 Y10	النزول بحركة قطع مستقيم إلى عمق القطع المطلوب
N70 G42 G01 Z62.5	تفعيل تعويض نصف قطر العدة بالدالة G42 وهي تستعمل في حالة كون العدة على يمين القطعة مع الحركة بحركة قطع مستقيم باتجاه المحور Z .
N80 X-57.5	حركة قطع مستقيم باتجاه المحور X
N90 X-31.182 Z47.305	حركة قطع مستقيم بمحورين
N95 G02 X-19.8 Z45.807 P15	حركة قطع دائري باتجاه حركة عقرب الساعة
N100 G01 X42.5 Z62.5	حركة قطع مستقيم بمحورين
N110 G01 X67.5	حركة قطع مستقيم بمحور واحد
N120 G03 X87.5 Z42.5 P20	حركة قطع دائري بعكس اتجاه حركة عقرب الساعة
N130 G01 Z-42.5	حركة قطع مستقيم بمحور واحد
N140 G03 X72.5 Z-57.5 P15	حركة قطع دائري بعكس اتجاه حركة عقرب الساعة
N150 G01 X20	حركة قطع مستقيم بمحور واحد
N160 G02 X-20 Z-57.5 P20	حركة قطع دائري باتجاه حركة عقرب الساعة
N170 G01 X-62.5	حركة قطع مستقيم بمحور واحد
N180 G03 X-87.5 Z-32.5 P25	حركة قطع دائري بعكس اتجاه حركة عقرب الساعة
N190 G01 Z52.5	حركة قطع مستقيم بمحور واحد
N200 G03 X-77.5 Z62.5 P10	حركة قطع دائري بعكس اتجاه حركة عقرب الساعة
N210 G01 X-57.5	حركة قطع مستقيم بمحور واحد
N220 G40 Z112.5 M09	إلغاء تأثير دالة تعويض نصف قطر العدة وغلق سائل التبريد مع حركة العدة بحركة قطع مستقيمة
N230 G00 Y200 M30	حركة سريعة إلى مسافة أمان فوق قطعة العمل وإنهاء البرنامج

**مثال 2-3 :**

اكتب برنامج القطعة للجزء الموضح في الشكل ( 3- 19 ) مع مراعاة ماياتي:-

1-معدن القطعة: سبيكة الألمنيوم- المغنيسيوم.

2-مستوى التشغيل: X Y

3-التشغيل يكون نهائي باستعمال سكين تفريز طرفية قطرها 25 mm.

4- ظروف القطع: سرعة الدوران 1250 rpm والتغذية 400 mm/min.

5-استعمال النظام المتري و النظام المطلق.

6-استعمل دوال تعويض نصف قطر العدة.

7- استعمل العنوان P في تحديد أنصاف أقطار التقوسات ولاتستعمل I ، J ، K.

8-استعمل مسار العدة المحدد في الرسم من النقطة P1 إلى النقطة P17 ويكون الالتزام بإحداثيات نقطة

بداية التشغيل ونقطة نهاية التشغيل.

9-إحداثيات نقاط مسار العدة موضحة أدناه:-

P11	20	57.5	POINT	X	Y
P12	-20	57.5	P1	-142.5	-112.5
P13	-62.5	57.5	P2	-142.5	-62.5
P14	-87.5	32.5	P3	-57.5	-62.5
P15	-87.5	-52.5	P4	-31.182	-47.305
P16	-77.5	-62.5	P5	-19.8	-45.807
P17	-57.5	-112.5	P6	42.5	-62.5
P18	-23.682	-60.296	P7	67.5	-62.5
P19	67.5	-42.5	P8	87.5	-42.5
P20	72.5	42.5	P9	87.5	42.5
P21	0	57.5	P10	72.5	57.5
P22	-62.5	32.5			
P23	-77.5	-52.5			

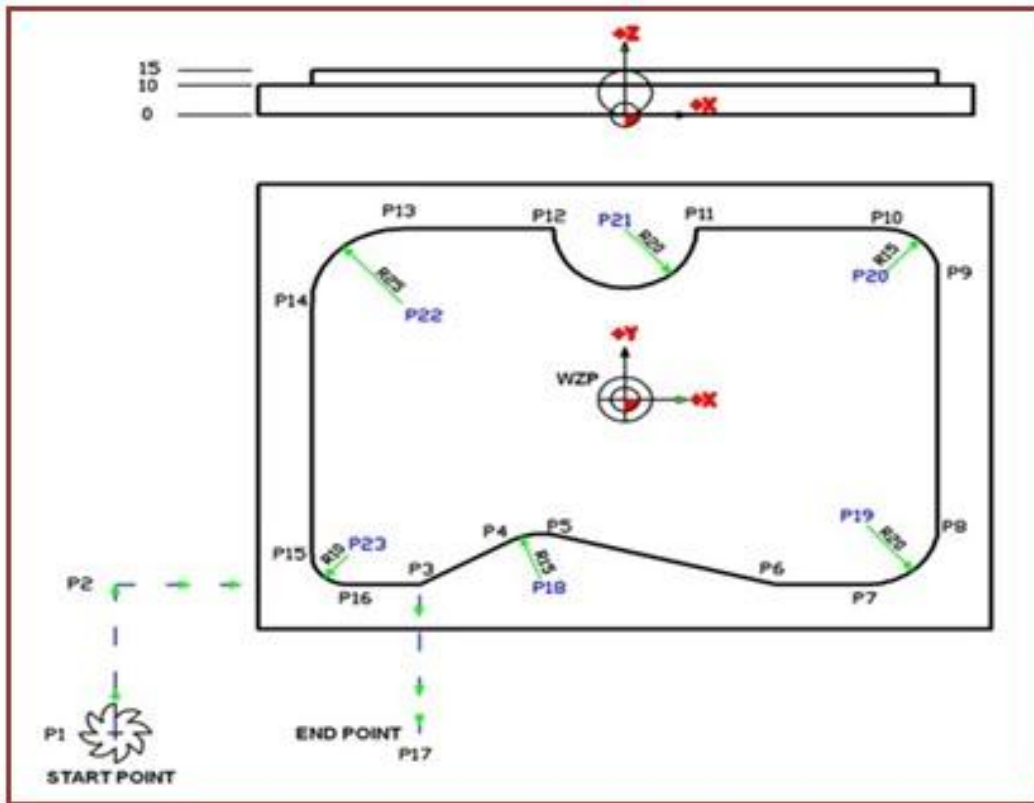

الشكل (3-19) يوضح مسار العدة من نقطة بداية التشغيل الى نهايته مع تحديد مستوى التشغيل XY .

تتم كتابة البرنامج بالاستناد إلى نظام سيمنس ويوضح البرنامج (3-2) كافة الإجراءات المطلوبة لتنفيذ القطعة مع توضيح لقسم من الجمل المدرجة في البرنامج ، في هذه الحالة لا تترك سماحات للتشغيل حيث إن التشغيل نهائي ويتم ذلك بإعطاء القيم الفعلية لنصف قطر العدة وكذلك الطول في ذاكرة العدد .

### البرنامج (3-2)

البرنامج	الوصف
% 011	يشير الى رقم البرنامج الرئيسي
N10 G17 G54 G71 G90	تحديد مستوى التشغيل XY ودالة نقطة صفر القطعة والنظام المترى والاحداثيات المطلقة
N20 T05 D05 M06 (End mill 25 mm-Finishing)	استدعاء عدة القطع للتشغيل النهائي
N30 S1250 G94 F400 M03 M08	تحديد سرعة دوران العدة والتغذية واتجاه دوران العدة وفتح سائل التبريد وظروف القطع هذه تتعلق بالتشغيل النهائي ويلاحظ زيادة سرعة دوران العدة
N40 G00 X-142.5 Y-112.5 Z50	
N50 Z18	
N60 G01 Z10	

N70 G42 G01 Y-62.5	تفعيل تعويض نصف قطر العدة بالدالة G42 وهي تستعمل في حالة كون العدة على يمين القطعة مع الحركة بحركة قطع مستقيم باتجاه المحور Y
N80 X-57.5	
N90 X-31.182 Y-47.305	
N95 G02 X-19.8 Y-45.807 P15	
N100 G01 X42.5 Y-62.5	
N110 G01 X67.5	
N120 G03 X87.5 Y-42.5 P20	
N130 G01 Y42.5	
N140 G03 X72.5 Y57.5 P15	
N150 G01 X20	
N160 G02 X-20 Y57.5 P20	
N170 G01 X-62.5	
N180 G03 X-87.5 Y32.5 P25	
N190 G01 Y-52.5	
N200 G03 X-77.5 Y-62.5 P10	
N210 G01 X-57.5	
N220 G40 Y-112.5 M09	
N230 G00 Z200 M30	

**مثال 3-3 : [أثرائي]**

اكتب برنامج القطعة للجزء الموضح في الشكل (3-20) مع مراعاة ما يأتي:-

- 1- معدن القطعة: سبيكة الألمنيوم-المغنيسيوم.
- 2- مستوى التشغيل: X Z
- 3- التشغيل يكون أولي باستعمال سكين تفريز طرفية بقطر 20mm .
- 4- ظروف القطع: سرعة الدوران 1250 rpm والتغذية 300 mm/min.
- 5- استعمال النظام المتري والنظام المطلق .
- 6- استعمال دوال تعويض نصف قطر العدة .
- 7- استعمال العناوين I، J ، K في تحديد أنصاف أقطار التقوسات .
- 8- استعمال مسار العدة المحدد في الرسم من النقطة P1 إلى النقطة P17 ويكون الالتزام بإحداثيات نقطة بداية التشغيل ونقطة نهاية التشغيل .
- 9- إحداثيات نقاط مسار العدة موضحة أدناه :-

P11	80	-77.5	POINT	X	Z
P12	20	-77.5	P1	-20	57.5
P13	0	-57.5	P2	-20	37.5
P14	0	0	P3	35	37.5
P15	17.5	0	P4	95	37.5
P16	35	15	P5	100	32.5
P17	35	57.5	P6	100	-5
P18	85	-17.5	P7	85	-5
P19	80	-57.5	P8	85	-30
P20	20	15	P9	100	-30
			P10	100	-57.5



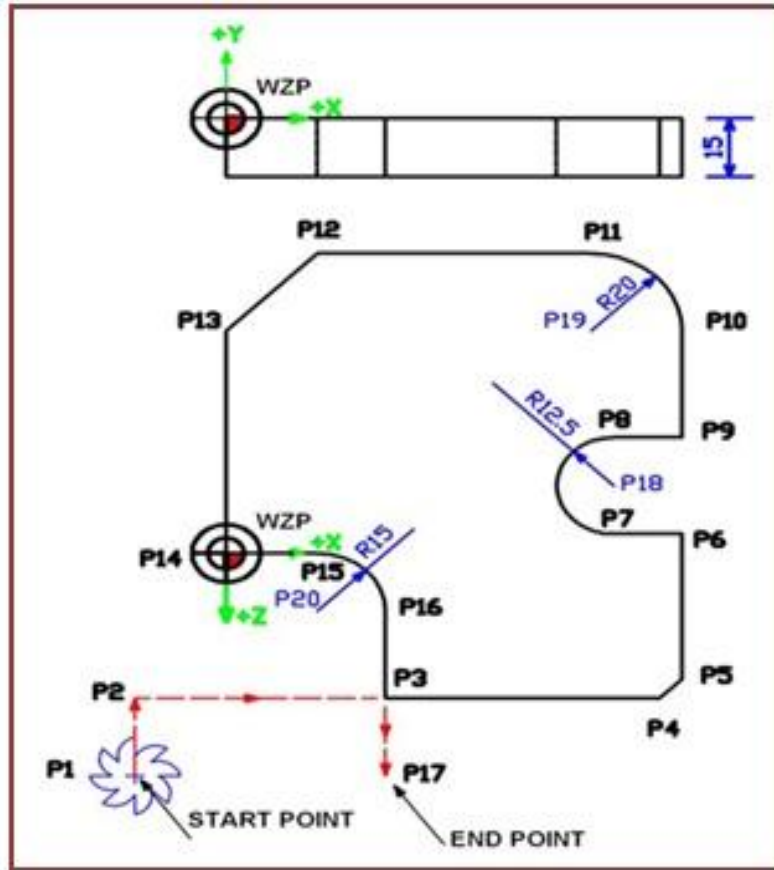

الشكل (3-20) مسار العدة من نقطة بداية التشغيل إلى نهايته مع تحديد مستوى التشغيل XZ .

الحل: يتم مراعاة الملاحظات الآتية عند كتابة البرنامج :-

1- إن نقطة صفر البرنامج تكون على السطح العلوي للقطعة وعليه تضاف مسافة 2mm إلى العمق الكلي لتكون العدة نازلة بعمق قطع 17- (سمك القطعة مضافا إليه مسافة 2mm)

2- تستعمل الدالة G18 لتحديد مستوى التشغيل XZ .

3- يتم حساب قيم I و K للأقواس في النقاط P18 و P19 و P20 كما يأتي :-

تمثل قيم I و K إحداثي نقطة بداية القوس عن المركز بالاتجاهين X و Z

أ- القوس الذي نصف قطره 12.5mm القريب من النقطة P18: K=-12.5, I=0,

ب- القوس الذي نصف قطره 20mm القريب من النقطة P19: K=0, I=-20,

ج- القوس الذي نصف قطره 15mm القريب من النقطة P20: K=15, I=0,

ويوضح البرنامج 3-3 كافة الإجراءات المطلوبة لتنفيذ القطعة ، وحيث أن التشغيل أولي فإن المبرمج يترك سماحات للتشغيل النهائي بإتباع الإجراء نفسه المشار إليه في المثال 3-1.

**البرنامج (3-3)**

```
%120
N10 G18 G54 G71 G90
N20 T01 D01 M06 (Slotting end mill 20 mm-roughing)
N30 S1250 G94 F400 M03 M08
N40 G00 X-20 Y100 Z57.5
N50 Y2
N60 G01 Y-17
N70 G42 G01 Z37.52
N80 X95
N90 X100 Z32.5
N100 Z-5
N110 X85
N120 G02 X85 Z-30 I0 K-12.5
N130 G01 X100
N140 Z-57.5
N150 G03 X80 Z-77.5 I-20 K0
N160 G01 X20
N170 X0 Z-57.5
N180 Z0
N190 X17.5
N200 G02 X35 Z15 I0 K15
N210 G01 Z57.5
N220 G40 M09
N230 G00 Y200 M30
```

**مثال 3-4 : [أثرائي]**

اكتب برنامج القطعة للجزء الموضح في الشكل (3- 21) مع مراعاة ما يأتي:-

1- معدن القطعة: سبيكة الألمنيوم-المغنيسيوم.

2-مستوى التشغيل: XZ

3-التشغيل يكون أولي باستعمال سكين تفريز طرفية قطرها 12 mm.

4- ظروف القطع: سرعة الدوران 2120 rpm والتغذية 120 mm/min.

5-استعمل النظام المتري و النظام المتزايد .

6-استعمل دوال تعويض نصف قطر العدة.

7- استعمل العنوان P في تحديد أنصاف أقطار التقوسات.

8-استعمل مسار العدة المحدد في الرسم من النقطة P1 إلى النقطة P15 ويكون الالتزام بإحداثيات نقطة بداية التشغيل ونقطة نهاية التشغيل.

9-إحداثيات نقاط مسار العدة موضحة أدناه :-

POINT	X	Z
P1	-25	40
P2	0	40
P3	0	-110
P4	10	-120
P5	87.5	-120
P6	87.5	-95
P7	87.5	-70
P8	100	-70
P9	100	-5
P10	95	0
P11	60	0
P12	60	-20
P13	40	-20
P14	40	0
P15	-40	0

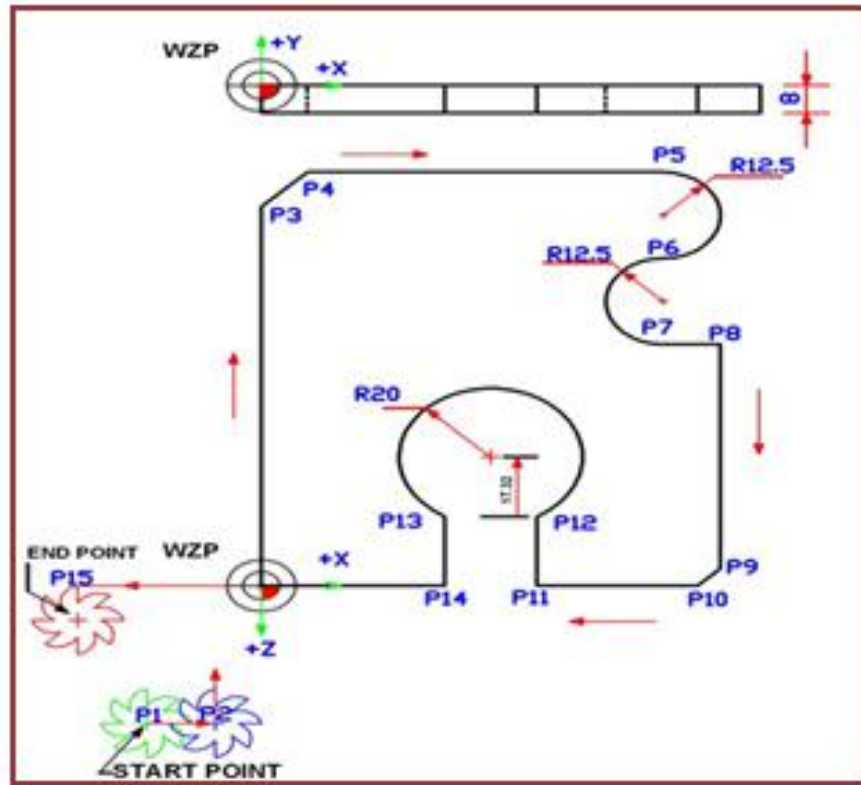

الشكل ( 21-3 ) مسار العدة من نقطة بداية التشغيل الى نهايته مع تحديد مستوى التشغيل XZ .

**الحل:** تؤخذ بنظر الاعتبار الملاحظات الآتية عند كتابة البرنامج :-

1- إن نقطة صفر البرنامج تكون على السطح العلوي للقطعة وعليه تضاف مسافة 2mm إلى العمق الكلي لتكون العدة نازلة بعمق قطع 10- (سك القطعة مضافا إليه مسافة 2mm )

2- تستعمل الدالة G18 لتحديد مستوى التشغيل XZ .

3- إن اتجاه حركة العدة يبدأ من يسار القطعة لذلك يتم استعمال الدالة G41 لتعويض نصف قطر العدة.

4- بالرغم من أن المطلوب استعمال قيمة نصف القطر مع العنوان P لكن القوس R20 يمثل قوس دائرة بزاوية أكبر من 180 درجة، لذلك لا يمكن اعتماد العنوان P في هذه الحالة ويتم حساب قيم I و K لهذا القوس فقط، إما بقية الأقواس فيمكن برمجتها مع العنوان P وتكون قيمتي I و K للقوس R20 ممثلة بالمسافة بين بداية القوس ومركز الدائرة :-

$$K=-17.32 \quad I=-10$$

وهي تمثل المسافة بين النقطة P12 ومركز القوس باتجاهي X و Z .

ويوضح البرنامج المرقم (3-4) كافة الإجراءات المطلوبة لتنفيذ القطعة ، وحيث أن التشغيل أولي (غير نهائي) فإن المبرمج يترك سماحات للتشغيل النهائي بإتباع الإجراء نفسه المشار إليه في

## البرنامج (4-3)

**%140**

**N10 G18 G54 G71 G90**

**N20 T18 D18 M06 (Slotting end mill 12 mm-roughing)**

**N30 S2120 G94 F120 M03 M08**

**N40 G00 X-25 Y100 Z40**

**N50 Y2**

**N60 G01 Y-10**

**N70 G91 G41 X25**

**N80 Z-150**

**N90 X10 Z-10**

**N100 X77.5**

**N110 G02 X0 Z25 P12.5**

**N120 G03 X0 Z25 P12.5**

**N130 G01 X12.5**

**N140 Z65**

**N150 X-5 Z5**

**N160 X-35**

**N170 Z-20**

**N180 G03 X-20 Z0 I-10 K-17.32**

**N190 G01 Z20**

**N200 X-80**

**N210 G40 G90 M09**

**N220 G00 Y200 M30**

## أسئلة الفصل الثالث

8-3

3-8-1: املأ الفراغات الآتية:-

- 1- تكون ماكينات التفريز المبرمجة ملائمة ----- .
  - 2- طريقة الإدخال اليدوي لبرنامج القطعة في ماكينات التفريز المبرمجة يتم باستعمال -----
  - 3- الرمز % يعني ----- .
  - 4- الدالة G00 تعني ----- .
  - 5- الدالة G01 تعني ----- .
  - 6- الدالة G03 تعني ----- .
  - 7- الدالة G17 تعني ----- .
  - 8- الدالة G18 تعني----- .
  - 9- الدالة G90 تستعمل في----- .
  - 10- تستعمل الدالة G94 في تحديد----- .
- 3-8-2: صحح ماتحته خط في العبارات الآتية:-

- 1- لتنفيذ حركة دائرية بعكس اتجاه حركة عقرب الساعة نستعمل الدالة G02 .
- 2- لتنفيذ حركة دائرية باتجاه حركة عقرب الساعة نستعمل الدالة M03 .
- 3- لتدوير عمود الدوران بعكس اتجاه حركة عقرب الساعة نستعمل الدالة G03 .
- 4- عند الحاجة لتنفيذ توسيع مستطيل بعمق 20 mm نستعمل سكين تفريز ذات أربعة حدود قطع.
- 5- الدالة G54 تشير إلى النظام المتزايد.
- 6- الدالة G55 تمثل النقطة المرجعية للماكينة.
- 7- الدالة G58 تمثل نقطة صفر القطعة التي تخزن إحداثياتها في ذاكرة نقاط صفر قطعة العمل.
- 8- تخزن أبعاد العدد مع العنوان T مثلا T01 في ذاكرة العدد.
- 9- يشير العنوان 50% إلى رقم البرنامج الفرعي.
- 10- تستعمل الدالة G70 لتحديد النظام المطلق.
- 11- تستعمل الدالة G71 لتحديد النظام المتزايد.



## 12- تستعمل الدالة G40 لتعويض نصف قطر العدة .

3-8-3:- [أثرائي] بالاستناد إلى النصوص المستعملة في البرنامج والخاصة بالمتغيرات R ، اكتب نوع

العملية الحسابية وصيغتها وأين تخزن النتيجة مستندا إلى الأمثلة المحلولة ضمن الجدول

(ضع النتيجة في الفراغ المحدد) :-

النتيجة	العملية	نص البرنامج
R01 = +10.78	R01 +10.78	R01 10.78
R02 = +199.12	R02 .....	R02 .....
R03= -99.32	R03 .....	R03 .....
X= +10.78	XR01	XR01
X=-199.12	X.....	X.....
Z=-99.32	Z.....	Z.....
X= 99.32	X.....	X.....
X = 10	X = (20.78 -10.78)	X 20.78 - R.....
Z = 120.32	Z = 21 -(-99.32)	Z ..... -R .....
X = 209.22	X = 10.1 +199.12	X 10.1 R....

3-8-4: احسب قيم I ، J ، K في الامثلة الآتية بالاستناد الى اتجاه القطع ومستويات التشغيل مع وضع

الاشارات سواء كانت موجبة او سالبة: ملاحظه : P1 تعني بداية التشغيل و P2 تعني نهاية التشغيل.

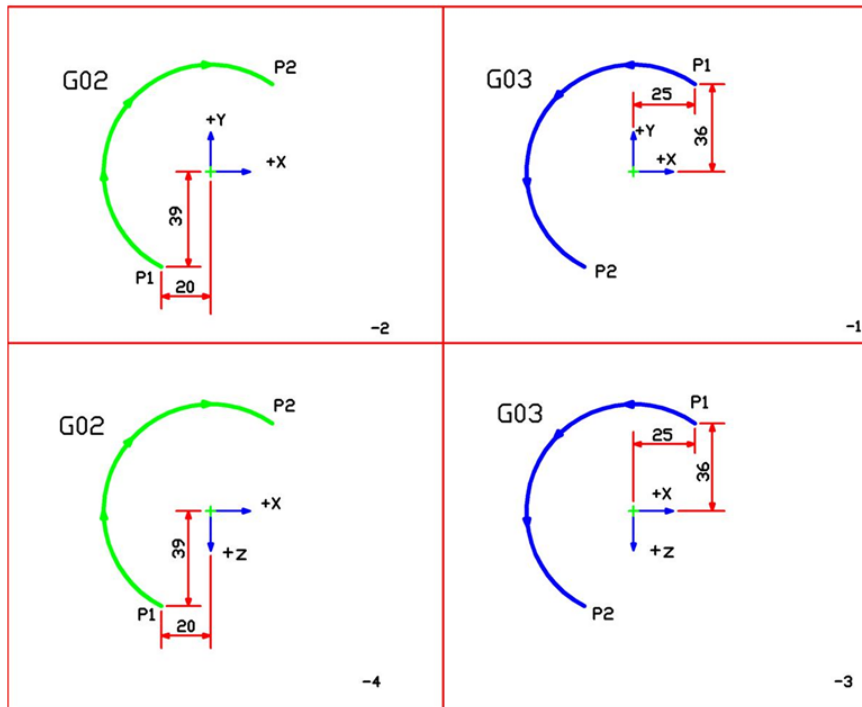

3-8-5: صف الجمل الآتية التي تمثل مقاطع من برامج بالاستناد الى الوصف الموضح في بداية البرنامج:-

البرنامج	الوصف
%100	يشير الى رقم البرنامج الرئيسي
N10 G18 G54 G71 G90	تحديد مستوى التشغيل XZ ودالة نقطة صفر القطعة والنظام المتري والإحداثيات المطلقة.
N20 T03 D03 M06	
N30 S1000 G94 F400 M03 M08	
N40 G00 X-142.5 Y50 Z112.5	
N50 Y18	
N60 G01 Y10	
N70 G42 Z62.5	
N80 X-57.5	
N120 G03 X87.5 Z42.5 P20	
N130 G01 Z-42.5	
N160 G02 X-20 Z-57.5 P20	
N220 G40 G01 Z112.5 M09	
N230 G00 Y200 M30	

البرنامج	الوصف
%160	
N10 G18 G54 G71 G90	اختيار مستوى التشغيل وتحديد دالة نقطة صفر البرنامج واختيار النظام المتري والنظام المطلق
N30 S1250 G94 F400 M03 M08	
N40 G59 X75 Z75	
N50 G00 X0 Y5 Z0	
N60 R01 25 R02 25 R03 15 R04 20 R05 8 R06 11 R07 20	
N70 L1205	
N80 G59 X0 Z0	
N90 G00 Y100 M30	

### 3-8-6 : اسئلة حول برنامج القطعة (Part Program) :

- س1- أعد كتابة البرنامج الموضح في المثال 3-1 باستعمال مستوى التشغيل G19 ،المستوى Y-Z.
- س2- [اثنائي] أعد كتابة البرنامج الموضح في المثال 3-3 باستعمال مستوى التشغيل G17 ،المستوى X-Y.
- س3- [اثنائي] أعد كتابة البرنامج الموضح في المثال 3-3 باستعمال مستوى التشغيل G19 ،المستوى Y-Z.
- س4- [اثنائي] أعد كتابة البرنامج الموضح في المثال 3-4 باستعمال مستوى التشغيل G17 ، المستوى X-Y.

## الفصل الرابع/التجليخ

### أهداف الفصل

- أن يكون الطالب بعد إنجازه دراسة الفصل قادراً على أن:
  - 1 – يُعرّف عملية التجليخ.
  - 2 – يصف الأجزاء الرئيسية لأهم أنواع ماكينات التجليخ.
  - 3 – يحدد استعمالات الأنواع المختلفة لماكينات التجليخ.
  - 4 – يميز بين عمليات التجليخ المتنوعة.
  - 5 – يُعدد أنواع المواد التي تصنع منها الحبيبات القاطعة والمادة الرابطة لأحجار التجليخ.
  - 6 – يعلل أسباب بلي حجر التجليخ.
  - 7 – يحسب زمن التجليخ الرئيس لعمليات التجليخ المختلفة.



**تمهيد :-**

يُعد التجليخ أحد الطرائق في تشغيل المعادن، وتكمن أهميته في طبيعة الإجراء الذي يتم فيه إزالة أجزاء صغيرة جداً ينتج عنها أسطح ناعمة وتتميز العملية باستعمال عمق قطع قليل وسرعة قطع عالية مع تغذية بطيئة لتحقيق دقة ابعاد عالية ويمكن في هذه العملية تدوير قطعة العمل مع ثبات حجر التجليخ أو بالعكس.

**1-4 عملية التجليخ Grinding**

**التجليخ:** عملية تشغيل لإزالة معدن عن طريق حبيبات صلدة (Abrasives) ملتصقة مع بعضها على شكل عجلة دوارة وعند ملامسة الحبيبات لقطعة العمل تتصرف كأدوات قطع، كل منها يزيل جزء صغير، (رقاقة (Chip)) من المشغولة. ومن الخطأ الشائع اعتبار عملية التجليخ بأنها تجري بفعل الإحتكاك، لكنها في الحقيقة عملية قطع كما في عمليات التثقيب والخراطة والتفريز، الحبيبات القاطعة يمكن أن تكون على شكل أحجار مترابطة، (حبيبات قاطعة + مادة رابطة) أو الأحزمة المطلية، وتتم عملية إزالة الرايش بطريقة تغذية المشغولة إلى حجر التجليخ الدائر، أو بطريقة ضغط حجر التجليخ الدائر إلى المشغولة، الشكل (1-4).

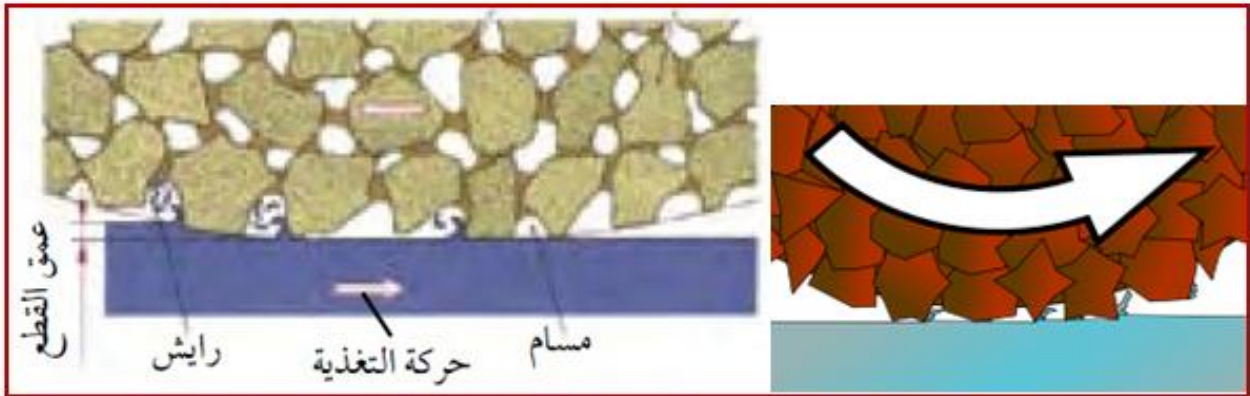

الشكل ( 1 - 4 ) طريقة التجليخ عن طريق الحبيبات القاطعة .

**4- 2 ماكينات التجليخ Grinding Machines**

هي تلك الماكينات المستعملة في قطع المعادن عن طريق أحجار التجليخ الدوارة، وتتم تغذية حجر التجليخ في ماكينات التجليخ أما بصورة موازية أو عمودية على محور دوران حجر التجليخ، أما حركة المشغولة فتكون دورانية أو خطية مستقيمة. وتستعمل ماكينات التجليخ للأغراض الآتية: -

- 1 - عمليات إنهاء السطوح الاسطوانية أو المستوية التي تتطلب دقة عالية في الأبعاد.
- 2 - تجليخ المشغولات المعقدة كأسنان اللوالب وأسنان التروس والحذبات (Cams).
- 3 - حد (شحذ) عدد القطع المختلفة كأقلام الخراطة والقشط والمثاقب وسكاكين التفريز وغيرها.
- 4 - تجليخ القطع المعدنية الخام مباشرة دون الحاجة إلى عمليات خراطة أو تفريز أو أي تشغيل أولي على ماكينات أخرى.

## أنواع ماكينات التجليخ

- 1 - ماكينات التجليخ اليدوي والمنضدية.
- 2 - ماكينات تجليخ السطوح المستوية.
- 3 - ماكينات التجليخ الاسطواني (الخارجي والداخلي).
- 4 - ماكينات التجليخ اللامركزي.
- 5 - ماكينات التجليخ الخاصة.

## 1-2-4 ماكينات التجليخ اليدوية

تستعمل ماكينات التجليخ اليدوية في عمليات التجليخ التقريبية حيث يكون سماح التشغيل فيها كبير (التجليخ الخشن) كالتخلص من الزوائد في المسبوكات وتجليخ مواقع اللحام وحد عدد القطع المختلفة وكذلك قص قطع العمل المصدلة وغير المصدلة من انواع الفولاذ والزرهر والألمنيوم ،ويمكن تقسيمها إلى ثابتة ومتنقلة .

**ماكينات التجليخ الثابتة: -**

تكون هذه الماكينات مثبتة على طاولة العمل أو على قاعدة معدنية تثبت في أرضية الورشة. ويدار حجر التجليخ فيها بواسطة محرك كهربائي. وتستعمل بصفة رئيسة في شحذ أدوات القطع. وتكون هذه الماكينات مزودة بمساند خاصة لحمل المشغولة المراد تجليخها ويجب ان يكون المسند أقرب ما يمكن من حجر التجليخ وذلك لمنع إحتمال انزلاق المشغولة أو حشرها بين حجر التجليخ والمسند مما يؤدي إلى كسر الحجر وتلف المشغولة. وعند إجراء عمليات التجليخ يجب عدم ضغط المشغولة بشدة على حجر التجليخ الدائر فضلاً عن تحريك المشغولة يدويا على وجه الحجر من جانب إلى آخر بحركة ترددية، وذلك لتجنب إحتراق حجر التجليخ، وكذلك لجعل تآكل حجر التجليخ متساويا ومنتظما. وتوجد ماكينات تجليخ يدوية متنقلة تستعمل في تشذيب الحافات وقطع المعادن في موقع العمل، وفي كلا النوعين لا يستعمل سائل التبريد.

## 2-2-4 ماكينات تجليخ السطوح المستوية

يستعمل التجليخ السطحي في تشغيل السطوح المستوية والتي يمكن تثبيت قطعة العمل ميكانيكاً أو مغناطيسياً عن طريق ماكينات متخصصة.

**ويمكن أن تقسم هذه الماكينات تبعاً لوضع عمود الدوران الى نوعين هما: -**

- ماكينات التجليخ السطحي الأفقية وماكينات التجليخ السطحي العمودي، الشكل (2-4).



الشكل (4 - 2) ماكينات التجليخ السطحي الأفقية والعمودية.



وتكون الطاولة التي تحمل المشغولة في هذين النوعين إما من نوع ذي العربة (الترددية) وتتحرك طولياً ذهاباً وإياباً، أو تكون مستديرة وتتحرك دائرياً (رحوبياً). ويقاس حجم ماكينات التجليخ السطحي بأبعاد طاولتها ذات العربة أو بقطر طاولتها المستديرة.

### أولاً: ماكينات التجليخ السطحي الأفقية

تستعمل هذه الماكينات في عمليات التجليخ النهائية (Finishing) لإنتاج وصلل سطوح مستوية عالية الدقة. ويكون عمود الدوران الحامل لحجر التجليخ فيها أفقياً. والشكل (4 - 3) يوضح مخطط ماكينة التجليخ السطحي الأفقية.

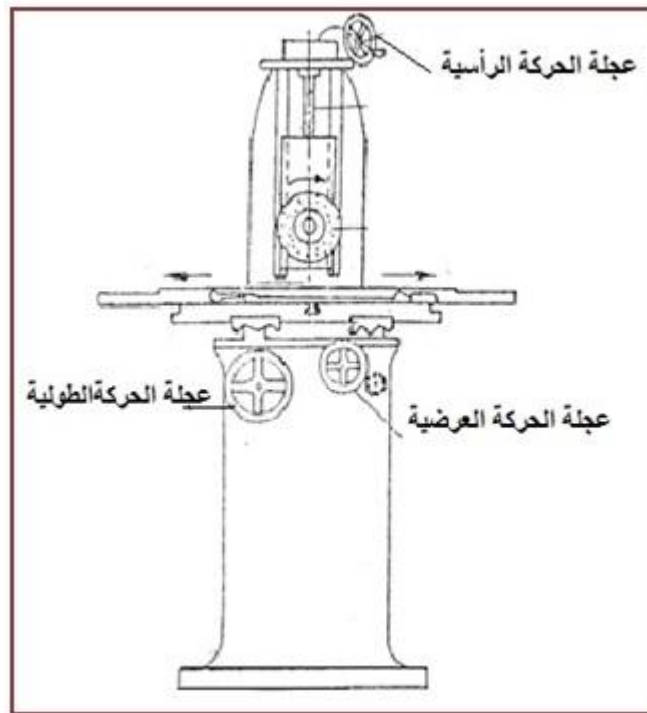

الشكل (4 - 3) مخطط ماكينة التجليخ السطحي الأفقية.

وتتكون الماكينة من الأجزاء الآتية: -

- 1 - القاعدة (الهيكل): يجب أن يكون ذا متانة عالية ويتحمل السرعات العالية دون اهتزاز.
- 2 - القاعدة: لحمل الطاولة.
- 3 - الطاولة: لتثبيت المشغولات.
- 4 - الراسمة: وتتحرك إلى أعلى وأسفل حاملة عمود حجر التجليخ.
- 5 - عمود الدوران: ويكون بوضع أفقي ووظيفته حمل حجر التجليخ وإعطائه الحركة الدورانية.
- 6 - عجلة الحركة الطولية للطاولة.
- 7 - عجلة الحركة العرضية.
- 8 - عجلة الحركة الرأسية لحجر التجليخ: التي تدير العمود المقلووظ والذي يدور براسمة حجر التجليخ.

## ثانياً: - ماكينة التجليخ السطحي العمودية

تستعمل هذه الماكينات في عمليات التجليخ الثقيلة (إزالة كمية كبيرة من الرايش في وقت قليل). يكون عمود الدوران الحامل لحجر التجليخ فيها عموديا على طاولة العمل الشكل (4-4).

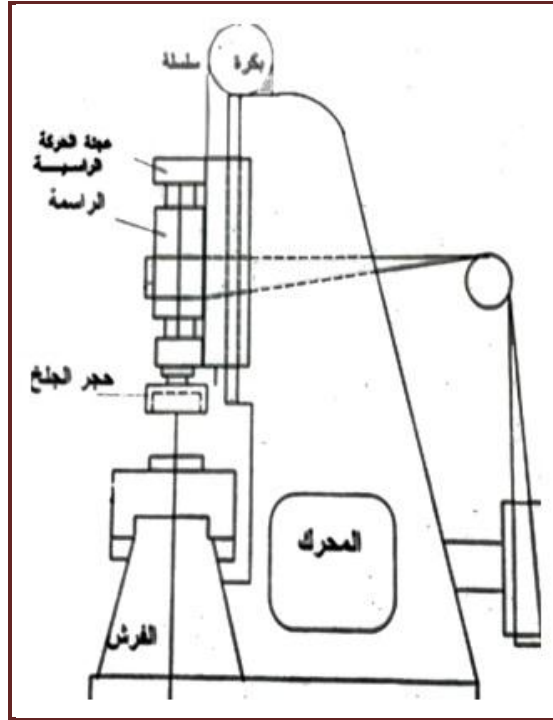

الشكل ( 4 - 4 ) مخطط ماكينة التجليخ السطحي العمودية.

وتتكون الماكينة من الأجزاء الآتية: - [اثنائي]

- 1 - القاعدة (الهيكل): ويجب أن يكون ذو متانة عالية وتحمل السرعات العالية دون اهتزاز.
- 2 - قاعدة الطاولة: لحمل الطاولة.
- 3 - الطاولة: لتثبيت المشغولات.
- 4 - الراسمة: وتتحرك إلى الأعلى والأسفل حاملة عمود حجر التجليخ ومثبتة بسلسلة مارة على بكرة وفي نهايتها ثقل إتران (داخليا).
- 5 - عمود الدوران: ويكون بوضع عمودي، وظيفته حمل حجر التجليخ وإعطائه الحركة الدورانية.
- 6 - عجلة الحركة الطولية للطاولة.
- 7 - عجلة الحركة العرضية.
- 8 - عجلة الحركة الراسية لحجر التجليخ.

## Cylindrical Grinding Machines

## 3-2-4-2-4 ماكينات التجليخ الاسطواناني

تستعمل هذه الماكينات لتجليخ السطوح الخارجية للأجزاء الاسطوانانية، ويمكن أن تكون هذه السطوح مستقيمة، مستدقة (مخروطية) أو منشورية. وهذه الماكينات مشابهة لماكينة الخراطة، لكن يتم استبدال

المخرطة بماكينة التجليخ الاسطواني عندما تكون المشغولة صلبة أو عندما تكون هناك حاجة لدقة عالية في الشكل والأبعاد وجودة إنهاء سطحي فائق. ويقاس حجم ماكينة التجليخ الاسطواني بأكبر قطر وطول المشغولة التي يتم انجازها على الماكينة، الشكل (4-5).

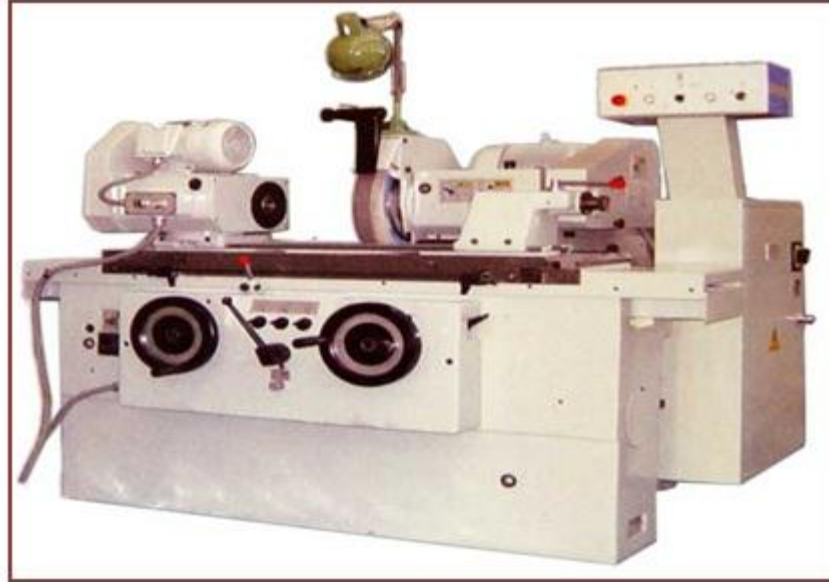

الشكل (4 - 5): ماكينة التجليخ الاسطواني.

هنالك عدة طرائق رئيسة لتشغيل وادارة الماكينات وهي:

التحكم اليدوي (Manual Manipulation) والتحكم الرقمي (Numerical Control)

البرمجة اليدوية تتم من خلال لوحة تغذية أو بطاقات مثقبة وهي طريقة قديمة، أو ادارة الماكينة عن طريق حاسوب منفصل للتواصل معها ويبين الشكل (4-6) أجزاء ماكينة التجليخ الأسطواني ذات التشغيل اليدوي.

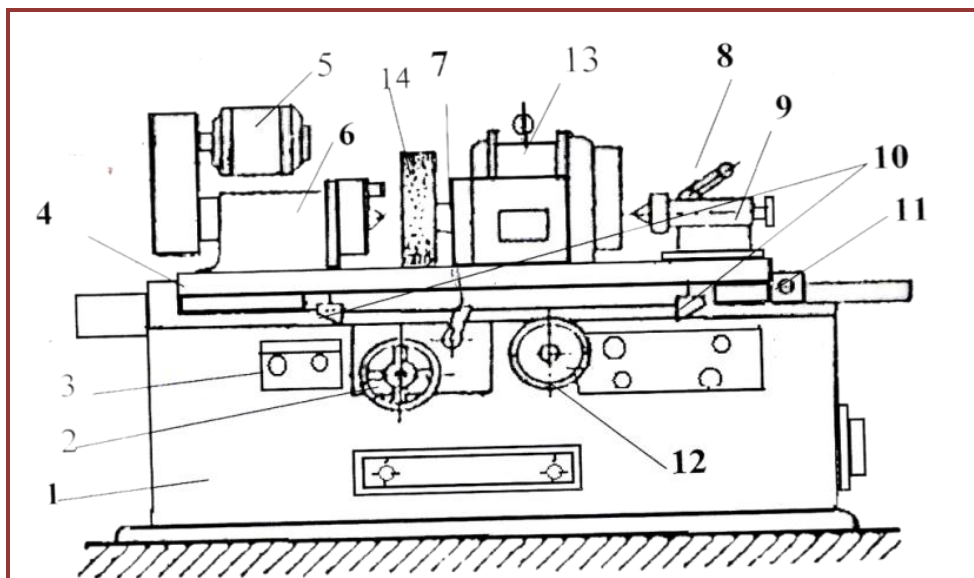

الشكل (4 - 6): أجزاء ماكينة التجليخ الاسطواني.

1- القاعدة . 2 - عجلة لتحريك العربة يدويا. 3 - مفتاح الإدارة. 4 - العربة (الطاولة). 5 - محرك كهربائي لإدارة غراب الرأس. 6 - غراب الرأس. 7 - ذراع التحكم في مشوار العربة. 8 - ذراع تثبيت غراب الذيل في مكانه. 9 - غراب الذيل. 10 - مصدان. 11 - مسمار قلاووظ. 12 - عجلة لتحريك الحجر إلى الإمام والخلف. 13 - محرك كهربائي لإدارة حجر التجليخ. 14 - حجر التجليخ.

### ويمكن تلخيص الاجزاء الرئيسية لماكينة التجليخ الاسطواني كما يلي: -

**1 - القاعدة:** وهي التي تحتوي على جميع مكوّنات الماكينة ووسائل تشغيلها. وتقوم القاعدة بحمل الطاولة والرأس الحامل لحجر التجليخ. إذ يوجد أعلى القاعدة أذخيد طويلة تستعمل كدليل تتحرك عليه الطاولة. وعلى الجانب الأمامي له توجد عجلات التشغيل اليدوية والأوتوماتيكية ويوجد في داخله آلية الحركة الهيدروليكية للطاولة.

### 2 - الطاولة (العربة): وتتكون من: -

**أ - الطاولة السفلى:** تؤدي هذه الطاولة الحركة الترددية الأفقية بوساطة نظام هيدروليكي. ويمكن تحريكها أيضا بوساطة عجلة يدوية عن طريق مجموعة من التروس. ويتم ضبط طول الشوط وعكس حركة الطاولة في نهاية كل شوط بوساطة مصدين مثبتين في مجاري طولية خاصة بها على جانب هذه الطاولة.

ويبين الرسم التخطيطي في الشكل (4-7) الأجزاء المكوّنة للنظام الهيدروليكي.

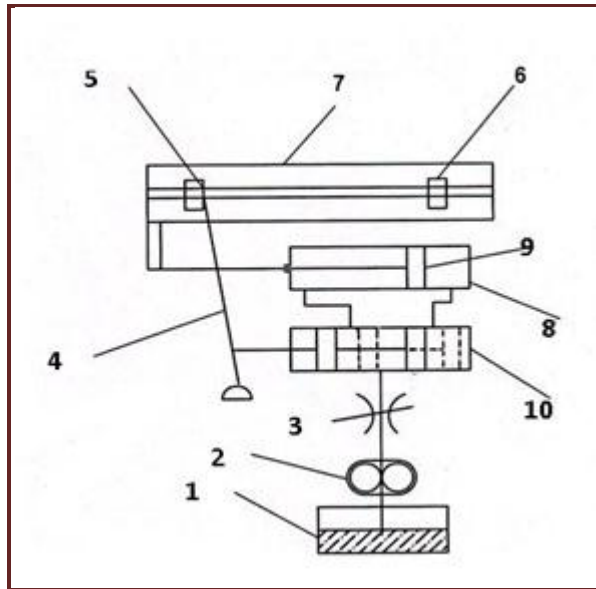

الشكل (4 - 7): أجزاء النظام الهيدروليكي لحركة الطاولة السفلى.

1 - خزان الزيت. 2- مضخة الزيت ذات التروس. 3- صمام خائق. 4 - ذراع عكس الحركة لعكس اتجاه دخول الزيت. 5، 6 - مصدات. 7- الطاولة السفلى. 8 - اسطوانة ذات مكبس واحد. 9 - مكبس. 10 - اسطوانة ذات مكبس (صمام اتجاهي).

يندفع الزيت من خزان الزيت بفعل مضخة الزيت ذات التروس والتي تأخذ حركتها من محرك كهربائي إلى الصمام الخائق المتغير ومنه إلى الاسطوانة ذات المكبس ليسمح بدخول الزيت من الجهة اليسرى إلى الاسطوانة ذات المكبس الواحد فيتحرك المكبس في هذه الاسطوانة إلى جهة اليمين ساحبا الطاولة في اتجاهها نفسه، وعند اصطدام المصد في الجهة اليسرى بذراع عكس الحركة فإنه يعمل على تغيير وضع المكبس في

الصمام الاتجاهي مما يسمح بدخول الزيت إلى الجهة اليمنى من الاسطوانة ذات المكبس الواحد فيتحرك المكبس إلى جهة اليسار ساحبا معه الطاولة في اتجاهه حتى يصطدم المصد في جهة اليمين بذراع عكس الحركة وهكذا يتم تحريك الطاولة يمينا ويسارا ، وتتميز طريقة إدارة الطاولة هيدروليكيًا بما يأتي :-

**1 - إمكانية الحصول على سرعات مختلفة تبعا لفروق الضغط بين جهتي المكبس.**

**2 - سهولة أستعمالها من قبل مشغل الماكينة.**

**3 - عدم حدوث ضوضاء عند تغير اتجاه حركة الطاولة.**

**4 - عدم حدوث اهتزازات عند حركة الطاولة وبالتالي إمكانية الحصول على جودة إنهاء عالية.**

**ب - الطاولة العليا:** تكون مثبتة فوق الطاولة السفلى وهي مزودة بأخاديد على شكل حرف (T) لتثبيت غراب الرأس وغراب الذيل عليها. ويمكن تدوير الطاولة العليا بزوايا أقصاها ( $15^\circ$ ) عند تجليخ السلبات صغيرة الميل، اما السلبات كبيرة الميل فيتم تجليخها بواسطة إمالة الرأس الحامل لحجر التجليخ.

**3 - غراب الرأس (الغراب الثابت):** يستعمل غراب الرأس في تثبيت المشغولة وإعطائها الحركة الدورانية. ويستمد عمود دوران غراب الرأس حركته الدورانية من محرك كهربائي مستقل موجود في أعلى غراب الرأس.

**4 - غراب الذيل (الغراب المتحرك):** يستعمل غراب الذيل (مثل الغراب المتحرك في المخرطة) في إسناد نهاية المشغولة الاسطوانية الطويلة المربوطة بين مركز غراب الرأس ومركز غراب الذيل بواسطة الذنبة والشكل (4 - 8) يوضح مقطع لغراب الذيل إذ يحتوي على نابض خاص في داخله يسمح بتمدد المشغولة نتيجة زيادة الحرارة أثناء التشغيل.

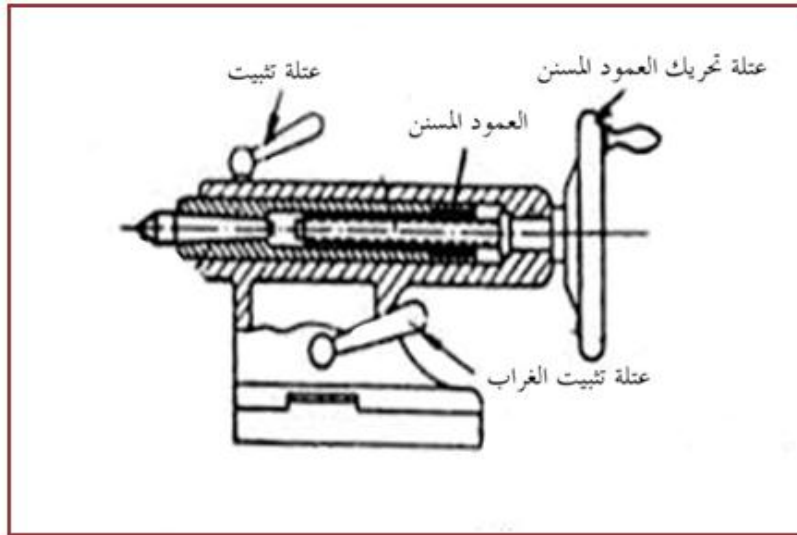

الشكل (4 - 8) غراب الذيل.

**5 - الرأس الحامل لحجر التجليخ (غراب حجر التجليخ):** يقوم هذا الرأس بحمل عمود دوران حجر التجليخ الذي يستمد حركته الدورانية عن طريق محرك كهربائي موجود في أعلى الرأس وأحزمة نقل الحركة. ويمكن تحريك الرأس الحامل لحجر التجليخ في مسالك عرضية بطريقة يدوية أو هيدروليكية ميكانيكية وفي الاتجاه العمودي لحركة الطاولة الطولية للحصول على حركة عمق القطع. ويمكن تدوير هذا الرأس بزوايا عند تجليخ السلبات الكبيرة الإنحدار.

## 4-2-4 ماكينات التجليخ اللامركزي Centerless Grinding Machines

تستعمل هذه الماكينات لتجليخ المشغولات الاسطوانية (السطوح الخارجية والداخلية) والتي لا تثبت بين المركزين أو بأي وسيلة ربط أخرى، وإنما يتم إسنادها بواسطة مساند خاصة، الشكل (4-9). ويتميز التجليخ اللامركزي بما يأتي: -

- 1 - يحتاج إلى مهارة أقل لتشغيل الماكينة.
- 2 - عدم الحاجة لتثبيت المشغولة في القابض أو الماسكات أو وسائل التثبيت الأخرى.
- 3 - عدم الحاجة إلى استعمال التجاويف المركزية للمشغولة لغرض تثبيتها.
- 4 - تكون المشغولة مستندة بثبات ، فلا يوجد اصطكاك أو انحناء في المشغولة.
- 5 - سريعة وتلائم بصورة خاصة العمل الإنتاجي.
- 6 - يمكن السيطرة على مقاس المشغولة بسهولة.



الشكل (4 - 9): ماكينة التجليخ اللامركزي

وتنجز عملية التشغيل بالتجليخ اللامركزي عن طريق آلية تتكون مما يأتي، الشكل (4-10)

**Grinding Wheel**

**Regulating Wheel**

**Work Rest Blade**

1 - حجر التجليخ الرئيس

2 - حجر التنظيم (قرص التغذية)

3- نصل مسند المشغولة

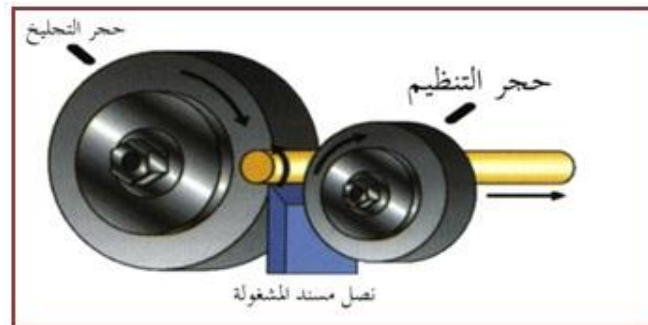

الشكل (4 - 10): الأجزاء الرئيسية لآلية التجليخ اللامركزي.



يكون قطر حجر التنظيم أصغر من قطر حجر التجليخ الرئيس ويثبت بطريقة تمكن من تسليط ضغط جانبي على قطعة العمل ومكوّن من حبيبات مع مادة رابطة مطاطية لإحكام حصر قطعة العمل ويدور باتجاه الدوران نفسه لحجر التجليخ الرئيس. أما اتجاه دوران المشغولة فيكون بعكس الاتجاه. وتكون سرعة حجر التنظيم أقل بكثير من سرعة حجر التجليخ الرئيس. وتتم الحركة الدورانية للمشغولة والتغذية الطولية لها عن طريق حجر التنظيم. الشكل (4 - 11) يوضح مخطط لماكينة التجليخ اللامركزي ومؤشر عليه الأجزاء.

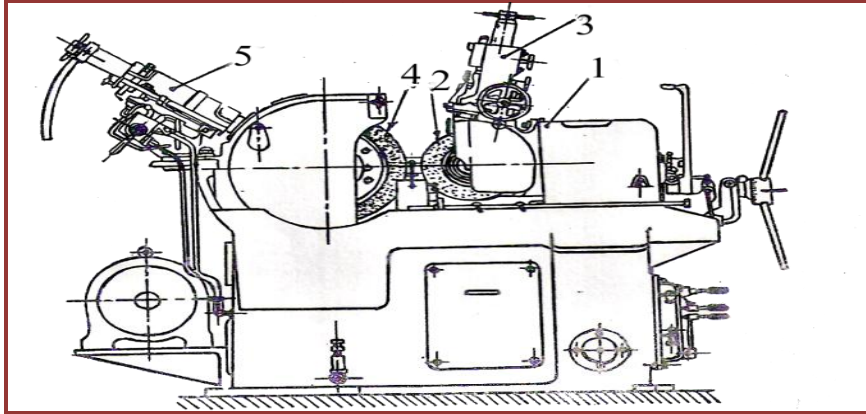

الشكل ( 4 - 11 ) مخطط لأجزاء ماكينة التجليخ اللامركزي .

- 1 - الرأس الحامل لحجر التنظيم 2 - حجر التنظيم 3 - آلية تسوية حجر التنظيم 4- حجر التجليخ الرئيس  
5 - آلية تسوية حجر التجليخ الرئيس.

## Internal Grinding Machines

## 5-2-4 ماكينات التجليخ الداخلي :

تستعمل هذه الماكينات في تجليخ الثقوب المستقيمة، المستدقة (المخروطية)، والمشكلة (Formed). كما تستعمل أيضا في تجليخ الأوجه الجانبية لهذه المشغولات. ولا يجوز أن يتجاوز قطر حجر التجليخ ثلثا القطر الداخلي للثقب المطلوب تجليخه. وذلك حتى لا تزداد مساحة التلامس بين حجر التجليخ والمشغولة أكثر من اللازم مما قد يؤدي إلى تسخين شديد للسطح المشغل وصعوبة في عملية إزالة الرايش. ويبين الشكل (4 - 12) ماكينة التجليخ الداخلي.

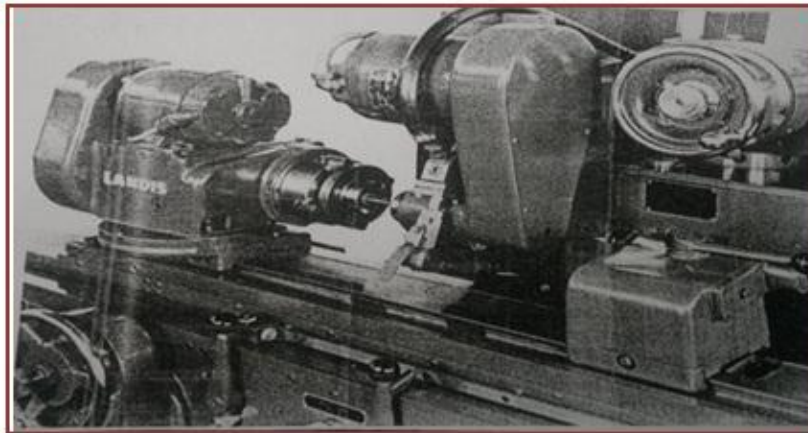

الشكل (4-12): ماكينة التجليخ الداخلي.

الشكل ( 4-13 ) يوضح مخطط لماكينة التجليخ الداخلي مؤشر عليه الأجزاء .

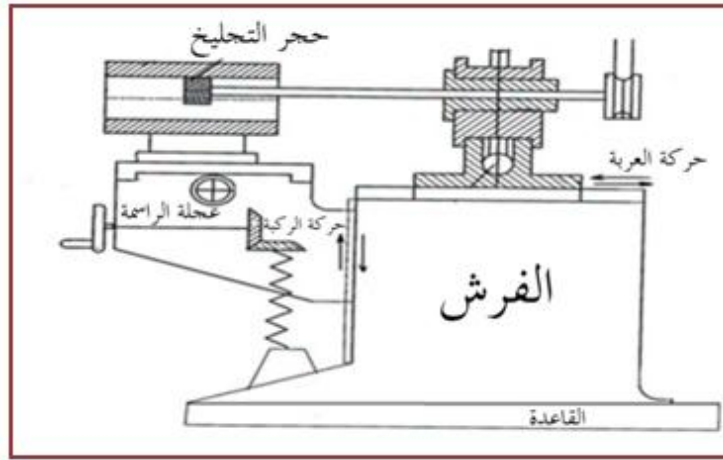

الشكل ( 4 - 13 ) : مخطط ماكينة التجليخ الداخلي.

يمكن تلخيص الأجزاء الرئيسية لماكينة التجليخ الداخلي كما يأتي:-

- 1 - قاعدة الماكينة.
  - 2 - قاعدة العربة: ويحتوي على دليل جانبي لتحريك الركلة، ودليل في أعلاه لتحريك العربة حركة ترددية أفقية.
  - 3 - العربة: وتقوم بحمل الرأس الحامل لحجر التجليخ.
  - 4 - الرأس الحامل لحجر التجليخ.
  - 5 - الركلة: وتتحرك إلى الأعلى والأسفل.
  - 6 - الراسمة: وتكون محمولة على الركلة وتتحرك إلى الداخل والخارج.
- ويوجد نوعان من هذه الماكينات هما:**

- 1 - **ماكينات التجليخ الداخلي للمشغولات التي يمكنها الدوران:** تستعمل هذه الماكينات في تجليخ المشغولات الصغيرة الحجم نسبياً لإمكانية تدويرها، والتي يمكن ربطها بالقابض الثلاثي الفكوك أو القابض ذي اللقم المستقلة، كما في تجليخ السطوح الداخلية للحلقات.
- 2 - **ماكينات التجليخ الداخلي للمشغولات التي لايمكنها الدوران:** تستعمل هذه الماكينات في تجليخ المشغولات الكبيرة الحجم والثقيلة نسبياً والتي يصعب تدويرها. ويتم تثبيتها على طاولة الماكينة باستعمال مثبتات الربط. كما في تجليخ السطوح الداخلية لاسطوانات محركات الاحتراق الداخلي وغيرها من المشغولات الأخرى وتسمى بماكينات التجليخ الكوكبي.

#### 6-2-4 ماكينات التجليخ الخاصة : [أثراني]

تستعمل هذه الماكينات لتجليخ مشغولات ثابتة وانجاز عمليات خاصة ومن أنواعها: -

**أولاً- ماكينات تجليخ السكاكين:**

تستعمل هذه الماكينات لتجليخ الحدود الفاصلة لسكاكين التفريز المختلفة والموسعات (Reamers) والمثاقب بوساطة أنواع خاصة من أحجار التجليخ. إن جميع أدوات القطع تتعرض أثناء عمليات التشغيل لإرتفاع درجة الحرارة وتآكل حدودها الفاصلة، وهذا يؤثر على جودة السطوح المشغلة وزيادة زمن التجليخ

لذلك يتطلب باستمرار مراجعة زوايا أدوات القطع كزاوية الجرف وزاوية الخلوص وإعادة تصحيح الحواف المثلمة لأدوات القطع وذلك بتجليخها. والشكل (4 - 14) يوضح ماكينة تجليخ السكاكين.



الشكل (4 - 14) : ماكينة تجليخ السكاكين.

الشكل (4 - 15) يوضح رسماً تخطيطياً لماكينة تجليخ السكاكين وعلية الأجزاء .

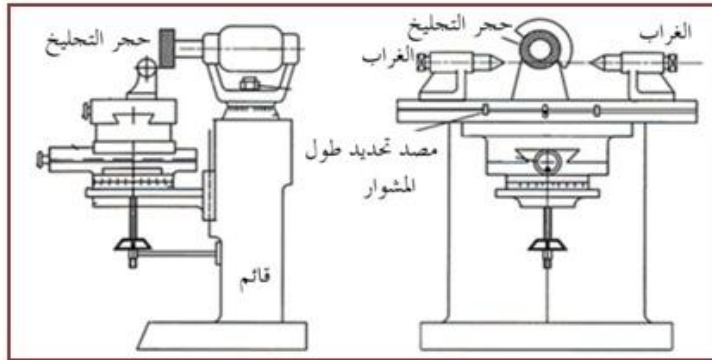

الشكل (4 - 15) : مخطط ماكينة تجليخ السكاكين.

ويمكن تلخيص الأجزاء الرئيسية لماكينة تجليخ السكاكين كما يأتي :-

**1 - القائم الراسي:** يركب في أعلاه المحرك الكهربائي والذي يثبت على محوره حجر التجليخ. يحمل المحرك الكهربائي بوساطة كرسي محور يمكن إمالته على أي زاوية في المستوى الأفقي بوساطة صامولة.

**2 - غراب الرأس و غراب الذيل:** لتثبيت سكين التقريز من خلال عمود خاص (شاقة) يثبت كل من طرفيه بذنيتي غراب الرأس و غراب الذيل.

**3 - الطاولة العليا والطاولة السفلى:** تكون الطاولة العليا مثبتة فوق الطاولة السفلى وتكون مزودة بأخاديد على شكل حرف (T) لربط غراب الرأس و غراب الذيل. وتتحرك الطاولة العليا في الإتجاه الطولي والعرضي والراسي والزواوي بوساطة عجلات يدوية خاصة لهذا الغرض.

**4 - المصدات:** لضبط طول الشوط (المشوار) للحركة الطولية للطاولة.

وهناك بعض الملحقات لماكينة تجليخ السكاكين وهي: -

1 - الملزمة الدوارة.

2 - رأس تقسيم: يستعمل لضبط وضع أسنان سكين التفريز بالنسبة لحجر التجليخ.

3 - المساند: تستعمل في إسناد سكاكين التفريز وضبط وضع الأسنان المراد تجليخها.

### ثانياً: ماكينة تجليخ السن Thread Grinding Machines

تستعمل هذه الماكينات لتجليخ القلاووظ وأسنان التروس وغيرها من الأغراض الخاصة. وهي تشبه إلى حد كبير ماكينة التجليخ الاسطواني، إذ يثبت عمود القلاووظ المراد تجليخه بين غراب الرأس وغراب الذيل والذي يدور حول محوره مع دوران حجر التجليخ بسرعة قطع تتناسب المعدل. (وتكون حركة عمق القطع في اتجاه قطري نحو القلاووظ المراد تجليخه)، إن الطاولة السفلى تتحرك طولياً على أدلة انزلاقية بواسطة مجموعة إدارة هيدروليكية، إذ يتم ضبط التغذية الطولية طبقاً لمقدار خطوة القلاووظ المراد تجليخه والتي تطابق خطوة أحجار التجليخ ويضبط طول الشوط بواسطة العجلة اليدوية وتحريك المصدات. والشكل (4-16) يوضح مخططاً لماكينة تجليخ السن وعلية الأجزاء.

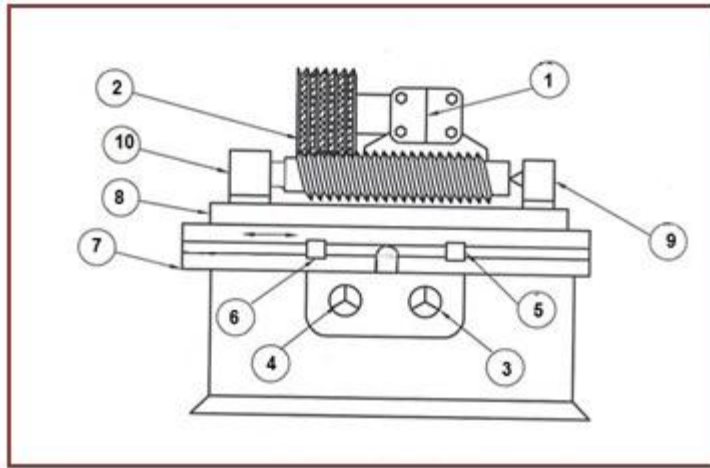

الشكل ( 4 - 16 ) مخطط ماكينة تجليخ السن.

1 - الرأس الحامل لحجر التجليخ مع المحرك الكهربائي. 2- حجر التجليخ. 3- عجلة يدوية للحركة الطولية للطاولة .

4- عجلة يدوية لضبط عمق القطع. (5 - 6) - مصدات الطاولة لضبط طول الشوط . 7- الطاولة السفلى .

8 - الطاولة العليا. 9- غراب الذيل . 10- غراب الرأس مع المحرك الكهربائي .

## Grinding Operations

## 3-4 عمليات التجليخ

### 1-3-4 عمليات التجليخ اليدوية

#### أولاً: شحذ أقلام الخراطة: -

يتم شحذ أدوات أقلام الخراطة حسب مقادير الزوايا المناسبة لتشغيل المعادن المختلفة، ويستعمل لشحذ أقلام الخراطة المصنوعة من فولاذ السرعات العالية أحجار تجليخ من الكوراندوم، ولشحذ أقلام الخراطة ذات اللقم الكاربيدية يستعمل أحجار لينة (طرية) مصنوعة من كاربيد السيليكون. ويستعمل للشحذ الابتدائي أحجار تجليخ خشنة الحبيبات وللشحذ النهائي أحجار دقيقة الحبيبات، ويكون شكل أحجار التجليخ طبقاً ويستعمل للتجليخ الابتدائي، أو اسطوانياً مجوفاً ويستعمل للتجليخ النهائي كما في الشكل (4-17) .



الشكل ( 4 - 17 ) : أحجار التجليخ المستعملة لشحذ أقلام الخراطة.

إن عملية التجليخ تحتاج الى مهارة في تقدير قيم الزوايا المطلوبة، لذلك تزوّد ماكينات التجليخ اليدوي بملحقات خاصة لتسهيل عملية شحذ أقلام الخراطة حسب المواصفات والزوايا المطلوبة بسهولة. **ومن هذه الملحقات:-**

**1 - الطاولة القلابة:-** وهي طاولة قابلة للضغط ، تتركز عليها أداة القطع ويتم إمالة الطاولة وتثبيتها على الزاوية المطلوبة بوساطة مقبض التثبيت.

**2 - الطاولة المتذبذبة:-** وهي طاولة قابلة للضغط ، تتركز عليها صفيحتين من الفولاذ المرن تسمحان لها بحركة طولية متذبذبة عند دفعها باليد، ويحتوي السطح العلوي للطاولة على أخاديد على شكل حرف (T) لتثبيت ملحقات التجليخ المختلفة، ويتم تثبيت أداة القطع على الطاولة بوساطة منقلة الربط بالاتجاه المناسب في مواجهة حجر التجليخ، كما يمكن إمالة سطح الطاولة كما في الطاولة القلابة ويبين الشكل ( 4 - 18) الطاولة المتذبذبة.



الشكل ( 4 - 18): الطاولة المتذبذبة

### ثانيا: شحذ المثاقب الملتوية:

يتم شحذ المثاقب الملتوية بتجليخ أسطح الخلوص خلف حدي القطع الرئيسيين، بحيث يشكلان زاوية مقدارها  $(118^\circ)$  في حالة مثاقب الصلب (الفولاذ). وينشأ عن خط اتصال سطحي الخلوص عند قمة المثاقب حد قطع مستعرض يسمى الدليل ويشكل زاوية مقدارها  $(55^\circ)$  , ولهذه الزاوية أهمية كبرى في عملية الشحذ والنقب .

ويجب استعمال أحجار تجليخ لينة (طرية) عند عملية الشدح حفاظا على الحدود القاطعة للمثقاب من الخدش ولمنع توهجها، ويجب استعمال سائل تبريد بوفرة ويوضح الشكل (4-19) عملية التجليخ للمثقاب الحلزوني.

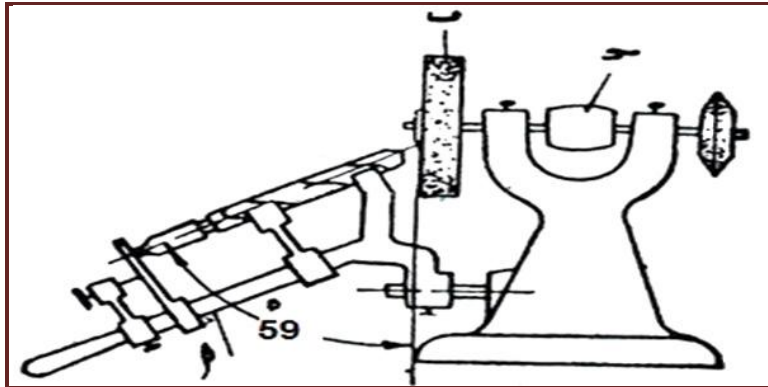

الشكل (4 - 19): شدح المثقاب الحلزوني.

### 4-3-2 عمليات التجليخ الآلية ( الميكانيكية )

#### أولاً: - عمليات التجليخ السطحي

تتم عملية التجليخ السطحي في ماكينات التجليخ السطحي الأفقية بواسطة المحيط الخارجي لحجر التجليخ وتسمى هذه الطريقة بالتجليخ المحيطي، ويستعمل لهذا الغرض أحجار تجليخ قرصية. إما في ماكينات التجليخ السطحي العمودية فتتم بواسطة السطح الطرفي (الجبهي) لحجر التجليخ وتسمى هذه الطريقة بالتجليخ الجبهي، ويستعمل لهذا الغرض أحجار تجليخ فنجانية أو حلقة.

**لذلك يمكن تصنيف عمليات التجليخ السطحي إلى أربعة أنواع وهي: -**

#### 1 - عمود الدوران الأفقي / الطاولة الترددية: (تجليخ محيطي):

وهذا النوع من التجليخ هو الأكثر شيوعا في الصناعة الشكل (4 - 20) وفيه تتحرك المشغولة المثبتة على الطاولة حركة طولية ترددية مستقيمة تحت حجر التجليخ. يجري تحريك الطاولة طوليا بواسطة نظام هيدروليكي، ويتم ضبط طول الشوط وعكس الحركة بواسطة مصدين على جانبها، ويمكن تحريكها بطريقة يدوية أيضا. حجر التجليخ مثبت على عمود دوران أفقي ويدور حول محوره عن طريق محرك كهربائي ومحيطه يعمل على القطع عندما يلامس المشغولة. حركة التغذية العرضية تكون باتجاه محور حجر التجليخ وتكون بطريقة آلية أو يدوية. الرأس الحامل لحجر التجليخ يتحرك عموديا للتحكم بحركة عمق القطع.

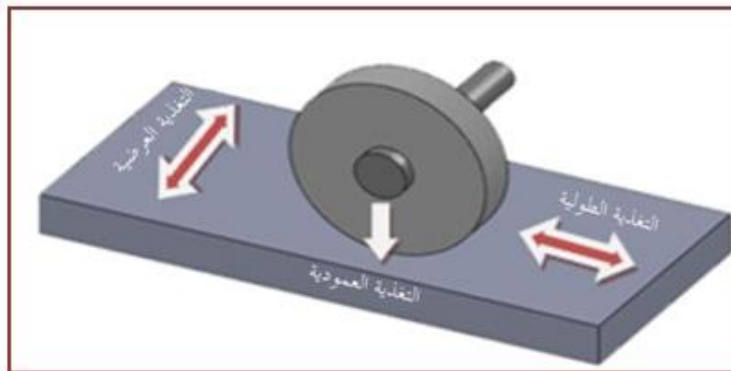

الشكل (4 - 20): التجليخ المحيطي بطاولة ترددية.



## 2 - عمود الدوران الأفقي / الطاولة الدوارة: (تجليخ محيطي): -

محيط حجر التجليخ في هذا النوع من التجليخ هو المسؤول عن عملية القطع، الشكل (4-21) إذ تثبت فيه المشغولة على الطاولة المستديرة التي تدور حول محورها الراسي عن طريق محرك كهربائي، حجر التجليخ يدور كذلك حول محوره الأفقي عن طريق محرك كهربائي، الرأس الحامل لحجر التجليخ يتحرك عبر المشغولة ليعطي حركة التغذية العرضية الضرورية. تتم السيطرة على معدل إزالة المعدن (عمق القطع) بواسطة مقدار نزول الرأس الحامل لحجر التجليخ. ويستعمل هذا النوع من التجليخ في تجليخ المشغولات الدائرية والحلقية كحلقات المكابس وغيرها.



الشكل ( 4 - 21 ) : التجليخ المحيطي بالطاولة الدوارة.

## 3 - عمود الدوران العمودي / الطاولة الترددية: (تجليخ جبهي): -

يتم إزالة المعدن في هذا النوع من التجليخ بواسطة طرف (جبهة) حجر التجليخ، المشغولة مثبتة على الطاولة التي تتحرك حركة ترددية مستقيمة، حجر التجليخ يدور حول محوره الراسي، حركة التغذية العرضية تكون بالاتجاه العمودي على محور حجر التجليخ. يتحرك الرأس الحامل لحجر التجليخ عمودياً للسيطرة على عمق القطع والذي يكون بالاتجاه نفسه لمحور حجر التجليخ الشكل (4 - 22). يستعمل هذا النوع من التجليخ في تجليخ المسبوكات الطويلة والضيقة مثل سكك الفرش (الدلائل) في ماكينة الخراطة.

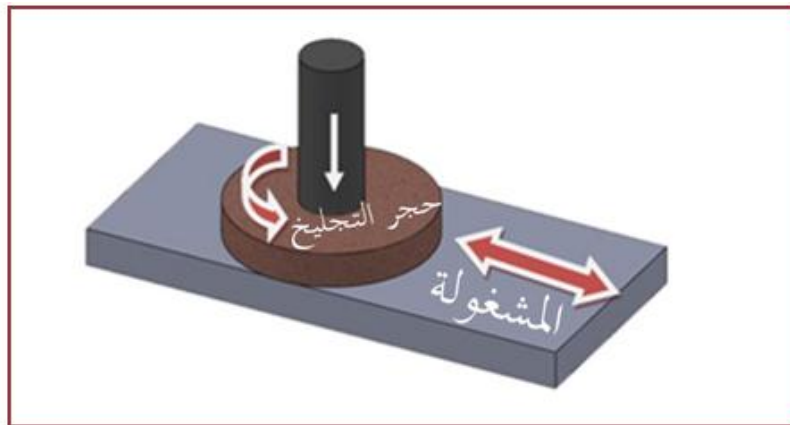

الشكل ( 4 - 22 ) : التجليخ الجبهي بطاولة ترددية .

#### 4 - عمود الدوران العمودي / الطاولة الدوارة (تجليخ جبهي): -

تثبيت المشغولة في هذا النوع من التجليخ على الطاولة المستديرة، وتتحرك هذه الطاولة حركة دورانية حول محورها الراسي، ويدور حجر التجليخ حول محوره الراسي أيضاً، يتحرك الرأس الحامل لحجر التجليخ حركة عمودية (رأسية) إلى الأسفل لإعطاء عمق القطع المطلوب، الرأس الحامل لحجر التجليخ يتحرك عبر المشغولة ليعطي حركة التغذية العرضية شكل (4 - 23). يستعمل هذا النوع من التجليخ لانجاز قطوعات عنيفة ومعدلات إزالة معدن عالية كما في تجليخ المسبوكات الكبيرة والمطروقات والأجزاء الملحومة.



الشكل ( 4 - 23 ) : التجليخ الجبهي بالطاولة الدوارة.

#### ربط المشغولات على ماكينات التجليخ السطحي

إن طرق ربط المشغولات على ماكينات التجليخ السطحي هي الطرائق نفسها في ربط المشغولات على ماكينات التفريز أو الثقب تقريبا، وعبر وسائل الربط الآتية: -

1 - طاولة الماكينة (بصورة مباشرة).

2 - ربط المشغولات في ملزمة الماكينة.

3 - ربط المشغولات باستعمال المثبتات الخاصة.

4 - القابض المغناطيسي (الطاولة المغناطيسية) (Magnetic Chuck (Table).

ويعد من أكثر المثبتات شيوعا إذ تعمل الظروف المغناطيسية على مسك المشغولة بواسطة قوى الجذب المغناطيسي، لذلك المعادن المغناطيسية (المعادن الحديدية) يمكن إن توضع مباشرة على القابض. يمكن حمل عدد كبير من المشغولات الصغيرة عليه في وقت واحد، ويمكن كذلك حمل الملزمة أو المثبتات الأخرى على الظرف بفعل القوة المغناطيسية.

وهناك نوعان من القابضات المغناطيسية تستعمل على ماكينات التجليخ السطحي، الشكل (4-24) وهي: -

1- القابضات دائمة التمتعظ: Permanent Magnetic Chucks

2- القابضات الكهرومغناطيسية: Electromagnetic Chucks



الشكل ( 4 - 24 ) : انواع الظروف المغناطيسية (المناضد) .

أ - الكهرومغناطيسي. ب - دائم التمغنط. ج - الكهرومغناطيسي الدوار.

في حالة القابضات دائمة التمغنط تأتي قدرة التثبيت من المغناط الدائمة، إذ توضع في داخل القابض وتتحرك عتلة يدوية لتنشيط أو فتح المغناط، وهذه القابضات لا تحتاج إلى تيار كهربائي، فهي تعمل بمغناطيسية ذاتية. أما القابضات الكهرومغناطيسية فهي تشغل عند فولتية (110v - 220v) وتوصل بالطاقة بواسطة مفتاح كهربائي، ولها ميزتان هما:-

1 - قدرة التثبيت يمكن أن تعدل لتلائم مساحة اتصال المشغولة ، إذ تستعمل مقادير صغيرة من التيار للأجزاء الصغيرة ومقادير كبيرة للأجزاء الواسعة.

2 - وجود مفتاح مزيل التمغنط الذي يعكس جريان التيار الكهربائي بشكل لحظي ويعادل التمغنط المتبقي من القابض و المشغولة ، وبذلك يمكن رفع المشغولات من القابض وبدون صعوبة.

ثانياً: - عمليات التجليخ الاسطواني الخارجي

(أ): التجليخ الاسطواني بين المركزين :-

تثبت المشغولة بين مركز غراب الرأس ومركز غراب الذيل، الشكل (4 - 25) عندما تدور المشغولة يدور حجر التجليخ أسرع بكثير منها، ويكون اتجاه دوران المشغولة مماثلاً لاتجاه دوران حجر التجليخ. ولا يشترط خروج الحجر من المشغولة في نهاية شوط التجليخ، بل يكفي بخروج ثلث عرض الحجر فقط.

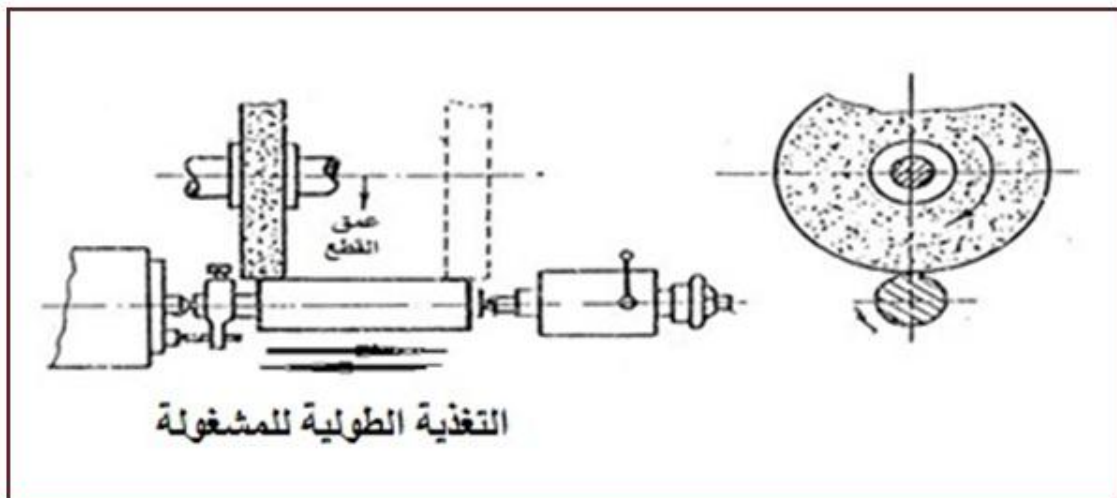

الشكل (4 - 25): التجليخ الاسطواني بين المركزين (الخارجي).

ويمكن تلخيص الحركات الرئيسية في التجليخ الاسطواني كما يأتي :-

- 1 - الحركة الدورانية السريعة لحجر التجليخ.
  - 2 - الحركة الدورانية البطيئة للمشغولة مقابل حجر التجليخ.
  - 3 - الحركة الطولية الترددية للمشغولة أمام وجه الحجر (حركة التغذية الطولية)، لكي يتم تجليخ سطح المشغولة الطويلة بأكملها .
  - 4 - حركة حجر التجليخ نحو المشغولة (حركة التغذية العرضية) وينتج منها عمق القطع.
- (ب): تجليخ السلبيات :-

1 - تجليخ السلبيات ذات الانحدار الصغير: - تربط المشغولة بين المركزين، ثم يتم ضبط وضع الطاولة العليا للماكينة على الزاوية  $(\alpha)$  التي تساوي زاوية السلبة المراد تجليخها، وتكون الطاولة العليا مزودة بتدرج لهذا الغرض، وتتم عملية التجليخ تماما مثل التجليخ الاسطواني بين المركزين الشكل (4-26) .

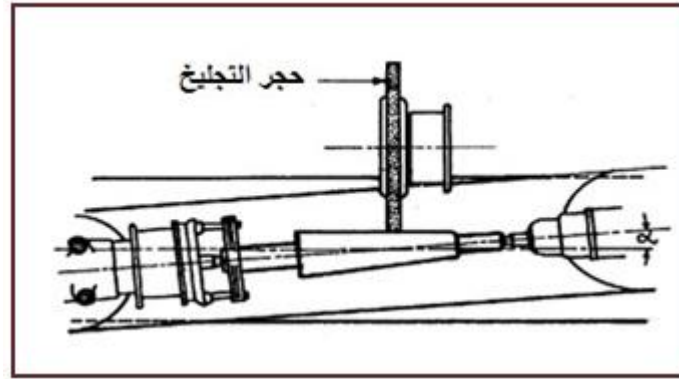

الشكل ( 4 - 26 ) : تجليخ السلبيات ذات الانحدار الصغير.

2 - تجليخ السلبيات ذات الانحدار الكبير: - تربط المشغولة بين المركزين، ثم يتم إمالة الرأس الحامل لحجر التجليخ وضبطه على زاوية السلب  $(\alpha)$  المطلوب تجليخها ، وتكون حركة التغذية الطولية عن طريق الحركة المحورية لحجر التجليخ الشكل (4-27).

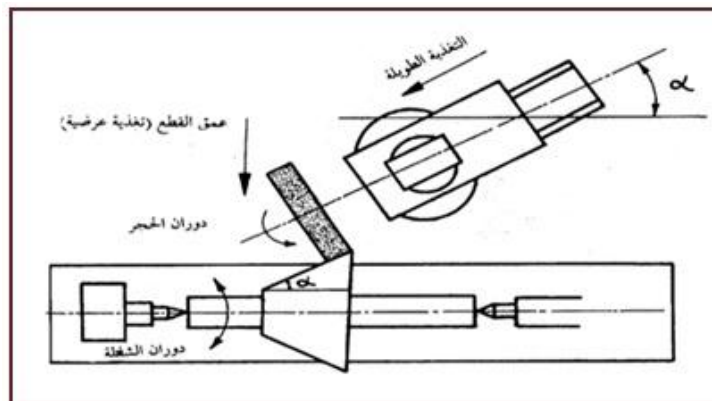

الشكل ( 4 - 27 ) : تجليخ السلبيات ذات الانحدار الكبير(الخارجي) .

## ربط المشغولات على ماكينات التجليخ الأسطواني

إن طرق ربط المشغولات على ماكينات التجليخ الأسطواني مشابهة لتلك المستعملة على ماكينات الخراطة والطريقة الرئيسية لتثبيت المشغولة هي بين المركزين، مركز غراب الرأس ومركز غراب الذيل، الشكل (4-28).

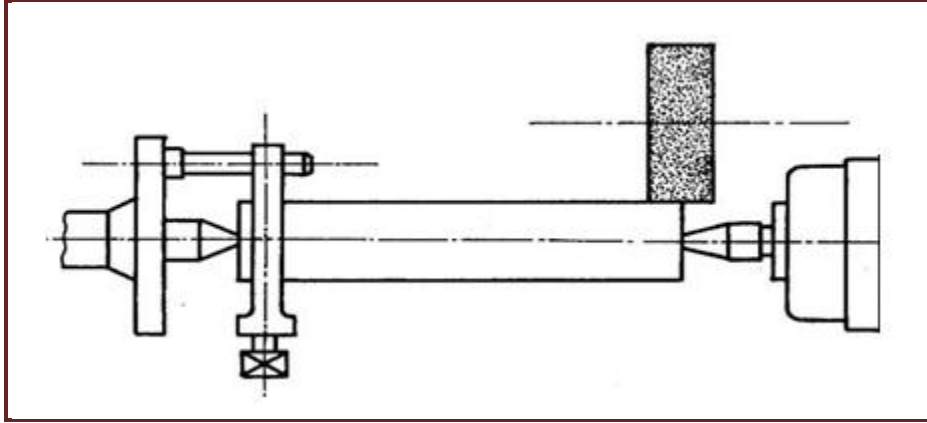

الشكل (4 - 28): ربط المشغولة بين المركزين.

إن الرؤوس على هذه المراكز يمكن أن تكون من فولاذ القطع السريع أو كربيد التنكستن، تستعمل سوائل التزيت مع إي نوع وتوضع بين رأس المركز والتجويف المركزي في المشغولة. وتستعمل المخانق الثابتة والمتحركة في إسناد المشغولات الأسطوانية وخاصة الطويلة منها لمنع الاهتزازات لغرض الحصول على الدقة المطلوبة.

## ثالثاً: عمليات التجليخ اللامركزي

توضع المشغولة على نصل مسند المشغولة وتدعم بوساطة حجر التنظيم. إن دوران حجر التجليخ يعمل على دفع المشغولة للأسفل على نصل مسند المشغولة ويقوم بعملية القطع. وللحصول على التغذية الطولية للمشغولات الأسطوانية المستقيمة يجب إمالة محور حجر التنظيم بزاوية ( $\alpha$ ) بالنسبة لمحور حجر التجليخ الرئيس، ويتراوح مقدار هذه الزاوية من  $5^\circ - 1^\circ$ . أما في حالة المشغولات الأسطوانية التي لها أكتاف كالصمامات والأعمدة المدرجة والتي لا يمكنها المرور محورياً بين حجر التجليخ الرئيس وحجر التنظيم، فإن محور حجر التنظيم يكون موازياً لمحور حجر التجليخ الرئيس، ولا توجد تغذية طولية في هذه الحالة.

**ويتم السيطرة على قطر المشغولة بوساطة عاملين هما: -**

**1 - تغير المسافة بين حجر التجليخ الرئيس وحجر التنظيم.**

**2 - تغير ارتفاع نصل مسند المشغولة.**

لاحظ الشكل (4 - 29) الذي يوضح رسم تخطيطي لعملية التجليخ اللامركزي.

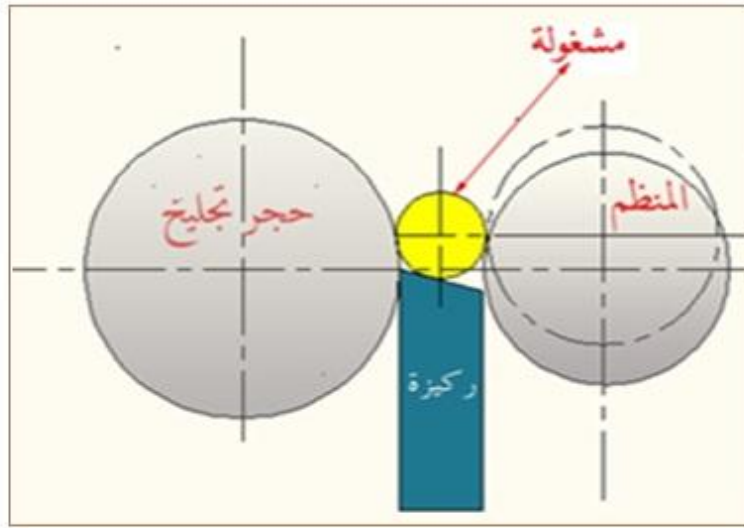

الشكل (4 - 29): عملية التجليخ اللامركزي.

#### رابعاً: عمليات التجليخ الداخلي

##### (أ) : التجليخ الداخلي للمشغولات التي يمكنها الدوران :-

في هذا النوع من التجليخ يدور حجر التجليخ والمشغولة في اتجاهين متعاكسين، ويجب أن تكون أحجار التجليخ المستعملة طرية نسبياً، وذلك لتجنب الضغط الناتج بين سطح حجر التجليخ وسطح المشغولة. الشكل (4- 30) يوضح عملية التجليخ الداخلي للمشغولات التي يمكنها الدوران.

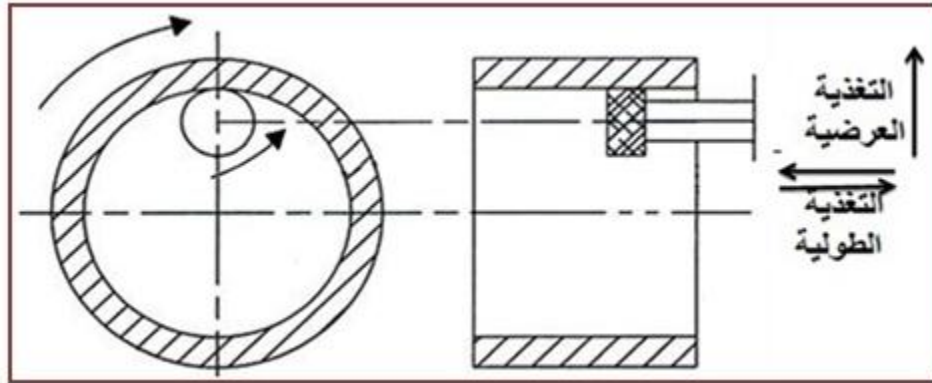

الشكل (4 - 30): التجليخ الداخلي للمشغولات التي يمكنها الدوران.

ويمكن تلخيص الحركات الرئيسية في التجليخ الداخلي للمشغولات التي يمكنها الدوران كما يأتي: -

- 1 - الحركة الدورانية السريعة لحجر التجليخ.
- 2 - الحركة الدورانية البطيئة للمشغولة.
- 3 - الحركة الطولية الترددية (حركة التغذية الطولية) وتكون موازية لمحور الثقب المراد تجليخه وتتم عن طريق حجر التجليخ في حالة الثقوب القصيرة، أو عن طريق المشغولة في حالة الثقوب الطويلة.
- 4 - حركة التغذية العرضية لحجر التجليخ وينتج عنها عمق القطع وتكون بالاتجاه القطري للثقب.



**(ب): التجليخ الداخلي للمشغولات التي لا يمكنها الدوران (التجليخ الكوكبي): -**

في هذا النوع من التجليخ تكون المشغولة مستقرة وثابتة، في حين أن حجر التجليخ يدور ليس فقط حول محوره، وإنما حول محور الثقب المراد تجليخه، لذلك يسمى هذا النوع من التجليخ بالتجليخ الكوكبي والشكل (31-4) يوضح عملية التجليخ الداخلي للمشغولات التي لا يمكنها الدوران.

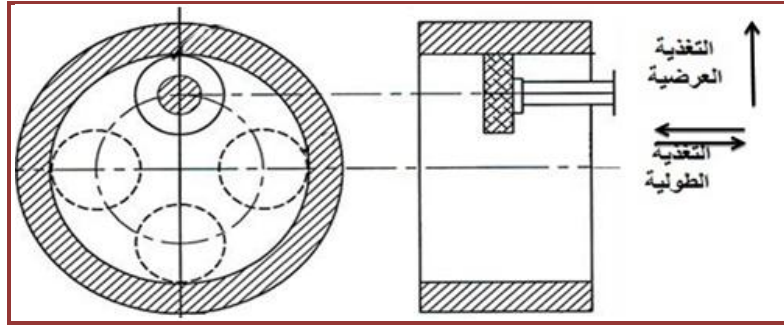

الشكل ( 4 - 31 ) : التجليخ الداخلي للمشغولات التي لا يمكنها الدوران .

ويمكن تلخيص الحركات الرئيسية في التجليخ الداخلي للمشغولات التي لا يمكنها الدوران كما يأتي: -

- 1 - الحركة الدورانية السريعة لحجر التجليخ حول محوره.
- 2 - الحركة الدورانية البطيئة لحجر التجليخ حول محور الثقب المراد تجليخه.
- 3 - الحركة الطولية الترددية (حركة التغذية الطولية) لحجر التجليخ وتكون موازية لمحور الثقب المراد تجليخه.
- 4 - حركة التغذية العرضية لحجر التجليخ وينتج منها عمق القطع وتكون بالاتجاه القطري للثقب.

### ربط المشغولات على ماكينات التجليخ الداخلي

تربط المشغولات التي يمكنها الدوران في قابض غراب الرأس (الغراب الثابت) لماكينة التجليخ الداخلي، ويكون هذا القابض من نوع ثلاثي الفكوك أو القابض ذو اللقم المستقلة الشكل (4 - 32) الذي يستعمل لربط المشغولات ذات الأسطح غير المحورية مع السطح المراد تجليخه.

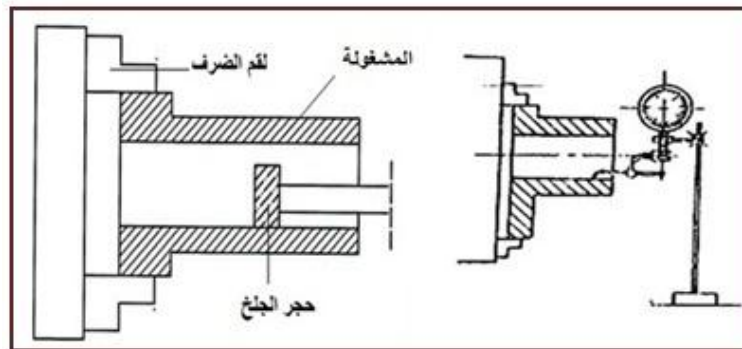

الشكل (4 - 32): استعمال القابض الثلاثي الفكوك في ربط المشغولات.

أما في حالة المشغولات التي لا يمكنها الدوران (التجليخ الكوكبي) فيتم تثبيت المشغولة على طاولة الماكينة مباشرة باستعمال مثبتات الربط المعروفة.

## طرق تثبيت سكين التفريز على الماكينة [أثرائي]

يتم تشغيل سكاكين التفريز عن طريق تجليخها وتستعمل طرائق التثبيت للحصول على دقة القياسات المطلوبة وكما يأتي: -

**1- تثبيت السكين بين الذنبتين:** - تستعمل هذه الطريقة عند شحذ (سن) سكاكين التفريز المحيطة، وذلك بتثبيت السكين في شاقعة خاصة ثم تركيب الشاقعة بين ذنبة غراب الرأس وذنبة غراب الذيل الشكل (4-33) .

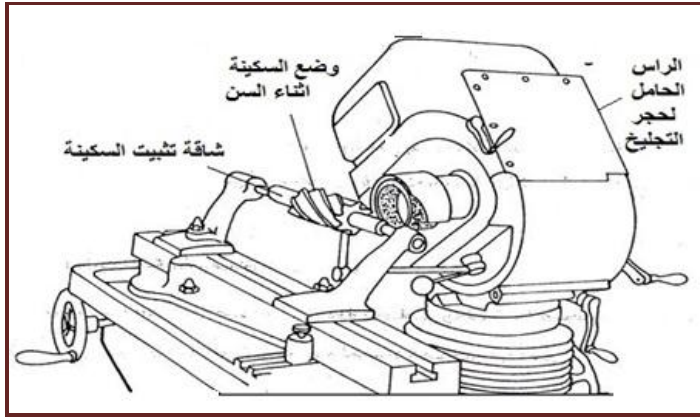

الشكل (4 - 33): تثبيت سكين التفريز بين الذنبتين.

**2 - تثبيت السكين باستعمال جهاز التقسيم:** - تستعمل هذه الطريقة عند شحذ (سن) سكاكين التفريز الجبهية (الوجهية) ، وذلك بتثبيت السكين في شاقعة خاصة تركيب في جهاز التقسيم الخاص (4-34) .

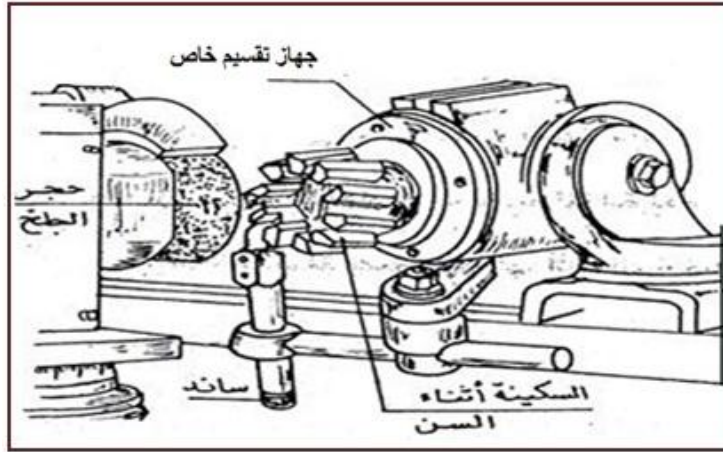

الشكل (4 - 34): تثبيت سكين التفريز باستعمال جهاز التقسيم.

## 4 - 4 أحجار التجليخ : The Grinding Wheels

حجر التجليخ هو أداة قطع يحتوي على الكثير من الحبيبات القاطعة الصغيرة ذات صلادة عالية ومقاومة حرارية عالية، وترتبط مع بعضها بواسطة المادة الرابطة. وكل حبيبة قاطعة تُعد حافة قطع. عندما تمر الحبيبة القاطعة فوق المشغولة فإنها تقطع رايش صغير، مخلفة سطح ناعم ودقيق. وعندما تصبح الحبيبة مثلومة أوكليلة (بالية) تستبعد من المادة الرابطة بفعل قوى التشغيل وتكشف حبيبات جديدة وحادة، والشكل

(4- 35) يوضح مقطعاً مكبراً لحجر التجليخ. إن كفاءة حجر التجليخ للقطع تعتمد على نوع الحبيبات القاطعة، إما درجة الصلادة فإنها تعتمد على نوع المادة الرابطة المستعملة ومادة الحبيبات القاطعة.

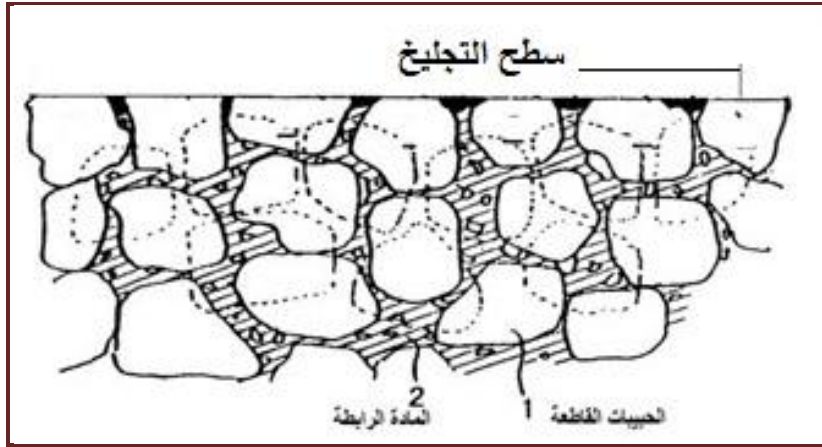

الشكل ( 4 - 35 ) : مقطع مكبر لحجر التجليخ .

#### Types of Abrasives 4 - 1 أنواع المواد الحاكة

هناك نوعان من المواد التي تصنع منها الحبيبات القاطعة لأحجار التجليخ وهما: -

1- المواد الطبيعية للحبيبات القاطعة Natural Abrasives

2 - المواد المصنعة للحبيبات القاطعة Manufactured Abrasives

باستثناء الماس، فإن المواد المصنعة للحبيبات القاطعة حلت بشكل كلي تقريباً محل المواد الطبيعية كالحجر الرملي (الكوارتز) والأمري (الصفرة) ومسحوق الكوراندوم وذلك بسبب احتوائها على الشوائب ومقاومتها الواطنة للحرارة المتولدة خلال عمليات التجليخ. وحتى الماس الطبيعي استبدل في بعض التطبيقات بالماس الصناعي.

ومن أكثر المواد المصنعة للحبيبات القاطعة لأحجار التجليخ شيوعاً هي :-

1- اوكسيد الألمنيوم (  $Al_2O_3$  ) Aluminum Oxide: و تصل صلادته الى  $2100 \text{ kg/mm}^2$

هناك نوعان من أحجار اوكسيد الألمنيوم هما: -

أ - أحجار اوكسيد الألمنيوم البنية: -

وتكون درجة نقاوتها (95 %) وهي شائعة الاستعمال وعامة الأغراض وتستعمل لتجليخ معظم أنواع الفولاذ والسبائك الحديدية الأخرى.

ب - أحجار اوكسيد الألمنيوم البيضاء: -

نقية تقريباً وقابلة للتفتت بشكل كبير (قابلة للكسر من المادة الرابطة بسهولة). وتستعمل لتجليخ أنواع الفولاذ ذات المقاومة العالية للحرارة.

**2- كاربيد السليكون (SiC) - Silicon Carbide** وتصل صلابته الى  $2400 \text{ kg/mm}^2$ 

هناك نوعان أساسيان من أحجار التجليخ المصنعة من كاربيد السليكون هما: -

**أ - أحجار كاربيد السليكون السوداء: -**

تستعمل لتجليخ أنواع حديد الزهر، المعادن اللاحديدية مثل النحاس، البراص، الألمنيوم، المغنيسيوم، والمواد اللامعدنية، مثل المواد السيراميكية والأحجار الكريمة.

**ب - أحجار كاربيد السليكون الخضراء: -**

تكون قابلة للتفتت بشكل كبير، وتستعمل في تجليخ عدد القطع الكاربيدية.

**3- نتريد البورون المكعب (CBN): Cubic Boron Nitride** - وتصل صلابته الى  $4700 \text{ kg/mm}^2$ 

نتريد البورون المكعب صلد للغاية وحاد ويُعد حبيبة قاطعة معتدلة القطع. ويُعد من أحدث الحبيبات القاطعة المصنعة، أصلد من اوكسيد الألمنيوم بمقدار (2.5) مرة. ويستطيع مقاومة درجات الحرارة الأكثر من  $(1400^\circ \text{C})$ . ويستعمل نتريد البورون المكعب لتجليخ أنواع: -

- فولاذ السرعات العالية خارق الصلادة.
- فولاذ العدد والقوالب وأنواع الفولاذ المقاوم للصدأ.

هناك نوعان من أحجار نتريد البورون المكعب المستعملة في الصناعة هما: -

**أ - الحبيبات القاطعة المطلية: -** لتعزيز الربط الالتصافي الجيد وتستعمل في أغراض التجليخ العامة.**ب - الحبيبات القاطعة غير المطلية: -** تستعمل للمعدن المطلي كهربانيا وأنظمة الربط المزججة.**4- الماس Diamond :-** وتصل صلابته الى  $7000 \text{ kg/mm}^2$ 

يعد الماس مادة رئيسة في إنتاج أحجار التجليخ وهو على نوعين هما: -

**أ - الماس الطبيعي: -**

هو شكل متبلور للكربون وباهض الكلفة، ويستعمل لتجليخ المواد الصلدة جدا مثل الكاربيد المسمنت، الكرافيت، الرخام، والحجر.

**ب - الماس الصناعي: -**

إن التطورات الحديثة في إنتاج الماس الصناعي قللت من كلفته ووسعت استعماله في تطبيقات التجليخ. يستعمل الماس الصناعي لتجليخ أنواع الفولاذ المتينة والصلدة جداً، مثل الكاربيد المسمنت وعدد قطع اوكسيد الألمنيوم.

## Types of Binders

## 4- 4 - 2 أنواع المواد الرابطة

تمسك الحبيبات القاطعة سوية في حجر التجليخ بوساطة المادة الرابطة. إن المادة الرابطة لا تقوم بعملية القطع أثناء التجليخ ووظيفتها الرئيسة هي مسك الحبيبات القاطعة وبدرجات مقاومة مختلفة، فإذا كانت المادة الرابطة صلبة فإنها تجعل تماسك الحبيبات القاطعة قوياً، وبذلك يصعب تطايرها تحت تأثير قوى القطع، أما إذا كانت المادة الرابطة طرية فإنها تجعل تماسك الحبيبات القاطعة ضعيفاً، وبذلك يسهل تطايرها تحت تأثير قوى القطع.

**ومن أهم أنواع المواد الرابطة المستعملة في صناعة أحجار التجليخ هي: -**

**1 - المواد الرابطة المزججة Vitrified Binders :-** تستعمل المواد الرابطة المزججة في صناعة أكثر من 75% من أحجار التجليخ الكلية وتتضمن المواد الرابطة المزججة مواد طينية ناعمة ونقية، تخلط معها الحبيبات القاطعة بشكل جيد وتكسب في قوالب حسب الشكل المطلوب، وبعدها توضع في الفرن ويتم تسخينه إلى ( $1350^{\circ}C$ ) لصهر المواد، وأحجار التجليخ المزجج تمتاز بقوتها وتحافظ على مقاومتها في درجات الحرارة العالية وعملياً لا تتأثر بالماء والزيوت والأحماض، وأحد عيوبها إن مقاومتها للصدمات تكون ضعيفة. سرعة القطع باستعمال هذه الأحجار تتراوح بين  $1800 - 3000 m/min$ .

**2 - المواد الرابطة الراتنجية Resinoid Binders :-** أحجار التجليخ ذات المادة الرابطة الراتنجية تأتي في المرتبة الثانية من حيث شيوع استعمالها بعد أحجار التجليخ المزججة. يخلط راتنج الفينول بشكله المسحوق أو السائل مع الحبيبات القاطعة، وتكسب العجينة فوق قوالب حسب الشكل المطلوب، ثم تسخن في فرن إلى درجة حرارة ( $250^{\circ}C$ ). تستعمل أحجار التجليخ الراتنجية لسرعات تجليخ فوق  $(30 - 50)m/sec$ . الاستعمال الرئيس لهذه الأحجار هو في التجليخ الخشن، كإزالة الزوائد من المصبوبات وعمليات القطع (فصل المعادن) وشحذ أدوات القطع، ويجب توخي الحذر من الأحجار الراتنجية لأنها سوف تتلين إذا تعرضت للماء لفترات طويلة.

**3 - المواد الرابطة السليكاتية Silicate Binders :-** تستعمل المواد الرابطة السليكاتية عندما تكون هنالك حاجة لبقاء الحرارة المتولدة بوساطة التجليخ أقل ما يمكن، لذلك تستعمل في حد الشفرات وسكاكين المائدة. مادة الربط السليكاتية تعمل على تحرير الحبيبات القاطعة بسهولة أكبر من بقية أنواع المواد الرابطة الأخرى. وسرعات القطع تكون محددة لأقل من  $(4500) rpm$ .

**4 - رابط الشيلاك Sheilac Binders :-** الشيلاك هو مادة رابطة عضوية ذات مرونة عالية نسبياً، تستعمل لأحجار التجليخ التي تنتج انهاءات ناعمة جداً على الأجزاء، مثل الدرافيل، أعمدة الحدبات، أعمدة المرفق والصمامات، ولا تستعمل بشكل عام في عمليات التجليخ الثقيلة.

**5 - المواد الرابطة المطاطية Rubber Binders :-** أحجار التجليخ ذات المادة الرابطة المطاطية تكون قوية ومتينة بشكل كبير. وتستعمل بشكل رئيس في أحجار القطع النحيف وأحجار الإدارة (أحجار التنظيم) في ماكينات التجليخ اللامركزية. كذلك تستعمل لانجاز الانهاءات الناعمة جداً المطلوبة على سطوح المحامل.

**6 - الروابط المعدنية Metal Binders :-** تستعمل الروابط المعدنية بشكل أولي كعوامل ربط حبيبات الماس القاطعة، وكذلك تستعمل في التجليخ الإلكتروني، إذ يجب إن تكون المادة الرابطة موصلة للكهرباء.

## 4-4-3 الحجم الحبيبي للحبيبات القاطعة Abrasive Grain Size [أثرائي]

إن حجم الحبيبة القاطعة مهم بسبب كونه يؤثر على معدل إزالة الخام وعلى خلوص الرايش في الحجر وكذلك الإنهاء السطحي الناتج، إذ يتم حساب الحجم الحبيبي للحبيبات القاطعة بوساطة حجم فتحة شبكة الغربال التي تستطيع الحبيبة القاطعة العبور من خلالها. إن رقم الحجم أو المقاس الاسمي يدل على عدد الفتحات الشبكية للغربال في وحدة الطول (الانج أو السنتيمتر). وعلى سبيل المثال، حبيبة ذات حجم حبيبي (60) سوف تمر من خلال غربال عدد فتحاته (55) فتحة لكل انج، ولكنها سوف لن تمر من خلال حجم غربال (65). الحجم الحبيبي الواطئ يدل على حبيبة كبيرة، والرقم الكبير يدل على حبيبة أصغر. الأحجام الحبيبية متنوعة وتتراوح من (6) خشن جداً إلى (1000) ناعم جداً.

**والأحجام الحبيبية تعرف على أنها:**

خشنة عندما يكون الرقم من ( 6 – 24 ) .

وسط عندما يكون الرقم من ( 30 – 60 ) .

وناعمة عندما يكون الرقم من ( 70 – 180 ) .

وناعمة جداً عندما يكون الرقم من ( 1000 – 220 ) .

والشكل (4-36) يوضح مقارنة لثلاثة أحجام حبيبية مختلفة والغرابيل المستعملة لفرز الأحجام المطلوبة.

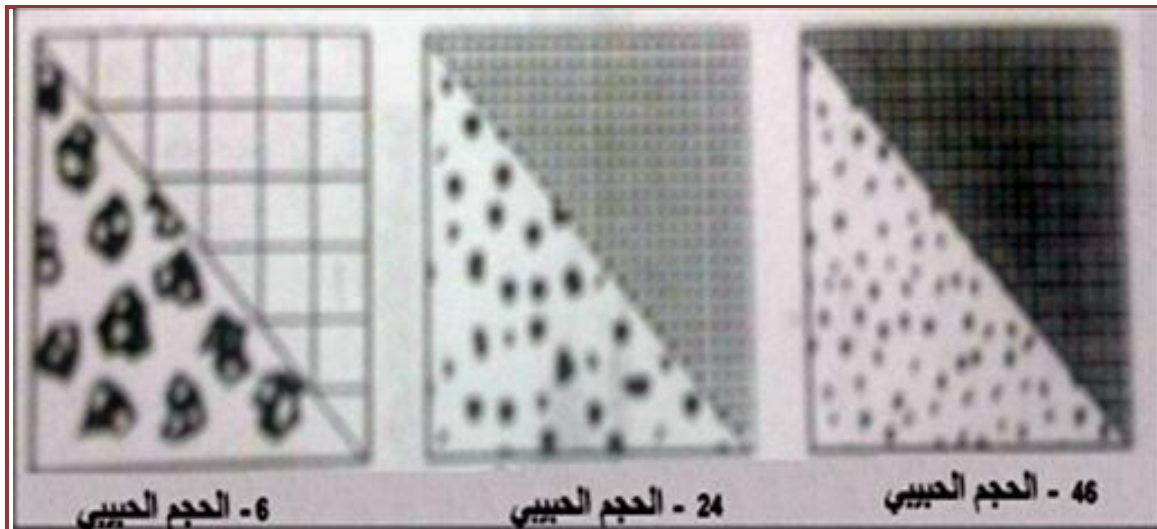

الشكل (4 - 36): مقارنة بين ثلاثة أحجام حبيبية .

تستعمل الحبيبات الناعمة جداً لعمليات الصقل (Polishing) والتجليخ بالتحضين (Lapping) ، وتستعمل الحبيبات الناعمة للإنهاء السطحي الناعم ، وتستعمل الحبيبات متوسطة الحجم في عمليات إزالة الخام العالية عندما تكون هنالك حاجة قليلة للسيطرة على الإنهاء السطحي ، وتستعمل الحبيبات الخشنة في عمليات إزالة نتوءات الصب وغيرها .



## 4-4-4 مرتبة حجر التجليخ Grinding Wheel Grade [اثراني]

مرتبة حجر التجليخ (درجة الصلادة) هي مقياس مقاومة المادة الرابطة الماسكة بالحبيبات القاطعة المفردة في حجر التجليخ، وتستعمل لتوضيح الصلادة النسبية لحجر التجليخ، وهي تشير إلى مقدار المادة الرابطة المستعملة في حجر التجليخ وليس لمقدار صلادة الحبيبات القاطعة. الحجر اللين (الطري) يمتلك مادة رابطة أقل من الحجر الصلب. المدى المستعمل لتوضيح مرتبة حجر التجليخ هو (A-Z)، حيث (A) يمثل ليونة متناهية و (Z) يمثل أقصى صلادة. والجدول (4 - 1) يوضح مرتبة حجر التجليخ.

الجدول ( 4 - 1 ) : مرتبة حجر التجليخ .

D	C	B	A	متناهي الطراوة ( اللين )
-	G	F	E	طري ( لين ) جداً
K	J	I	H	طري ( لين )
O	N	M	L	متوسط
S	R	Q	P	صلد
W	V	U	T	صلد جداً
-	Z	Y	X	متناهي الصلادة

إن أحجار التجليخ التي تكون لينة جداً تميل إلى فقدان حبيباتها القاطعة بسرعة كبيرة وبلي حجر التجليخ يكون كبير، أما الأحجار التي تكون صلدة جداً فإنها لا تفقد حبيباتها القاطعة بسرعة.

## 4-4-5 التركيب الهيكلي لحجر التجليخ Grinding Wheel Structure [اثراني]

التركيب الهيكلي لحجر التجليخ هو (الفراغ النسبي للحبيبات القاطعة والمتمثلة بالمسافة فيما بينها) ويدل على كثافة الحجر (قوام حجر التجليخ). إذ توجد حبيبات قاطعة قليلة في حجر التجليخ ذي التركيب الهيكلي المفتوح ((Open - Structure) وحبيبات قاطعة كثيرة في حجر التجليخ ذي التركيب الهيكلي المغلق ( - Close Structure). والشكل ( 4 - 37 ) يوضح مقارنة لتراكيب هيكلية مختلفة مستعملة في أحجار التجليخ .



الشكل ( 4 - 37 ) : مقارنة لثلاثة تراكيب هيكلية مختلفة لأحجار التجليخ.

وتصميم حجر التجليخ يُحدد بالأرقام من ( 1 - 15 ) حيث الرقم العالي يمثل تركيب حجر مفتوح أكثر، أما الرقم الواطئ فيمثل تركيب حجر تجليخ مكتظ بشكل أكثر .

## Grinding Wheel Specifications

## 4-4-6 تصنيف حجر التجليخ

لقد اتفق مصنعو أحجار التجليخ على نظام تقييس لوصف تركيب الحجر فضلاً عن أشكال وأوجه الحجر.

1 - ترقيم حجر التجليخ **Grinding Wheel Marking** :-

أ- أحجار أكسيد الألمنيوم وكاربيد السليكون: -

يستعمل نظام ترقيم أحجار التجليخ لوصف تركيب الحجر نسبة إلى: -

1 - نوع الحبيبات القاطعة: - يرمز بالحرف (A) لأكسيد الألمنيوم، وبالحرف (C) لكاربيد السليكون.

2 - الحجم الحبيبي للحبيبات القاطعة: - أما أن يكون خشناً ، متوسطاً ، ناعماً ، ناعماً جداً ولكل مجموعة أرقامها الخاصة بها.

3 - المرتبة: - تكون لينة (طرية) ، متوسطة أو صلدة ولكل مجموعة حروفها الخاصة.

4 - التركيب الهيكلي: - الرقم الواطئ يمثل تركيباً مكتظاً بشكل أكبر ولغاية الرقم (10) وما بعدها من الأرقام فإنها تمثل تركيب حجر مفتوح أكثر.

5 - نوع الرابط: يدل الحرف (B) على المواد الراتنجية (Resinoid) والرمز (BF) يدل على الراتنج

المقوى (Resinoid Reinforced) ، والحرف (E) يدل على الشيلاك (Sheilac) ، والحرف (O) يدل على كلوريد الأوكسجين (Oxychloride) ، والحرف (R) يدل على المطاط (Rubber) ، والرمز (RF) يدل على المطاط المقوى (Rubber Reinforced) ، والحرف (S) يدل على السليكات (Silicate) ، والحرف (V) يدل على المواد المزججة (Vitrified) .

6 - رمز المصنع: - يكون هذا الرمز أو العلامة اختيارياً وخصوصاً بالمنتج ، وهذه الأجزاء الستة توضع على حجر التجليخ بالترتيب ومن جهة اليسار.

مثلاً حجر التجليخ مدون عليه المواصفات القياسية الآتية (A36 L5 V23) فيكون تحليل الرموز المدونة كالتالي:

1 - الحرف (A) يدل على أن نوع الحبيبات القاطعة هي (أكسيد الألمنيوم).

2 - الرقم (36) يدل على أن الحجم الحبيبي للحبيبات القاطعة هو (متوسط).

3 - الحرف (L) يدل على أن رتبة حجر التجليخ في هذه الحالة هو (متوسط الصلادة).

4 - الرقم (5) يدل على التركيب الهيكلي للحجر في هذه الحالة (متوسط).

5 - الحرف (V) يدل على نوع المادة الرابطة المزججة.

6 - الرقم (23) يدل على رمز الشركة المصنعة.

## 2 - أشكال وأوجه حجر التجليخ Grinding Wheel Shapes and Faces : [أثرائي]

معظم مصنعي أحجار التجليخ تبني ثمانية أشكال قياسية للحجر موضحة بالشكل ( 4 - 38 ) والتي تستعمل في جميع ماكينات التجليخ، و(12) وجه قياسي للحجر والتي تستعمل في معظم أشكال حجر التجليخ.

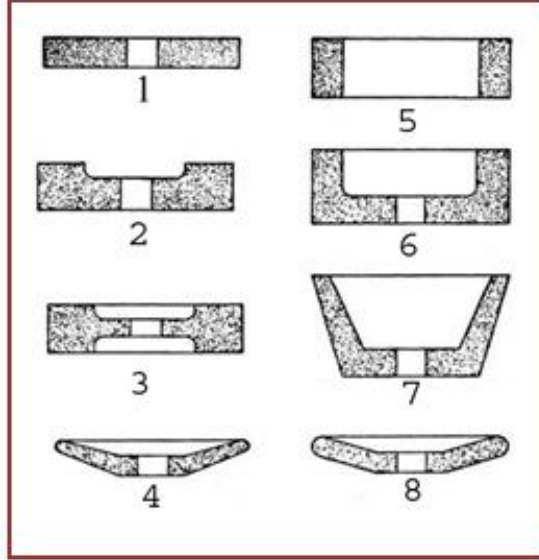

الشكل ( 4 - 38 ): أشكال حجر التجليخ الثمانية القياسية.

- 1 - اسطواني عدل . 2 - اسطواني مجوف من جانب واحد. 3 - اسطواني مجوف من الجانبين . 4 - اسطواني مسلوب من جهة . 5 - اسطواني حلقي . 6 - فنجانى عدل . 7 - فنجان مخروطي . 8 - طبقي.

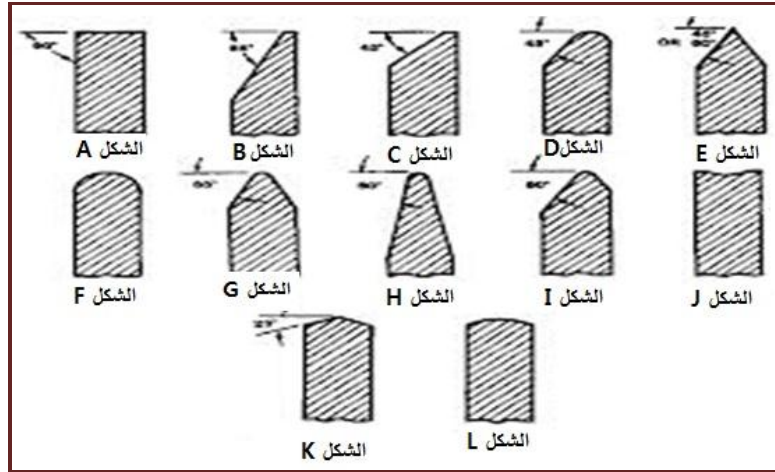

الشكل ( 4 - 39 ): أوجه حجر التجليخ القياسية الاثنا عشر.

### 7-4-4 تركيب حجر التجليخ على عمود الدوران:

جميع أحجار التجليخ عرضة للكسر وبعضها يكون هش للغاية، لذلك يجب توخي الحذر عند ربط أحجار التجليخ. إن الأحجار الجديدة يجب أن تفحص عن قرب بشكل فوري بعد استلامها للتأكد بأنها لم تتعرض للضرر أثناء النقل. كذلك يجب أن تفحص أحجار التجليخ مسبقاً قبل ربطها على عمود الدوران للماكينة، الغرض من هذا الاختبار هو التأكد من خلو حجر التجليخ من العيوب وبصفة خاصة التشققات التي تتطور

فيما بعد إلى كسور أثناء التشغيل. ويتم الاختبار بتعليق الحجر بالأصبع ونقر الجانب بلطف بوساطة مقبض مفك لوالب للأحجار الصغيرة أو مطرقة خشبية للأحجار الكبيرة، لذلك سوف يصدر صوت رنين صافي من الحجر غير المتضرر، أما الحجر المتضرر فسوف لن يرن. الشكل (4 - 40) يوضح كيفية تثبيت حجر التجليخ على عمود الدوران.

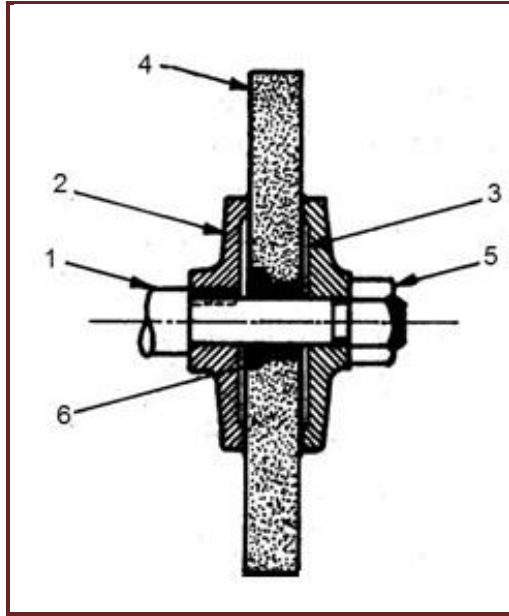

الشكل (4 - 40) ربط حجر التجليخ على عمود دورانه .

- 1 - عمود الدوران . 2 - قرص الربط . 3 - حلقة قابلة للانضغاط ( حلقة مطاطية). 4 - حجر التجليخ .
- 5 - صامولة ربط . 6 - اسطوانة (حلقة) مصنوعة من الرصاص .

#### 4 - 4 - 8 التسوية والتقويم Dressing and Truing

التسوية هي عملية تستعمل لتنظيف وتجديد السطح القاطع لحجر التجليخ، حيث يتم إزالة الحبيبات القاطعة المتلومة والمادة الرابطة الزائدة وكذلك إزالة الرايش العالق في الحجر. أما التقويم فهي عملية تستعمل لإزالة المادة من وجه الحجر. ويجب إجراء عملية التقويم على أحجار التجليخ الجديدة قبل عملية التجليخ وكذلك عندما يراد إعادة ربطها على ماكينات التجليخ.

وهناك ثلاثة أنواع من العدد المستعملة لتسوية أحجار التجليخ وهي: -

#### 1 - عدد التسوية الميكانيكية: Mechanical Dressing Tools

تسمى بشكل عام بعدد التسوية النجمية، حيث تثبت باتجاه معاكس لحجر التجليخ بينما هو يدور. وتقوم بإزالة الحبيبات المتلومة والمواد الرابطة الزائدة وبقايا الرايش العالقة بسطح حجر التجليخ. تستعمل هذه العدد لتسوية الأحجار الاعتيادية ذات الحبيبات القاطعة الخشنة عندما لا تكون دقة التجليخ عاملا رئيسا والشكل (4 - 41) يوضح عملية التسوية باستعمال عدد التسوية الميكانيكية.

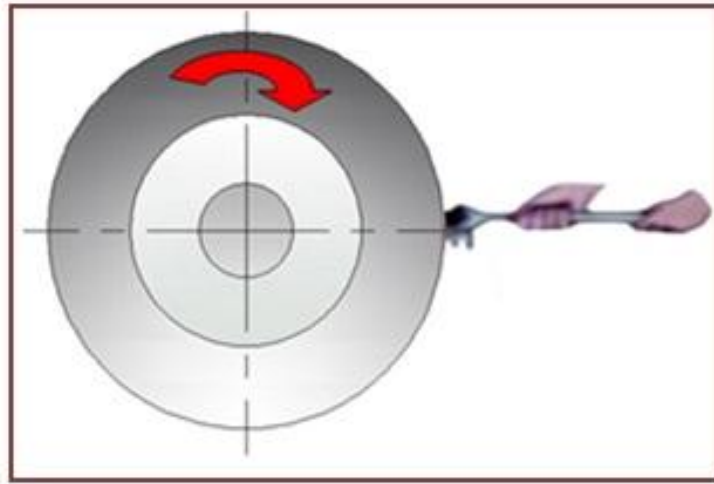

الشكل ( 4 - 41 ) : عملية التسوية بعدد التسوية الميكانيكية .

## 2 - قضبان التسوية Dressing Sticks :-

وتستعمل للأحجار التقليدية الصغيرة وخاصة الأشكال الفنجانية والطبقية. تصنع بعض هذه القضبان من مادة كاربيد البورون الصلدة جداً، حيث يثبت قضيب كاربيد البورون باتجاه معاكس لوجه حجر التجليخ. وتقوم بإزالة الحبيبات القاطعة المثلومة أو البالية والمواد الرابطة الزائدة وبقايا الرايش العالقة بسطح حجر التجليخ. وقضبان التسوية الأخرى تصنع من حبيبات قاطعة تسمى كرسنالون (crystolon)، أو الوندوم (Alundum) الخشنة مع مواد رابطة زجاجية صلدة، والشكل (4-42) يوضح عملية التسوية باستعمال قضبان (ماسة) التسوية.

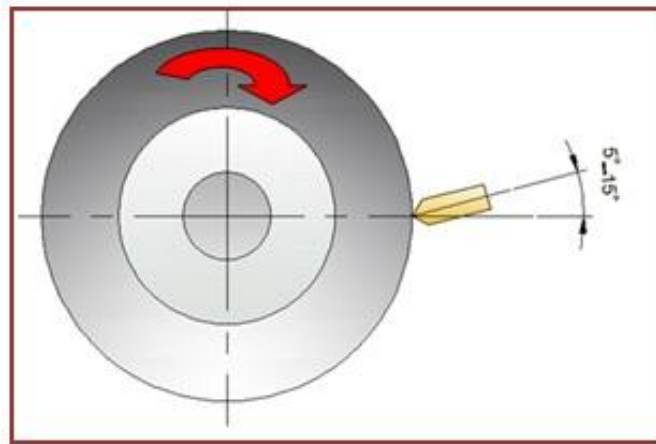

الشكل ( 4 - 42 ) : عملية التسوية بقضبان التسوية .

## 3 - عدد التسوية الماسية Diamond Dressing Tools :-

تستعمل هذه العدد لإنتظام وجه حجر التجليخ وتمتاز بصلادتها العالية، وتكون هذه العدد أما مفردة الرأس أو متعددة الرؤوس (تحتوي على عدد من الماسات الصغيرة)، عند الاستعمال تثبت عدة التسوية بإحكام في ماسك العدة وباتجاه معاكس لوجه حجر التجليخ، وعندما يبدأ الماس على سطح العدة بالبلي تنكشف رؤوس ماسية جديدة لتعطي عمر أطول للعدة واستعمال أوسع، هذه العدد تنتج وجه حجر متناسق جداً.

## 4 - 4 - 9 اختيار حجر التجليخ Grinding Wheel Selection [أثرائ]

قبل محاولة اختيار حجر التجليخ لعملية معينة ما، يجب على المشغل أن يأخذ بنظر الاعتبار العوامل الستة الموضحة أدناه اللازمة لأقصى إنتاجية ونتائج آمنة، وهذه العوامل هي :-

### 1 - المادة المراد تجليخها :-

إذا كانت المادة المراد تجليخها فولاداً كربونياً، فولاد سبائكياً، يتم اختيار أحجار أكسيد الألمنيوم. أنواع الفولاذ بالغة الصلادة يجب أن تجليخ مع نتريد البورون المكعب أو الماس. المعادن اللاحديدية، معظم أنواع حديد الزهر، المواد اللامعدنية والكاربيد المسمنت تتطلب حجر مصنوع من كاربيد السليكون. إن القاعدة العامة على الحجم الحبيبي هو استعمال أحجار الحبيبات الناعمة للمواد الصلدة وأحجار الحبيبات الخشنة للمواد اللينة (الطرية). أحجار التركيب المفتوح والصلد يفضل للمواد اللينة بينما التركيب المغلق اللين يجب أن يستعمل على المواد الأصلد.

### 2 - طبيعة عملية التجليخ :-

متطلبات الإنهاء، الدقة، وكمية المعدن المراد إزالته يجب أن تؤخذ بنظر الاعتبار عند اختيار الحجر. الإنهائات الناعمة الدقيقة من الأفضل الحصول عليها مع حجم حبيبي صغير وحجر التجليخ يكون ذا روابط (راتنجية، مطاطية، وشيلاك)، الأزالة العنيفة للمعدن يتم الحصول عليها مع أحجار خشنة برابط زجاجي.

### 3 - مساحة الاتصال :-

مساحة الاتصال بين الحجر والمشغولة مهم. التركيب الحبيبي المغلق، الأحجار الصلدة والحجم الحبيبي الصغير يستعمل عندما تكون مساحة الاتصال صغيرة. التراكيب المفتوحة، الأحجار اللينة والإحجام الحبيبية الواسعة ينصح بها عندما تكون مساحة الاتصال واسعة.

### 4 - حالة الماكينة :-

يؤثر الاهتزاز على الإنهاء الناتج على الجزء فضلاً عن تسوية واتزان الحجر. الإهتزاز ناتج من تراخي أو بلي محامل عمود الدوران، بلي الأجزاء، الأحجار غير المتوازنة في حالة وجود إهتزازات في ماكينة التجليخ، يجب استعمال أحجار تجليخ صلدة مقارنة بماكينات التجليخ القليلة الإهتزازات.

### 5 - سرعة حجر التجليخ :-

سرعة حجر التجليخ تؤثر في نوع الرابط والرتبة المختارين لحجر معين. سرعة الحجر تقاس بوحدات: الروابط المزججة وتستهمل بصورة عامة لسرعات ( 2000mm/sec )، أو في العمليات المختارة فوق (3600 mm/sec)، الأحجار ذات الرابط الراتنجي يمكن أن تستعمل لسرعات فوق (5000mm/sec) .

### 6 - ضغط التجليخ :-

ضغط التجليخ هو معدل التغذية المستعملة أثناء عملية التجليخ، حيث يؤثر في رتبة الحجر. وكقاعدة عامة تتبع: كلما زاد الضغط يجب استعمال حجر تجليخ أصلد.



## 4-5 قابلية التجليخ Grindability [أثرائي]

قابلية التجليخ هي قابلية إزالة المادة من المشغولة بواسطة فعل حجر التجليخ، ويمكن اعتماد الإنهاء السطحي واستهلاك الطاقة وعمر العدة (حجر التجليخ) كقاعدة رئيسة لقابلية التجليخ.

إن العوامل التي تؤثر على قابلية التجليخ هي: -

1 - حجم الحبيبات القاطعة.

2 - المادة الرابطة.

3 - الصلادة.

4 - التركيب الهيكلي للحجر.

إن أفضل طريقة لحساب قابلية التجليخ هي إختيار حجر التجليخ المناسب. وبعض العوامل التي تؤخذ بنظر الإعتبار لإنشاء بيانات معدلات قابلية التجليخ ثم مناقشتها في الأمثلة الآتية: -

### 1 - الكاربيد المسمنت Cemented Carbide :-

يتم تجليخ هذه المادة باستعمال أحجار كاربيد السليكون النقية، ولا يمكن تجليخها بأحجار أكسيد الألمنيوم. نسبة التجليخ تكون منخفضة جدا (نسبة التجليخ هي نسبة مقدار الخام المزال إلى مقدار البلي على الحجر) ويمكن أن تتضرر المادة بسهولة.

يمكن أن يجلخ الكاربيد المسمنت بأحجار الماس بسهولة إذا تم أخذ قطوعات خفيفة (عمق قطع قليل) لمنع الضرر للمشغولة. قابلية التجليخ للكربيد المسمنت واطنة جدا.

### 2 - فولاذ السرعات العالية High Speed Steel :-

يتم تجليخ هذه المادة باستعمال أحجار أكسيد الألمنيوم. نسبة التجليخ تكون منخفضة والطاقة المستهلكة عالية. واحتمالية الضرر السطحي للمشغولة موجودة، قابلية التجليخ منخفضة جداً.

### 3 - الفولاذ المصلد Hardened Steel :-

السيبكية متوسطة الصلادة أو أنواع الفولاذ الكاربوني العادي تكون سهلة التجليخ بأحجار أكسيد الألمنيوم، تكون نسبة التجليخ جيدة، وضرر المشغولة السطحي ليس بمشكلة جدية، الطاقة المستهلكة معتدلة، قابلية التجليخ جيدة.

### 4 - الفولاذ اللين (الطري) Soft Steel :-

أنواع الفولاذ الكاربوني العادي المدنة تجلخ باستعمال أحجار أكسيد الألمنيوم، نسبة التجليخ تكون عالية، الضرر السطحي للمشغولة يمكن أن يحصل ، الطاقة المستهلكة واطنة نسبياً ، قابلية التجليخ تكون جيدة .

### 5 - سبائك الألمنيوم: Aluminum Alloys

السبائك اللينة يتم تجليخها باستعمال أحجار كاربيد السليكون نسبة التجليخ جيدة، الطاقة المستهلكة واطنة تماماً، ولكنها تميل لحشو الحجر بالرايش بسرعة، لذلك يستعمل في تجليخها أحجار ذات تركيب مفتوح جداً.

## 4 - 6 سائل التبريد في عملية التجليخ

لا تشترك الحبيبات القاطعة على نحو متساو في عملية التجليخ لأن قسماً منها يقوم بقطع المادة المراد تجليخها في حين أن القسم الآخر يقوم بالاحتكاك أو الخدش، لذلك فضلاً عن الرایش الدقيق نحصل أيضاً على غبار معدني يتلبد عند درجات الحرارة العالية الناشئة من احتكاك حجر التجليخ مع سطح المشغولة. يزداد ارتفاع درجة حرارة التجليخ مع ازدياد التآكل في الحبيبات القاطعة وهذا قد يؤدي إلى تشوه المشغولة واحتراقها وحدوث تغيرات في بنيتها وتتشكل تشققات في السطح المجليخ. لهذه الأسباب يستعمل تيار وافر من سائل التبريد.

**وهناك أنواع عدة من سائل التبريد المستعملة في التجليخ منها: -**

**1 - السوائل الكيميائية المذابة في الماء: -** تكون هذه السوائل شفافة وتضم إضافات لمنع الصدأ وإزالة عسر الماء ومواد تنظيف لتحسين قابليتها للتنظيف.

**2 - محاليل الزيوت المائية: -** تتكون هذه المحاليل من مزج بعض أنواع الزيوت في الماء لتحقيق وظيفتي التبريد والتزييت ويشبه لونها لون الحليب وتسمى المستحلبات ، وهي أرخص من السوائل الكيميائية.

ومن أساليب التبريد المتبعة في التجليخ، أسلوب التبريد بالتذرية، ويكون بضغط سائل التبريد من خلال هواء مضغوط، فيعمل هذا الهواء المضغوط على تحويل سائل التبريد إلى رذاذ. يوجه هذا التيار من الرذاذ إلى منطقة القطع فيعمل على التقليل من الإحتكاك بين حجر التجليخ والمشغولة، ويقوم بامتصاص حرارة القطع، ومن مميزات هذا الأسلوب أيضاً انه يعطي سطوح عالية الجودة وكذلك يزيد من عمر حجر التجليخ ويمكن من زيادة سرعة القطع والتغذية.

**وهناك بعض الملاحظات الواجب إتباعها عند استعمال سائل التبريد: -**

**1 - يجب أن توجه سائل التبريد بقوة إلى مكان القطع لأنه في هذه المنطقة تتولد أكبر كمية من الحرارة وكذلك لإبعاد الرایش في الوقت نفسه.**

**2 - بعد الإنتهاء من عملية التجليخ، يجب إبقاء حجر التجليخ دائراً لمدة قصيرة مع إيقاف تدفق سائل التبريد وذلك ليتخلص حجر التجليخ من بقايا سائل التبريد.**

**3 - لا يجوز مطلقاً التجليخ بشكل جاف ثم التبريد بصورة فجائية لأن ذلك يؤدي إلى تولد الشقوق في المشغولة والى تلف حجر التجليخ.**

## 4-7 حسابات التجليخ

**1 - سرعة القطع (Vc) : Cutting Speed**

هي السرعة المحيطية التي يدور بها حجر التجليخ. وتقاس بوحدة (m/min) أو إعادة بوحدة (m/sec) لأنها كبيرة نسبياً. وتعتمد سرعة القطع على نوع حجر التجليخ ونوع عملية التجليخ وعلى نوع معدن المشغولة المراد تجليخها. يجب تشغيل حجر التجليخ لأقرب ما يمكن إلى سرعة القطع المعطاة من قبل المصانع المنتجة لأن السرعة الواطئة تؤدي إلى إتلاف الحبيبات القاطعة وبدون مقابل من الشغل المفيد. والسرعة العالية تؤدي إلى حرق سطح المشغولة المراد تجليخها أو كسر حجر التجليخ وحدوث الأضرار.

ولإيجاد سرعة القطع نطبق العلاقة الآتية: -

$$V_C = \frac{D \times \pi \times n}{1000}$$

وحدة قياس سرعة القطع  $m/min$

وعند قياس سرعة القطع  $m/sec$  تكون الصيغة الرياضية كالآتي: -

$$V_C = \frac{D \times \pi \times n}{1000 \times 60}$$

إذ أن: -

$V_C$  = سرعة القطع لجر التجليخ  $m/min$  او  $m/sec$   $D$  = قطر حجر التجليخ  $mm$

$\pi$  = النسبة الثابتة .  $n$  = عدد دورات حجر التجليخ (rpm)

ولإيجاد عدد الدورات بالدقيقة، وعندما تكون سرعة القطع بـ  $m/min$  نستعمل العلاقة الآتية:

$$n = \frac{V_C \times 1000}{D \times \pi}$$

اما اذا كانت سرعة القطع بـ  $m/sec$  نستعمل العلاقة الآتية:

$$n = \frac{V_C \times 1000 \times 60}{D \times \pi}$$

#### مثال 1-4:

حجر تجليخ قطره (300 mm) وعدد دوراته (1500 rpm).

جد سرعة القطع بوحدته: 1- متر/دقيقة، 2- متر/ثانية.

-1

$$V_C = \frac{D \times \pi \times n}{1000} = \frac{300 \times 3.14 \times 1500}{1000}$$

$$V_C = 1413 m/min$$

-2

$$V_C = \frac{D \times \pi \times n}{1000 \times 60} = \frac{300 \times 3.14 \times 1500}{1000 \times 60}$$

$$V_C = 23.5 m/sec$$

**مثال 2-4:** حجر تجليخ قطره (200 mm) . وسرعة القطع مقدارها (25 m/s) . جد عدد الدورات بالدقيقة لعمود دوران حجر التجليخ .

$$n = \frac{V_c \times 1000 \times 60}{D \times \pi}$$

$$n = \frac{25 \times 1000 \times 60}{200 \times 3.14} \cong 2388 \text{ rpm}$$

## 2- زمن القطع (T) Cutting Time :-

أ - الزمن الرئيس في التجليخ الاسطواني: - لاحظ الشكل (4 - 43) .

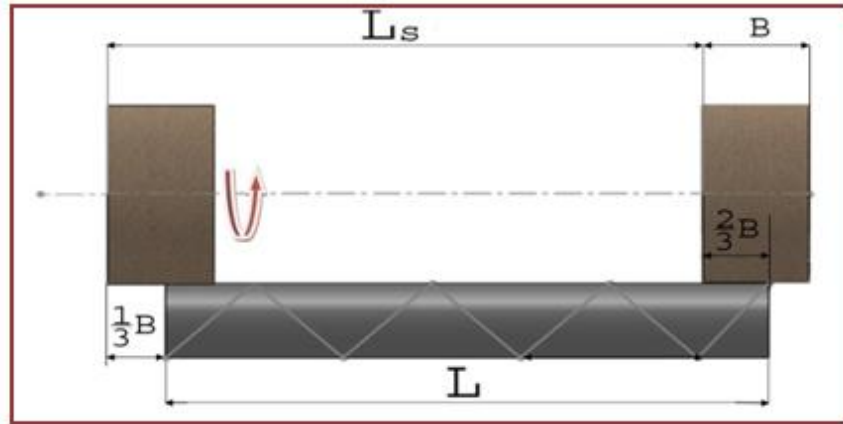

الشكل (4 - 43) : التجليخ الاسطواني .

عندما تكون تغذية عمق القطع في نهاية كل شوط ولحساب زمن التجليخ نطبق العلاقة الآتية: -

$$T = \frac{L_s \times i}{s \times n_w}$$

وعندما تكون تغذية عمق القطع في نهاية كل شوط مزدوج نطبق العلاقة الآتية: -

$$T = \frac{2L_s \times i}{s \times n_w}$$

ويتوقف حساب طول الشوط على مقدار خلوص النهاية الخاص بحجر التجليخ المستخدم والذي يقدر عادة بثلث عرض حجر التجليخ (B)، أي أن خلوص النهاية يساوي ( $\frac{1}{3}B$ ) وعلى هذا الأساس يحسب طول الشوط بالعلاقة ( $L_s = L - \frac{1}{3}B$ ) و (L) هو طول المشغولة .

T = زمن التجليخ الرئيس (min) . Ls = طول شوط التجليخ (mm) . i = عدد مرات القطع  
S = التغذية الطولية (mm/rpm) . n\_w = عدد دورات المشغولة بالدقيقة .

$n_w =$  عدد دورات المشغولة بالدقيقة، ويمكن حسابها من العلاقة الآتية: -

$$n_w = \frac{V_w \times 1000}{D_w \times \pi}$$

( $V_w$ ) هي السرعة المحيطية للمشغولة و ( $D_w$ ) هو قطر المشغولة.

ملاحظة: في حالة التجليخ الداخلي ولحساب عدد مرات القطع ( $i$ ) نطبق العلاقة الآتية: -

$$i = \frac{D_a - d_a}{2a}$$

إذ أن :-  $D_a =$  القطر الداخلي للمشغولة بعد التجليخ  $d_a =$  القطر الداخلي للمشغولة قبل التجليخ

$a =$  عمق القطع في الشوط الواحد ( $mm$ ).

**مثال 3-4:** مشغولة أسطوانية قطرها ( $50.3 \text{ mm}$ ) يراد تجليخها اسطوانيا الى قطر ( $50 \text{ mm}$ ) وبعمق قطع لكل شوط مقداره ( $0.010 \text{ mm}$ )، جد عدد مرات القطع .

$$i = \frac{D_a - d_a}{2a} = \frac{50.3 - 50}{2 \times 0.010}$$

$$i = 15 \quad \text{عدد مرات القطع}$$

#### مثال 4-4 :

عمود اسطواني من الصلب طوله ( $400 \text{ mm}$ )، ويدور بمعدل ( $100 \text{ rpm}$ ) وبتغذية طولية مقدارها ( $20 \text{ mm/rpm}$ ) . أوجد زمن التجليخ الرئيس إذا علمت أن عرض حجر التجليخ يساوي ( $45 \text{ mm}$ ) وان عدد مرات القطع تساوي ( $10$ ) وان تغذية عمق القطع تتم في نهاية كل شوط مزدوج.

الحل:

$$L_S = L - \frac{1}{3} B$$

$$L_S = 400 - \frac{1}{3} \times 45 = 385 \text{ mm}$$

$$T = \frac{2L_S \times i}{s \times n_w}$$

$$T = \frac{2 \times 385 \times 10}{20 \times 100} = 3.85 \text{ min}$$

**مثال 4-5:**

أنجزت اسطوانة مجوفة على ماكينة الخراطة بقطر داخلي مقداره  $(149.5\text{ mm})$ ، يراد تجليخها داخليا إلى قطر  $(150\text{ mm})$  وبعمق قطع لكل شوط مقداره  $(0.010\text{ mm})$  وباستعمال حجر تجليخ قطره  $(100\text{ mm})$  ويدور بمعدل  $(2000\text{ rpm})$  فإذا كانت السرعة المحيطية للمشغولة (الاسطوانة المجوفة) تساوي  $(20\text{ m/min})$  احسب: -

1 - عدد مرات القطع. 2 - سرعة القطع لحجر التجليخ. 3 - عدد دورات المشغولة بالدقيقة.

1- ايجاد عدد مرات القطع

$$i = \frac{Da - da}{2a} = \frac{150 - 149.5}{2 \times 0.01}$$

$$i = 25 \text{ (عدد مرات القطع)}$$

2- ايجاد سرعة القطع

$$V_c = \frac{D \times \pi \times n}{1000 \times 60} = \frac{100 \times 3.14 \times 2000}{60000}$$

$$V_c = 10.4 \text{ m/sec}$$

3- ايجاد عدد دورات المشغولة

$$n_w = \frac{V_w \times 1000}{D_w \times \pi} = \frac{20 \times 1000}{150 \times 3.14}$$

$$n_w \cong 42.4 \text{ rpm}$$

عدد دورات المشغولة



ب - الزمن الرئيس في التجليخ السطحي المحيطي: لاحظ الشكل (4 - 44).

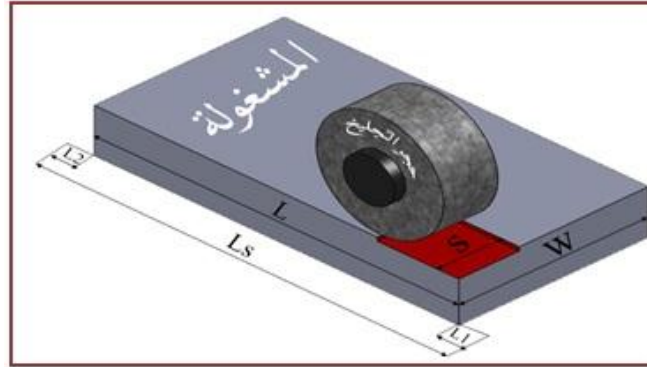

الشكل (4 - 44): التجليخ السطحي المحيطي.

عندما تكون التغذية العرضية في نهاية كل شوط للعربة (الطاولة)، نطبق العلاقة الآتية: -

$$T = \frac{Ls}{1000 \times V_G} \times \frac{Ws}{s} \times i$$

وعندما تكون التغذية العرضية في نهاية كل شوط مزدوج للعربة، نطبق العلاقة الآتية: -

$$T = \frac{2Ls}{1000 \times V_G} \times \frac{Ws}{s} \times i$$

$V_G$  = سرعة العربة (m/min).  $S$  = التغذية العرضية في الشوط (mm).

$L_S$  = طول التجليخ (mm).  $w_s$  = عرض التجليخ (mm).  $i$  = عدد مرات القطع.

ويحسب طول الشوط بالعلاقة الآتية: -

$$L_S = L + L_1 + L_2$$

$(L_1)$  خلوص البداية.  $(L)$  طول المشغولة.  $(L_2)$  خلوص النهاية.

$$W_S = W + W_1 + W_2$$

ويحسب عرض التجليخ بالعلاقة الآتية: -

$(w)$  هو عرض المشغولة.  $(W_1)$  خلوص عرض البداية.  $(W_2)$  خلوص عرض النهاية.

وتحسب عدد مرات القطع من العلاقة الآتية: -

$$i = \frac{z}{a}$$

إذ أن: -  $(z)$  عمق القطع الكلي (mm)  $(a)$  عمق القطع في الشوط الواحد (mm).

**مثال 4-6:**

احسب الزمن اللازم لتجليخ سطح مستطيل طوله (280 mm) وعرضه (200 mm) تجليخا محيطيا إذا كانت سرعة العربة (الطاولة) تساوي (15 m/min) والتغذية العرضية (10 mm/i) وعدد مرات القطع (4)، وخلوص البداية للطول (12 mm)، والنهاية (8 mm)

الحل :-

$$L_S = L + L_1 + L_2 = 280 + 12 + 8$$

$$L_S = 300mm \text{ طول الشوط}$$

$$T = \frac{L_S}{1000 \times V_G} \times \frac{W_S}{S} \times i = \frac{300}{1000 \times 15} \times \frac{200}{10} \times 4$$

$$T = 1.6 \text{ min} \quad \text{زمن التجليخ الأساسي}$$

**مثال 4-7:**

احسب الزمن اللازم لتجليخ مشغولة معدنية تجليخا محيطيا إذا علمت أن طول شوط التجليخ (400 mm) وعرض التجليخ (120 mm) ، وعمق القطع الكلي يساوي (0.6 mm) وعمق القطع في الشوط الواحد (0.06 mm) ، وعرض حجر التجليخ يساوي (20 mm) والتغذية العرضية تساوي (  $\frac{2}{5}$  × عرض حجر التجليخ ) ، وسرعة العربة (5 m/min). مع العلم أن التغذية العرضية تتم في نهاية كل شوط مزدوج .

$$i = \frac{z}{a} = \frac{0.6}{0.06} = 10 \quad \text{عدد مرات القطع}$$

$$s = \frac{2}{5} \times B$$

$$s = \frac{2}{5} \times 20$$

$$S = 8mm/i$$

$$T = \frac{2L_S}{1000 \times V_G} \times \frac{120}{8} \times 10 = \frac{2 \times 400}{1000 \times 5} \times \frac{120}{8} \times 10$$

$$T = 24 \text{ min}$$

ج - الزمن الرئيس في التجليخ السطحي الجبهي، لاحظ الشكل (4 - 45).

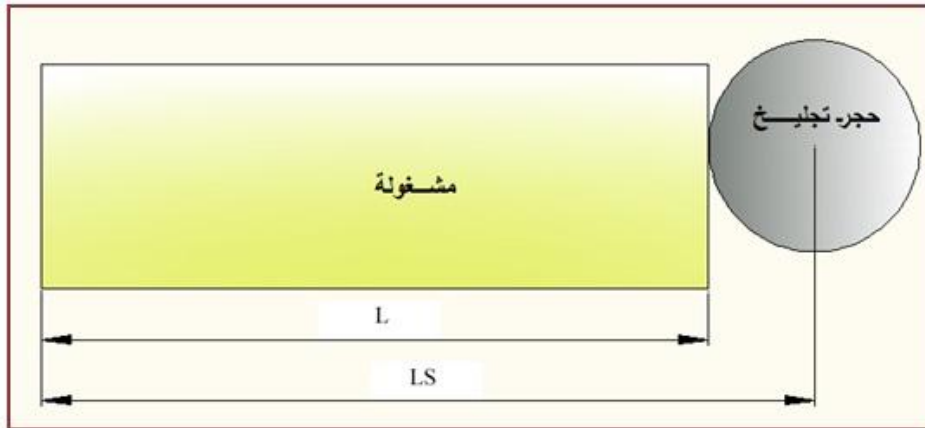

الشكل (4 - 45): التجليخ السطحي الجبهي.

يكون محور حجر التجليخ عموديا على السطح المراد تجليخه. وتتم حركة عمق القطع (التغذية الرأسية) في نهاية كل شوط مزدوج للعربة. ولحساب الزمن الرئيس للتجليخ السطحي الجبهي نطبق العلاقة الآتية: -

$$T = \frac{2L_S \times i}{1000 \times V_G}$$

#### مثال 8-4:

المطلوب حساب الزمن اللازم للتجليخ السطحي الجبهي إذا علمت أن طول المشغولة (500mm) وقطر حجر التجليخ يساوي (100mm) ، وان سرعة العربة (2m/min) وعدد مرات القطع (5) .

$$L_S = L + D = 500 + 100$$

$$L_S = 600mm$$

$$T = \frac{2L_S \times i}{1000 \times V_G} = \frac{2 \times 600 \times 5}{1000 \times 2}$$

$$T = 3min$$

## أسئلة الفصل الرابع

9-4

1-9-4: عرف ما يأتي: -

- 1 - التجليخ. 2 - ماكينات التجليخ. 3 - أحجار التجليخ. 4 - نتريد البورون المكعب.
- 5 - رابط الشيلاك. 6 - مرتبة حجر التجليخ. 7 - الترتيب الهيكلي لحجر التجليخ. 8 - قابلية التجليخ.

2-9-4: أذكر ميزات كل مما يأتي: -

- 1 - عملية التجليخ. 2 - ماكينات التجليخ اللامركزي. 3 - القوابض الكهرومغناطيسية.
- 4 - الطريقة الهيدروليكية المستعملة في تشغيل الطاولة السفلى لماكينة التجليخ الاسطواني.
- 5 - المواد الرابطة المزججة.

3-9-4: علل ما يأتي: -

- 1 - عملية التجليخ تعطي انهاءً ناعماً جداً وملاناً لسطوح التلامس وسطوح المحامل .
  - 2 - عند إجراء عمليات التجليخ على ماكينات التجليخ الثابتة، يجب عدم ضغط المشغولة بشدة على حجر التجليخ الدائر، تحريك المشغولة يدويا على وجه الحجر من جانب إلى آخر بحركة ترددية.
  - 3 - وجود مصدات على جانب الطاولة السفلى لماكينة التجليخ الاسطواني .
  - 4 - عدم تجاوز قطر حجر التجليخ ثلثا القطر الداخلي للثقب المطلوب تجليخه على ماكينة التجليخ الداخلي.
  - 5 - يجب استعمال أحجار تجليخ طرية عند عملية شحذ المثاقب الملتوية.
  - 6 - المواد المصنعة للحبيبات القاطعة حلت بشكل كلي تقريبا محل المواد الطبيعية .
  - 7 - استعمال المخانق الثابتة والمتحركة في إسناد المشغولات الاسطوانية الطويلة .
- 4-9-4: ما استعمالات ووظائف كل مما يأتي ؟

- 1 - ماكينات التجليخ. 2 - ماكينات التجليخ اليدوية. 3 - ماكينات التجليخ السطحي الأفقية.
- 4 - ماكينات التجليخ السطحي العمودية. 5 - فرش ماكينة التجليخ الاسطواني. 6 - غراب الذيل في ماكينة التجليخ الاسطواني. 7 - ماكينات التجليخ اللامركزي.

5-9-4: عدد أنواع كل مما يأتي:

- 1- ماكينات التجليخ. 2 - ماكينات التجليخ اليدوية. 3- ماكينات التجليخ السطحي. 4- عمليات التجليخ السطحي. 5- القوابض المغناطيسية. 6- المواد المصنعة للحبيبات القاطعة لأحجار التجليخ. 7 - المواد الرابطة المستعملة في صناعة أحجار التجليخ. 8- العدد المستعملة لتسوية أحجار التجليخ.

6-9-4: أجب بكلمة (صح) أو (خطأ) أمام العبارات الآتية وضح الخطأ إن وجد: -

- 1 - يكون اتجاه دوران حجر التنظيم في ماكينة التجليخ اللامركزي مماثلاً لاتجاه دوران حجر التجليخ الرئيس ومماثلاً لاتجاه دوران المشغولة.
- 2 - يتم تجليخ السلبات الصغيرة الانحدار بإمالة الطاولة العليا لماكينة التجليخ الاسطواني.
- 3 - يتم ضبط عمق القطع طبقاً لمقدار خطوة القلاووظ المراد تجليخه على ماكينة تجليخ السن.
- 4 - يستعمل للشحذ الابتدائي لأقلام الخراطة أحجار تجليخ دقيقة الحبيبات.

- 5 - تتم عملية التجليخ السطحي الأفقية بوساطة السطح الطرفي لحجر التجليخ.  
 6 - إن كفاءة حجر التجليخ للقطع تعتمد على نوع المادة الرابطة المستعملة.  
 7 - الحجم الحبيبي الصغير يدل على حبيبة كبيرة والرقم الكبير يدل على حبيبة صغيرة الحجم.  
**7-9-4: ما أجزاء كل من ماكينات التجليخ الآتية ؟ عددها.**  
 1 - الثابتة-2- السطحية الأفقية. 3- الأسطوانية. 4- اللامركزية. 5- تجليخ السكاكين. 6- تجليخ السن.

- 8-9-4: كيف يقاس حجم ماكينات التجليخ السطحي, وماكينات التجليخ الاسطواني.**  
**9-9-4: أذكر الحركات الرئيسية في: (معززا إجابتك بالرسم) لكل من: -**  
 1 - التجليخ الاسطواني. 2- التجليخ الداخلي للمشغولات التي يمكنها الدوران.  
**10-9-4: اشرح النظام الهيدروليكي المستعمل لحركة الطاولة السفلى لماكينة التجليخ الاسطواني موضحا إجابتك بالرسم.**  
**11-9-4: ما النقاط الواجب مراعاتها عند:**  
 1 - اختيار أحجار التجليخ. 2 - شحذ سكاكين التفريز.  
**12-9-4: عدد العوامل التي تؤثر على قابلية التجليخ.**  
**13-9-4: ما هي ملحقات ماكينات تجليخ السكاكين ؟ عددها.**  
**14-9-4: عدد طرائق ربط المشغولات على ماكينات التجليخ السطحي.**  
**15-9-4: احسب سرعة القطع لحجر التجليخ بوحدة (m/s) لعمليتي التجليخ (أ , ب) وفقاً للشروط الآتية :**

عدد دورات الحجر بالدقيقة (rpm)	قطر حجر التجليخ (mm)	
955	400	أ
2370	280	ب

**:16-9-4**

- يراد تجليخ مشغولة اسطوانية طولها (500 mm)، تجليخا أسطوانيا بوساطة حجر تجليخ عرضه (30 mm)، حيث يتعين أن تكون عدد مرات القطع (12) والتغذية الطولية (20 mm/rev) وعدد دورات المشغولة (80 rpm). أوجد زمن التجليخ الرئيس، علماً بأن تغذية عمق القطع تتم نهاية كل شوط.

**17-9-4 :**

مشغولة اسطوانية طولها (200 mm) وقطرها (50 mm) وسرعتها المحيطية (20 m/min). يراد تجليخها اسطوانيا بوساطة حجر تجليخ عرضه (45 mm) وبتغذية طولية مقدارها (16 mm/rev). عمق القطع الكلي يساوي (0.48 mm) وعمق القطع في الشوط الواحد يساوي (0.06 mm).  
أحسب ما يأتي: -

1- طول شوط التجليخ. 2- عدد مرات القطع. 3- عدد دورات المشغولة بالدقيقة. 4- زمن التجليخ اللازم.

**18-9-4 :**

مشغولة مستطيلة طولها (430 mm) وعرضها (130 mm) ومجموع خلوص البداية والنهاية للطول (20 mm)، يراد تجليخها محيطيا بتغذية عرضية مقدارها (8 mm). أوجد الزمن الرئيس للتجليخ، إذا علمت أن عدد مرات القطع يساوي (6)، وأن سرعة العربة تساوي (9 m/min).

**19-9-4 :**

احسب الزمن اللازم للتجليخ الجبهي إذا كان طول شوط التجليخ يساوي (600 mm) وسرعة العربة (3 m/min) وعمق القطع الكلي يساوي (0.6 mm) وعمق القطع بعد كل شوط مزدوج (0.05 mm).



## الفصل الخامس / عمليات التشغيل اللاتقليدي Nontraditional Machining Processes

### أهداف الفصل

- أن يكون الطالب بعد إنجازه دراسة الفصل قادراً على أن :-
- 1- يتعرف على خصائص وأهمية التشغيل اللاتقليدي.
  - 2- يتعرف على تصنيف عمليات التشغيل اللاتقليدي وطرقه الشائعة.
  - 3- يتعرف على مبدأ عمل كل عملية تشغيل لاتقليدي .
  - 4- يفرق بين كل عملية من هذه العمليات .
  - 5- يحدد نوع المادة الذي يمكن تشغيلها بأي واحدة من هذه العمليات .

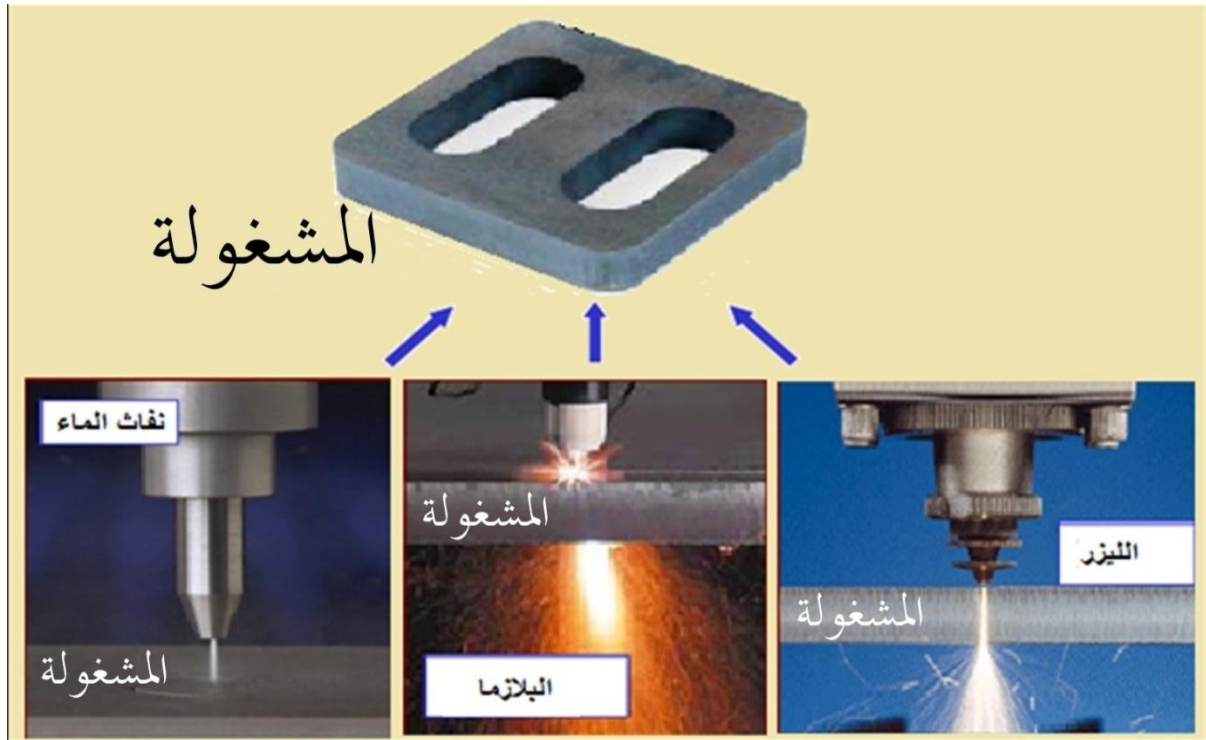

## تمهيد

تعرف عملية تشغيل المعادن بأنها تغيير شكل كتلة معدنية أولية عبر إزالة جزء منها على هيئة قطع صغيرة تسمى الرايش بواسطة أداة قاطعة وذلك للحصول على منتج بمواصفات معينة من حيث الأبعاد والدقة، ومع النمو المتسارع للصناعة أصبحت طرائق التشغيل التقليدية (كالخراطة والتفريز والثقب والتجليخ والقشط) لا تلبى جميع متطلبات العمل من ناحية السرعة والدقة المطلوبة، لهذا تم اللجوء إلى ابتكار عمليات تشغيل حديثة تعتمد طبيعة عملها بشكل رئيس على استعمال المحاليل الكيميائية والطاقة الكهربائية أو الجمع بين الاثنين لتشغيل المواد التي يصعب معاملتها بالطرق الأخرى، وتسمى هذه العمليات بعمليات التشغيل اللاتقليدي .

## 5-1 خصائص التشغيل اللاتقليدي (Nontraditional Machining Characteristics)

هنالك مجموعة من خصائص التشغيل اللاتقليدي للمشغولات المختلفة المواد والأحجام وهي كما يأتي.

- 1- اختزال عدة عمليات تشغيل في عملية واحدة، فمثلاً عند تشغيل مادة معينة بطريقة الخراطة فإنها تحتاج إلى معاملة حرارية لتحسين خواصها بعد التشغيل وربما تحتاج إلى عملية إنهاء سطحي، أما عملية التشغيل اللاتقليدي فإنها تقوم بكل هذه العمليات مره واحدة.
- 2- الجودة العالية في الإنهاء السطحي الذي يُغني عن استعمال أية عملية إضافية .
- 3- الدقة العالية في أبعاد المنتج النهائي.
- 4- كلفة التشغيل المنخفضة نسبياً مقارنة مع الطرق الميكانيكية الأخرى لإختزال عدد من عمليات التشغيل.

- 5- عدم تكوين الرايش مما يقلل من نفقات ازالته ويحد من مخاطره .
- 6- تعمل على تشغيل معادن عالية الصلادة التي يصعب تشغيلها بالطرق التقليدية وبكفاءة عالية.
- 7- لا تشكل خطورة في أغلب الأحيان على المتعامل معها لأن عدة التشغيل و المشغولة تكونان بعيدتين عن العامل بعكس الطرق التقليدية التي يكون العامل فيها بتماس مباشر مع الماكينة و المشغولة .
- 8- انتاج قطع معقدة الشكل بالأخص القوالب المعدنية.
- 9- استعمال الحاسبة الالكترونية (Computer) في السيطرة على عمليات هذا التشغيل.
- 10- العاملين بهذه العمليات يجب أن يتمتعوا بكفاءة عمل عالية.
- 11- استعمال أنظمة التهوية و التبريد المتطورة أثناء إجراء هذه العمليات.
- 12- المشغولة مرنة جدا لاتقاوم قوى القطع أو لايمكن تثبيتها.
- 13- تجنب درجات الحرارة والإجهادات الناتجة عن عمليات القطع التقليدية غير المرغوب فيها.

## 2-5 تصنيف عمليات التشغيل اللاتقليدي Nontraditional Machining Classification

تُصنف عمليات التشغيل اللاتقليدي إلى أربعة مجاميع رئيسة حسب طبيعة الوسط الذي تعمل فيه وهذه العمليات هي، الشكل (1-5):-

- 1- عمليات التشغيل الكيميائي (Chemical Machining Processes) . وتعتمد في عملها على التفاعل الكيميائي، وفي بعض الأحيان يُعزز التفاعل الكيميائي باستعمال الطاقة الكهربائية أو الطاقة الحرارية.
  - 2- عمليات التشغيل الكهروكيميائي (Electrochemical Machining Processes) . وتعتمد على الإذابة الألكتروليزية في عملية تشغيل المواد الهندسية.
  - 3- عمليات التشغيل الميكانيكي (Mechanical Machining Processes) . تستعمل هذه العمليات في القطع متعدد الاتصال (استعمال أداة قطع) أو التعرية في إزالة المعدن.
  - 4- عمليات التشغيل الحراري (Thermal Machining Processes) . إن إزالة المعدن تنتج من تركيز درجات الحرارة العالية بشدة في منطقة محددة لإذابة المادة وتبخيرها.
- وتقسم المجاميع الأربعة المذكورة أعلاه إلى عدة عمليات ، ويعتمد استعمال إي عملية على نوع مادة المشغولة وكذلك حسب طبيعة الوسط الذي تعمل فيه المشغولة وهذه العمليات هي :

التشغيل الكيميائي	Chemical Machining (CHM)
التشغيل بالتفريغ الكهربائي	Electro Discharge Machining (EDM)
التشغيل بقوس البلازما	Plasma Arc Machining (PAM)
التشغيل بالليزر	Laser Beam Machining (LBM)
التشغيل بالكهروكيميائي	Electrochemical Machining (ECM)

Water Jet Machining (WJM)	التشغيل بنفاث الماء
Air Jet Machining (AJM)	التشغيل بنفاث الهواء
Electron Beam Machining (EBM)	التشغيل بالشعاع الالكتروني
Ultrasonic Machining (USM)	التشغيل بالأمواف فوق الصوتية
Liquid Nitrogen Machining	التشغيل بالنيتروجين السائل
Abrasive Flow Machining (AFM)	التشغيل بتدفق الحبيبات القاطعة

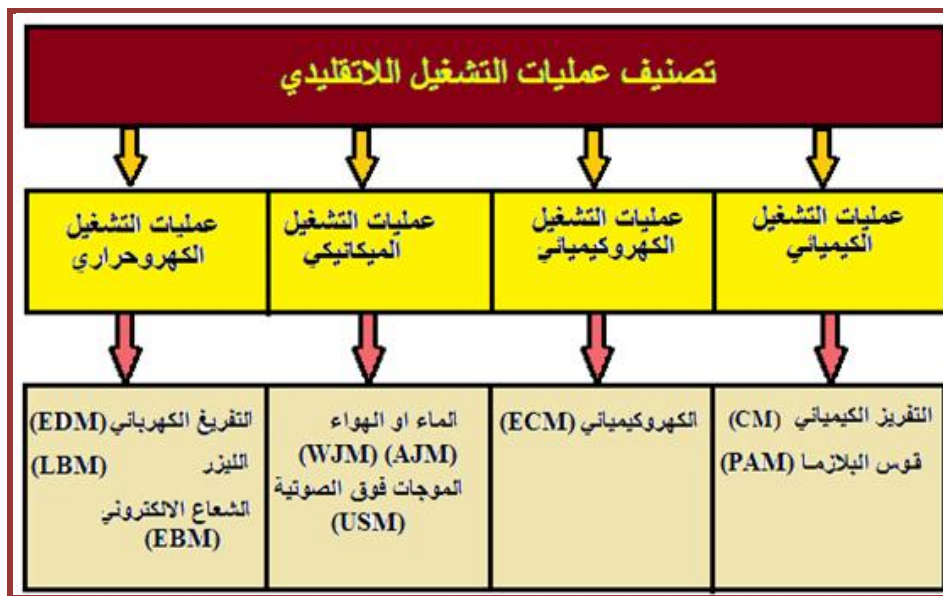

الشكل (1-5) مخطط تصنيف عمليات التشغيل اللاتقليدي.

### 3-5 التشغيل الكيميائي

تعد عمليات التشغيل الكيميائي من أقدم وابطس عمليات التشغيل الخالية من تكون الرايش، حيث يتم استعمالها منذ سنوات عديدة لإنتاج الألواح المنقوشة المستعملة في الطباعة وفي عمل لوحات الهوية الصغيرة وكذلك لتشغيل مدى واسع من المواد من الدوائر الإلكترونية بالصغر مروراً بالأجزاء الكبيرة التي قد يتجاوز طولها (3m). يتم إزالة المادة بهذه العملية من مساحات مختارة بغمرها في محلول كيميائي (Chemical Solution)، إذ تبدأ المادة بالزوال بفعل الخلية الكهروكيميائية مثلما يحصل في عملية التآكل أو الإذابة الكيميائية لمعدن ما بدون وجود دائرة كهربائية خارجية. إن الإذابة الكيميائية المسيطر عليها تعمل على حفر السطوح المكشوفة للمادة أنياً وبمعدل اختراق (0.063 mm\min-0.076 mm\min). هنالك أنواع عديدة من عمليات التشغيل الكيميائي وكما يأتي :-

## 1-3-5 التفريز الكيميائي Chemical Milling (CM) [أثرائي]

يعمل التفريز الكيميائي على إزالة كميات كبيرة من المادة المشغلة بواسطة حفر مساحات مختارة لسطوح المشغولات المعقدة. لقد تم تطوير التفريز الكيميائي ليستعمل في صناعة الطائرات كواحدة من الوسائل المستعملة في تصنيع الأجزاء الخفيفة الوزن لمساحات واسعة ومقاطع نحيفة، ولكنه لاقى اهتماماً واسعاً في الصناعات الأخرى. تعتمد هذه الطريقة على استعمال قناع (Mask) على سطح المشغولة المراد التشغيل عليها بحيث يغطي الأجزاء التي لا تحفر من المشغولة. وتصنع الأقنعة من بوليمرات، هنالك نوعان من الأقنعة وهما:

### أ- قناع ميكانيكي Mechanical mask

يتضمن التفريز الكيميائي بطريقة القناع الميكانيكي أربع خطوات رئيسية هي :

**أولاً: التنظيف (Cleaning):** الهدف من تنظيف سطح المشغولة هو للتخلص من الشوائب والأتربة وذلك لتوفير سطح التصاق جيد لمادة القناع .

**ثانياً: التقيع (Masking):** يستعمل القناع في تغطية مساحات سطح المشغولة، ويتم ذلك من خلال رش سطح المشغولة بالكامل بالمواد التي تصنع منها الأقنعة ويحمص بالحرارة. بعدها يتم قطع التقيع من المساحات المراد حفرها .

**ثالثاً: الحفر (Etching):** يحدث الحفر بواسطة الإذابة الكيميائية بواسطة رش أو إنسياب السائل الكيميائي على فتحات القناع الموضوع على المشغولة.

**رابعاً: إزالة القناع (Remove Mask):** يتم إزالة القناع من المساحات غير المحفورة على سطح المشغولة يعقبها التنظيف والإنتهاء .

### ب- قناع ضوئي-كيميائي Photochemical mask

يُعرف القناع الضوئي-الكيميائي بأسماء عديدة منها التشغيل الضوئي الكيميائي (PCM)، والتفريز المايكروني . تصنع بهذه الطريقة الأجزاء للدائنية ومعظم المعادن من صفائح ذات سمك (3mm) . يتم تغطية الصفيحة المراد تشغيلها بمادة مقاومة حساسة للضوء على جانب واحد أو جانبيين وتعرض إلى كاميرا لتصوير الجزء أو الأجزاء المطلوبة ويقوم الطلاء بالتقدم لكشف الخطوط أو المساحات التي سوف يتم تأكلها في حمام حامضي أو رشاش كيميائي عالي الضغط . المادة المقاومة يمكن أن تطبق أيضاً بواسطة الطباعة. الشكل (2-5) يوضح الخطوات الرئيسية لإنجاز العمل على المشغولة بهذه الطريقة وكما يأتي:

**أ: التنظيف (Cleaning):** الهدف من تنظيف سطح المشغولة هو التخلص من الشوائب و الأتربة وذلك لتوفير سطح التصاق جيد لمادة القناع .

**ب: التقيع و الطلاء (Masking and Coating):** يستعمل القناع في تغطية مساحات سطح المشغولة، ويتم ذلك من خلال رش سطح المشغولة بالكامل بالمواد التي تصنع منها الأقنعة ويحمص بالحرارة. بعدها يتم استعمال طريقة الطلاء الكامل لسطح القناع المحيط بسطح المشغولة بمادة كيميائية تفاعلية ضوئية.

**ج:** يتعرض سطح المشغولة و القناع إلى ضوء يسمى (UV light) وخاصة في الأماكن المراد حفرها من سطح المشغولة.

- د:** رش سطح القناع برذاذ السائل أحامضي لمدة تصل الى عشر دقائق.
- هـ:** سكب السائل أحامضي الذي يسبب في حفر الأجزاء المراد حفرها من سطح المشغولة.
- و:** إزالة القناع الموجود على الأجزاء غير المحفورة، والخطوة الأخيرة تنظيف سطح المشغولة بشكل جيد.

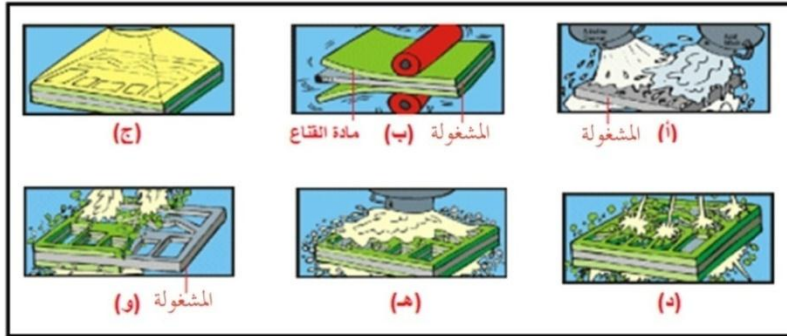

الشكل (2-5) التشغيل بطريقة قناع ضوئي-كيميائي.

وأن التفريز الكيميائي من العمليات البسيطة وسهلة التحويل إلى عملية آلية ، فضلاً عن ذلك انخفاض الكلفة وقت تحضير العدد. وتستهلك مواد كيميائية مثل حامض الهيدروكلوري (HCl) أو مواد قلوية مثل هيدروكسيد الصوديوم (NaOH) أو كلوريد الحديد ( $FeCl_3$ ) ، وغيرها من المواد المختلفة . ويتم الاستفادة من هذه الطريقة الكيميائية في صناعة (الأقنعة، المرشحات، نوابض مستوية، مقاييس الإجهاد، الرقاقات، صفائح خلية الوقود، شبكات الكترونية، صفائح دائرية و حشوات).

### 2-3-5 التشغيل الكهروغروي Electro Gel Machining (EGM) [اثراني]

عملية إزالة إلكتروليتيية للمعدن بأشكال محددة بوساطة وسائل لعدة تشكيل تصنع تركيب غروي صلب (Stiff Gel) يحتوي على خلاص السليلوز وحامض. يتم وضع المادة الغروية على المشغولة وكما موضح في الشكل (3-5) ، وعند مرور التيار الكهربائي (حوالي 8A عند 2.5V) خلالهما يقوم الإنموج المعدني الموضوع على المادة الغروية بحفر المشغولة بشكله نفسه وبمعدل ( $25 \mu m/min$ ) . القوى المؤثرة تكون مهملة وليس هناك أي تأثير على هيكل المعدن . تلائم هذه الطريقة المشغولات غير السمكية.



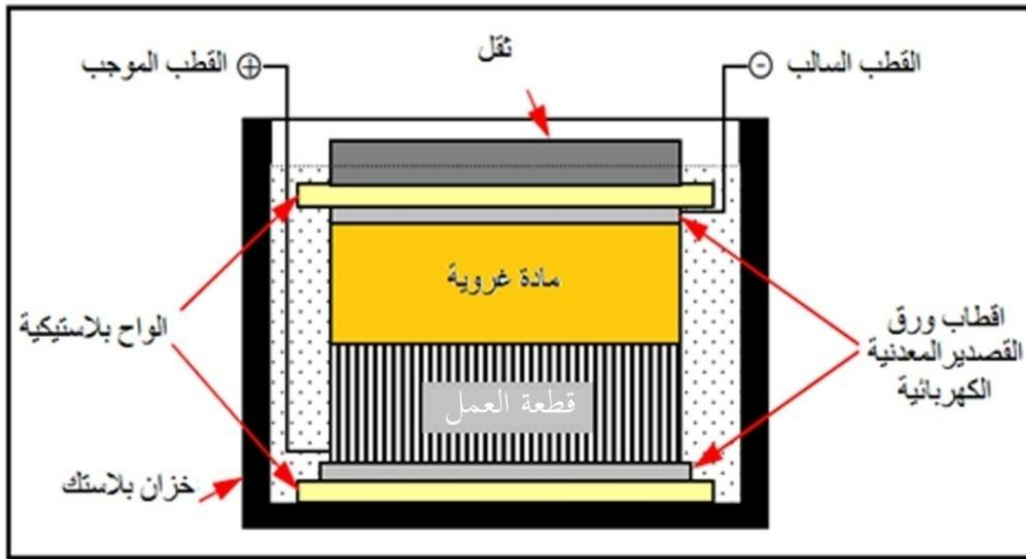

الشكل (3-5) التشغيل الكهروغروي (EGM) Electro Gel Machining

## Thermo Chemical Machining (TCM)

## 3-3-5 التشغيل الترموكيميائي

تم تطوير هذا النوع من التشغيل لإزالة الزوائد والزعانف عن طريق تعريض المشغولة لغازات تأكل ساخنة لدورة زمنية قصيرة وكما موضح في الشكل رقم (4-5) مكوّن من غرفة احتراق غازات التآكل عند خلطها مع غاز الأوكسجين بوجود الشاعل تتولّد الحرارة المطلوبة . تبقى المشغولة غير متأثرة وباردة نسبياً بسبب قلة نسبة السطح للكتلة ، فضلاً عن قصر زمن التعرض للغازات. تُزيل عملية التشغيل الترموكيميائي الزوائد والزعانف من مدى واسع من المواد إلا أنها تكون فعالة عملياً بشكل أكثر للمواد ذات الموصلية الحرارية الواطنة . يمكن أن تُزال الزوائد الناعمة بسرعة بواسطة تعريض الأجزاء لرداذ كيميائي.

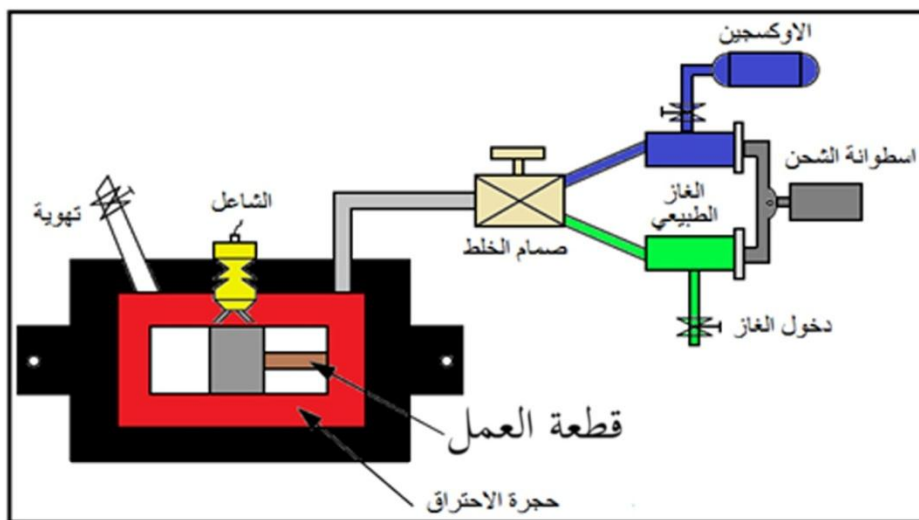

الشكل (4-5) التشغيل الترموكيميائي

## فوائد التشغيل الكيميائي

فوائد التشغيل الكيميائي يمكن ان تُدرج كماياتي:

- 1- كلفة التشغيل الكيميائي منخفضة.
- 2- يمكن إجراء عمليات تشغيل متعددة على المشغولة في الوقت نفسه.
- 3- عدم استعمال أي قوة على المشغولة .
- 4- بالامكان تشغيل المواد ذات الصلادة العالية ( Hard Material ) والمواد الهشة ( Brittle Material ) .

## مساوئ التشغيل الكيميائي

- 1- عملية التشغيل الكيميائي بطيئة.
- 2- سُمك صغير من المشغولة يمكن أن يزال أثناء التشغيل.
- 3- لا يمكن تهيئة زوايا حادة بهذه الطريقة.
- 4- يحتاج الى مشغلين ماهرين للإنجاز.

## 4-5 التشغيل بالتفريغ الكهربائي

تُعد من أهم الطرق وأكثرها انتشاراً في الصناعة بل إنها حققت تقدماً في مجال تصنيع القوالب والعدد بشكل أصبح من المتيسر صناعة قالب ما في زمن قياسي وتستعمل لتشغيل مواد عالية الصلادة و أنتاج أشكال معقدة مثلما في حفر القوالب المعدنية وأشكال ذات حواف كثيرة الانحناءات.

الشكل (5-5) يوضح نوعين رئيسيين لهذه الطريقة.

(أ) طريقة الحفر المستعملة في إنتاج القوالب المعدنية و الكتابة.

(ب) طريقة القطع بالسلك على حواف منحنية و مستقيمة.

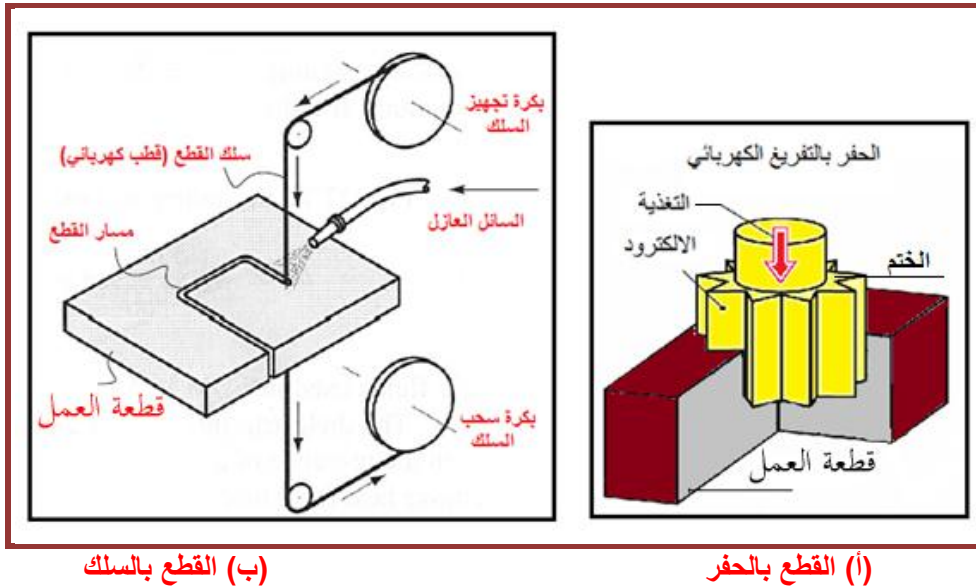

الشكل (5-5) التشغيل بالتفريغ الكهربائي.

يتم الحفر عبر ختم يماثل شكله الحفر المطلوب إنتاجه، و يصنع الختم من الجرافيت أو النحاس أو سبائك النحاس مع التنجستن أو النحاس مع الزنك بينما في حالة القطع يستعمل من سبيكة نحاس و زنك. الشكل (5-6) يوضح طريقة الحفر والمعدات المستعملة بها، يعمل الختم ككاثود وقطعة العمل كأنود، يرسل التيار الكهربائي العالي نبضات متكررة بتردد ما بين 200 الى 500000 هيرتز، مما يؤدي الى حدوث التفريغ الكهربائي عبر المسافة الصغيرة بين الختم و قطعة العمل والتي تبلغ (0.1mm - 0.03mm). يقوم السائل غير الموصل كهربائياً (زيت معدني) و الذي يغمر قطعة الشغل بإزالة نواتج الحفر. يتم تحريك الختم للأسفل بمعدل يتناسب مع معدل الحفر لكي تظل المسافة بينه وبين قطعة العمل ثابتة.

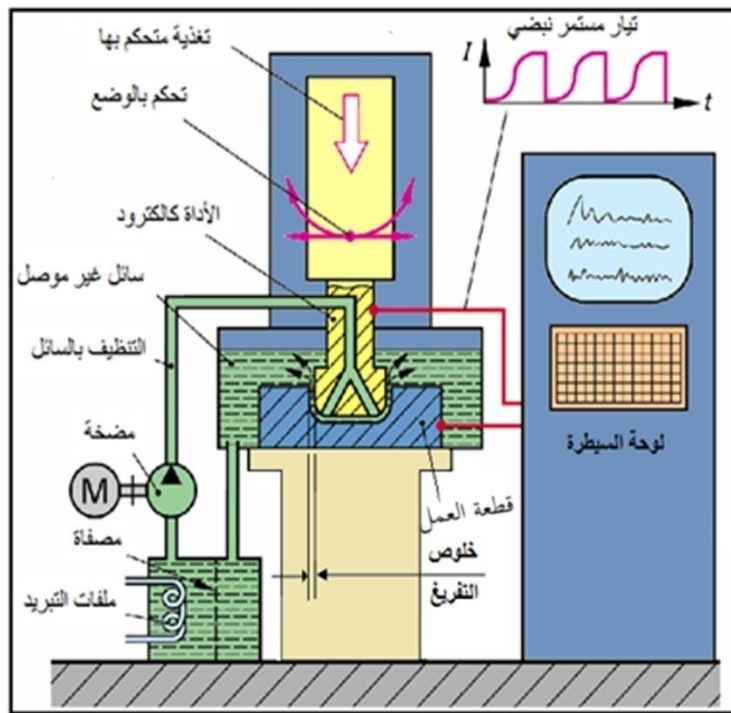

الشكل (5-6) معدات طريقة الحفر بالتفريغ الكهربائي .

يبدأ إنبعاث الكترونات وأيونات من الكاثود تتجمع في السائل ثم يحدث تفريغ كهربائي (مرور التيار). بتجمع المزيد من الأيونات يستمر التفريغ الكهربائي وتبلغ درجة الحرارة الناتجة من اصطدام الأيونات بقطعة الشغل 12000 درجة سيليزية تؤدي إلى تبخر المعدن ويزيل السائل نواتج الحفر. الشكل (5-7) يوضح مثالا لمنتج هو قالب بثق منتج عبر عملية التفريغ الكهربائي و يلاحظ الجودة العالية لعملية التشغيل.

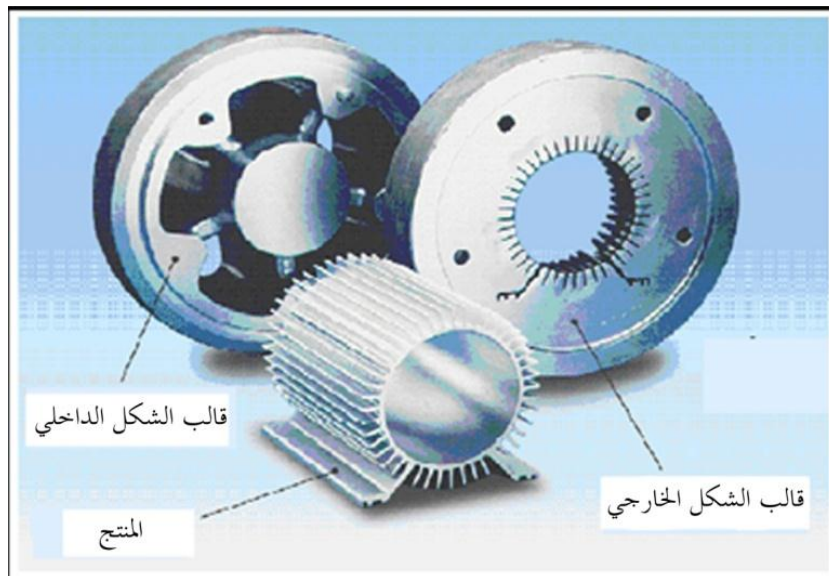

الشكل (5-7) قالب بثق منتج بالتفريغ الكهربائي

عند استعمال طريقة القطع بالسلك و المستعملة في انتاج قوالب البثق مثلا يستعمل سلك من سبيكة النحاس و الزنك بقطر (0.1 mm الى 0.3 mm) يتم القطع داخل ماء تم إزالة الأملاح منه ليصبح غير موصل. تستعمل هذه الطريقة من قطع الصلب السبائكي عالي الصلادة و تنتج حواف عالية الدقة وذات نعومة سطح  $0.7\mu\text{m}$ . يتم استعمال الآت التحكم الرقمي للتحكم بسرعة حركة السلك و تغذية قطعة العمل و شدة التيار و الجهد. الشكل (5-8) يوضح طريقة القطع بالسلك.

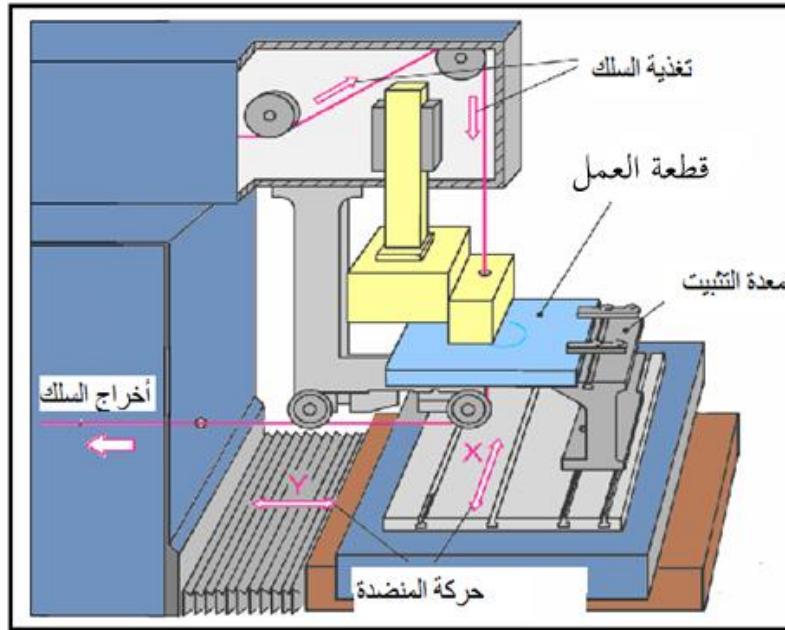

الشكل (5-8) طريقة القطع بالسلك

### 5-5 التشغيل بقوس البلازما

تعرف البلازما بأنها غاز متأين أو خليط يحتوي على جسيمات مشحونة فضلاً عن إلكترونات وجسيمات متعادلة جميعها حرة الحركة، بحيث تسلك سلوكاً مميزاً لها يختلف عن حالات المادة الثلاث الأخرى (الصلبة، السائلة، الغازية). وتوجد هذه الحالة عادة مع درجات الحرارة العالية جداً، حيث يمكن أن تتأين ذرات الغاز مكونة أيونات موجبة ( كاتيونات ) عن طريق فقدان الكترون أو أكثر لكل ذرة. بحيث تكون المحصلة النهائية خليطاً من الأيونات الموجبة والالكترونات حرة الحركة، يوضح الشكل (5-9) عملية قطع المعادن بالبلازما ، إذ يتم استعمال مجرى فائق التسخين لغاز متأين كهربائياً لإذابة وإزالة المادة. تتولد البلازما ذات درجة الحرارة العالية ( $12000^{\circ}\text{C} - 30000^{\circ}\text{C}$ ) داخل فوهة مبردة بالماء بواسطة التأين الكهربائي لغاز مناسب مثل النتروجين ، الهيدروجين ، الأركون أو خليط من هذه الغازات وهذه العملية يمكن أن تجرى على معظم المعادن الموصلة. تستعمل هذه الطريقة في قطع الصلب السبائكي والمعادن غير الحديدية والمواد غير المعدنية.

## مزايا القطع بالبلازما

- 1- يصل السُمك الذي يمكن قطعه حتى 100mm وتبلغ سرعة القطع 6mm/min ولمساحات كبيرة مرتبطة طبعا بمساحة طاولة السند.
- 2- سرعة القطع عالية مقارنة مع الليزر.
- 3- قلة الكلفة المادية الناتجة عن الطاقة.
- 4- قطع المعادن غير القابلة للتأكسد.
- 5- توجد آليات متنقلة للقطع بالبلازما على عكس بعض الطرائق الأخرى.

## مساوئ القطع بالبلازما

- 1- عدم انضباط عمودية سطح القطع، وإنما يكون السطح المقطوع مقعرا نتيجة التصلب بعد الانصهار وتتم عملية القطع بتيار غازي متأين ينتج عنه تطاير رذاذ الانصهار في جميع أنحاء القطعة مما يلزم تنظيفها فضلاً عن تنظيف الطاولة .
- 2- عدم قطع المشغولات التي يقل سمكها عن 10mm نتيجة لفقدان سماحية أبعاد المشغولة.
- 3- وجود بعض المخاطر كالأشعة فوق البنفسجية والضجيج الناتج عن استعمال بعض الآلات مما يستوجب اعتماد تعليمات السلامة المهنية.

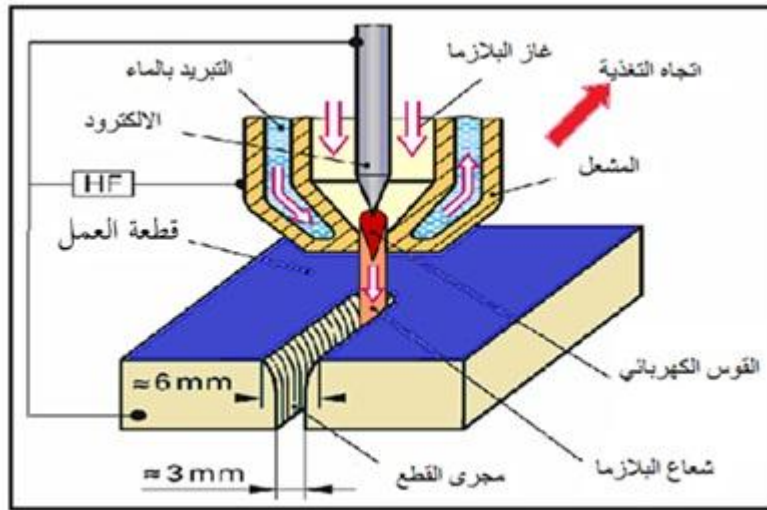

الشكل (9-5) قطع المعادن بالبلازما.

## 6-5 التشغيل بالليزر

الليزر هو مصدر لتوليد الضوء المرئي وغير المرئي والذي يتميز بمواصفات مميزة لا توجد في الضوء الذي تصدره بقية مصادر الضوء الطبيعية والصناعية. وكلمة ليزر (LASER) هي اختصار للأحرف الأولى لكلمات الجملة الإنجليزية :-  
(Light Amplification by Stimulated Emission of Radiation) والتي تعني (تضخيم الضوء بالانبعاث المستحث للإشعاع).



يقوم الليزر بتوليد نوع مميز من الضوء يختلف في خصائصه عن الضوء الطبيعي الصادر عن الشمس والنجوم والضوء الاصطناعي الصادر عن مختلف أنواع المصابيح الكهربائية. أستعملت أشعة الليزر في كل المجالات الصناعية والطبية والبيئية، ومن الطبيعي أن أحد طرق القطع غير التقليدية تشمل القطع بالليزر من خلال أشعة ضوئية عالية الدقة تنتج في معدات خاصة عبر خلق رنين ضوئي أما في غاز أو في بلورات صلبة يتم تسليط حزمة من أشعة ليزر على سطح المشغولة مسببة في رفع درجة الحرارة لدرجات عالية جداً مما يؤدي الى تبخر أو انصهار منطقة القطع. ويمكن توجيه هذه الأشعة بواسطة عدسات ضوئية وتركيزها على منطقة صغيرة جداً. يمكن قطع أي معدن كان. ومنها السيراميك حيث إن الحرارة مركزة جداً في منطقة صغيرة فلا تسبب هذه الحرارة في انهيار المواد السيراميكية بل قطعها بالشكل المطلوب. الشكل (5-10) ويتم إزالة نواتج القطع عبر تدفق الغاز الخامل المرافق (الارجون أو النتروجين) للشعاع. يستعمل الليزر في قطع وحفر كل أنواع حديد الصلب. سبائك الألمنيوم، البلاستيك و الخزفيات.

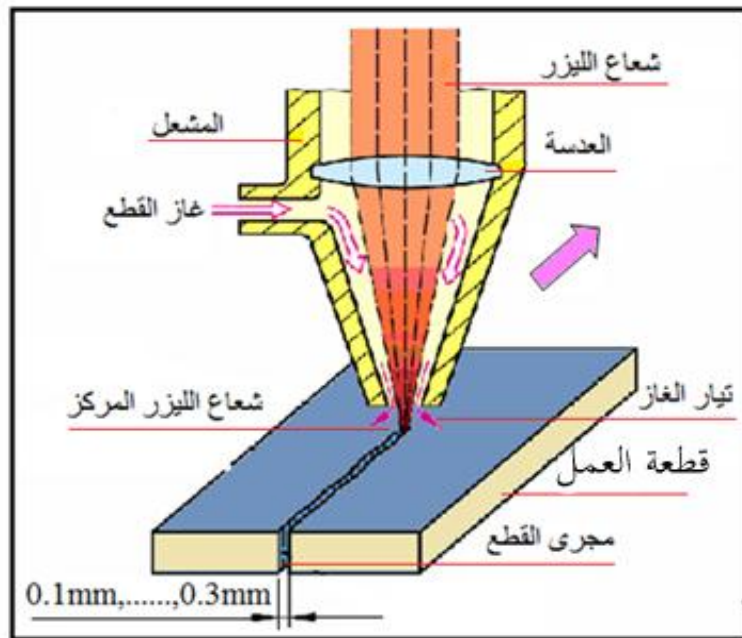

الشكل (5-10) القطع بالليزر.

### أهم مكونات القواطع الليزرية داخل الماكينة

#### أولاً: الاسطوانات

تقوم هذه الاسطوانات بتزويد الماكينة القطع الليزرية بالغاز اللازم لعملية توليد شعاع الليزر، وتعد من أهم المكونات، موضح ذلك في الشكل (5-11) وهي عادة تكون مدمجة داخل آلة التشغيل.



الشكل (11-5) اسطوانات الغاز .

**ثانياً: الحاسوب:**

نظراً للتطور التكنولوجي الحاصل في عملية القطع تم استعمال الحاسوب لبرمجة عمل القاطع الليزري للعمل بكفاءة متناهية الدقة والجودة، يمكننا الآن إضافة حوالي 6 روبوتات (إنسان الآلي) للعمل مرة واحدة بالوقت نفسه وهي ما أشبه بالأذرع التي بإمكانها قطع ستة أماكن لمشغولة بالوقت نفسه .

**ثالثاً: العدسات والمرايا:**

يوضح الشكل (12-5) عدسات ومرايا تستعمل لتوجيه شعاع الليزر الى المكان المطلوب قطعه بدقة ،ولكن هذه العدسات تكون ذات كلفة عالية جداً كونها تتمتع بمواصفات خاصة.

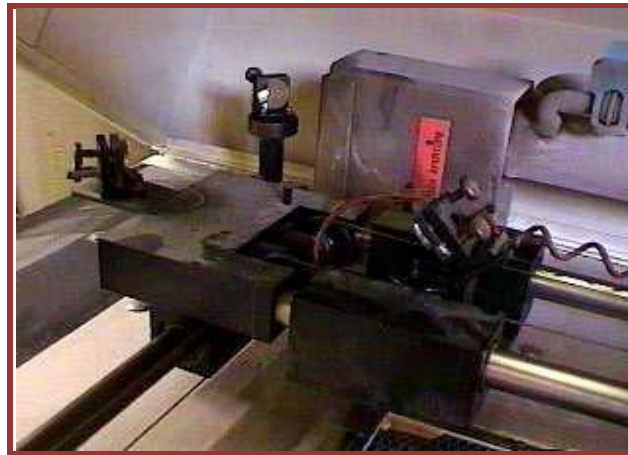

الشكل (12-5) عدسات ومرايا تستعمل لتوجيه شعاع الليزر.

**تطبيقات عملية التشغيل بالليزر**

ماكينة القطع بالليزر تستطيع عمل الثقوب في المعادن القاسية وفي السيراميك والمواد الدقيقة جداً بدون تشويه قطعة العمل. يستطيع الليزر أن ينقش ويحفر ويؤشر ويقطع المواد الرقيقة والسيراميك، يشذب المقاومات، ويعالج البلاستيك ، السيليكون، الماس، الجرانيت بسماح مقداره  $1\mu m$ ، العرض الأصغر للقطع يتراوح من 0.025mm الى 0.5mm .

### الشروط الواجب توافرها في عملية القطع بالليزر

- 1- أن يصل تركيز الطاقة داخل الجزء المراد قطعة إلى حدود عالية تكفي لتذويب وتبخير المادة فمثلا يمكن الحصول على أقصى إشعاع (200W) بفترة زمنية قليلة جداً.
- 2- امتصاص السطح لجميع أطوال الموجة المنطلقة من مصدر الليزر. فعندما يكون شفافاً سيتم عبور الطاقة محدثة ارتفاعاً حرارياً فقط كما أن السطح يجب أن لا يكون عاكساً عند أطوال موجية معينة .
- 3- الموصلية الحرارية للمادة ، لكي يتحقق الصهر أو القص يجب أن يكون معدل التبدد الحراري أقل بكثير من معدل الحرارة الداخلة إلى نقطة العمل .
- 4- التبريد : من الضروري المحافظة على الأداة التي تولد الليزر، ولتحافظ على حرارة العمل على أية حال يكون التبريد بوساطة الماء حيث يدفع الماء حول المادة المسخنة وهذا الماء الساخن يدفع خارجاً ويعاد للاستعمالات الأخرى.

### مميزات القطع بالليزر

- 1- ليس هناك تقييد لمسار القطع، فنقطة الليزر يمكن أن تتحرك في أي اتجاه على سطح المشغولة عكس الطرق الأخرى تكون محددة.
- 2- هذه التقنية مناسبة لصناعة وتركيب الأجزاء ذات الدقة العالية وخاصة المواد المرنة، بحيث يبقى الشكل الأصلي للجزء محافظاً على نفسه من البداية للنهاية وكذلك تحافظ على المشغولات الرقيقة أو السهلة الكسر المصنوعة من مواد هشة.
- 3- شعاع الليزر حاد حيث يمكن قطع المواد الصلدة و المواد القاسية.
- 4- المواد الصمغية التي تلتصق على نصل المنشار أو السكين ليست عقبة بالنسبة لليزر.
- 5- القطع بالليزر عملية فعالة جداً ومكلفة مع تكاليف تشغيل وصيانة منخفضة ومرونة عالية.
- 6- العمل يتم بسرعة الليزر يقطع بسرعات عالية جداً، يمكن أن تحدد سرعة الليزر في عمليات قطع المواد بوساطة الطاقة المتوفرة لليزر.
- 7- أتباع تعليمات السلامة أمر هام جداً ابتداءً من أستعمال القناع الواقي الى ارتداء القفازات .

### 7-5 التشغيل الكهروكيميائي

في عمليات الطلاء الكهربائي هناك قطب يتآكل (القطب الموجب) وقطب تحصل عليه عملية الطلاء (القطب السالب) تحصل هذه العملية داخل محلول كيميائي ويسري تيار عبر القطبين، ما يهمننا في هذه الطريقة تآكل القطب الموجب أي حصلت عملية قطع للقطب ،

وتم الإفادة من هذه الخاصية في قطع المواد إذ يمثل القطب الموجب للمشغولة الذي يراد منه عملية القطع إلا أنه يوجد تيار للسائل (محلول اليكترووليتي) في منطقة القطع بسبب هذا في عدم حصول عملية الطلاء في القطب السالب. ويشترط أن يكون المعدن موصلًا للتيار الكهربائي، هذه الطريقة لا تسبب في تغيرات الطبيعة التركيبية لسطح المشغولة. تستعمل هذه الطريقة أيضا طاقة الالكترتون لازالة المادة، تنشأ الخلية الاليكترووتيكية في وسط منحل كهربائي مع العدة التي تكون عبارة عن كاثود (قطب سالب) (Cathode) وقطعة العمل كقطب موجب (Anode). يستعمل تيار عالي الشدة ومنخفض الجهد ليذيب المعدن ويزيله من قطعة العمل. إن الطريقة الكهروكيميائية ECM مناسبة للمشغولات القاسية والأجزاء المعقدة.

### مزايا القطع الكهروكيميائي

- 1- لا توجد أي إجهادات ميكانيكية أو حرارية .
- 2- ليس هناك اهتراء أو حك للأداة (القطب السالب) خلال إجراء العملية.
- 3- يمكن إجراء العملية بسهولة على قطع العمل المفتوحة أو غير المتصلبة إذا لم يكن هناك تماس بين العدة و المشغولة.
- 4- إجراء العملية عدة مرات للأشكال الهندسية المعقدة وبدقة كافية .
- 5- اختصار للزمن مقارنة بالطرق التقليدية.
- 6- أثناء الثقب يمكن إجراء ثقوب عميقة أو عدة ثقوب في الوقت نفسه.
- 7- الأجزاء سهلة الكسر التي لا تستطيع أن تتحمل أحمال كبيرة وأيضا المواد الهشة التي يمكن أن يظهر بها شقوق عند تشغيلها يمكن قطعها بسهولة .
- 8- إنهاء السطوح يكون عالي الجودة.

تتشابه هذه الطريقة مع طريقة التفريغ الكهربائي في أغلب مكوناتها ما عدا أن السائل المستعمل هنا يُعد موصلًا للتيار الشكل (5-13) يوضح طريقة التشغيل بالكهروكيميائي . يجب أن يتصف المحلول الالكتروليتي بما يأتي:

- ألا يسبب التآكل .
- رخيص الثمن.
- غير سام .
- موصل جيد للتيار .

يستعمل في حالة تشغيل الصلب الكربوني والسبائكي محلول كلوريد الصوديوم بتركيز (240- 60) gm/L في حالة تشغيل النحاس وتشغيل التنجستن والملبدينيوم يستعمل محلول نترات الصوديوم. تضاف للمحلول مواد تحسن من قابلية التصاقه و مواد تقلل تأكل المعدن بفعل المحلول.

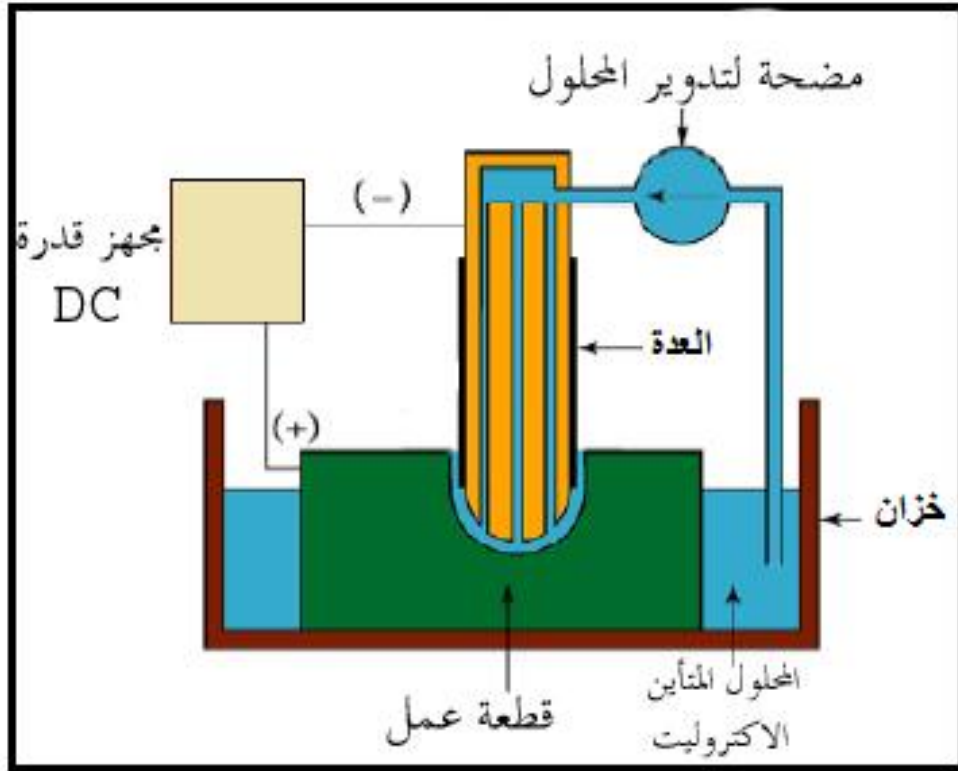

الشكل (5-13) مخطط كيفية تتم عملية التشغيل بالكهروكيميائي.

الشكل (5-14) يبين نماذج تم تشغيلها بطريقة التشغيل الكهروكيميائي يظهر عليها الدقة العالية والإنهاء السطحي عالي الجودة.



الشكل (5-14) نماذج تم تشغيلها بطريقة التشغيل الكهروكيميائي.

هنالك أنواع عديدة من طرائق التشغيل الكهروكيميائي ومنها:-

### 1-7-5 التجليخ الكهروكيميائي (ECG) Electro Chemical Grinding

التجليخ الكهروكيميائي يكون قطب العُدة (الكاثود) دَوَّار، ومتكوّن من دقائق ماسية مربوطة بمادة معدنية. الشكل رقم (5-15) يوضح تركيب العُدة الدوارة والدائرة الكهربائية لعملية التجليخ الكهروكيميائي. عندما يسري التيار بين المشغولة و حجر التجليخ خلال المحلول الالكتروليتي يتغير سطح المعدن إلى أوكسيد المعدن والذي يُجْلَخ بعيداً بواسطة المواد الحاكة . عندما يتم إزالة طبقة الأوكسيد فإن سطحاً جديداً تحته سوف يؤكسد ويُزال وهكذا حتى إكمال العملية. إن عملية التجليخ الكهروكيميائي هي عملية واطئة الجهد عالية التيار. إن الأحجار المستعملة في التجليخ الكهروكيميائي يجب أن تكون موصلة كهربائياً لذلك يتم استعمال الرابط المعدني للحجر ويُعد هو الكاثود أما قطب الأنود فتمثله المشغولة. تكون الأقطاب معزولة بمسافة مقدارها (0.012mm-0.05mm) .

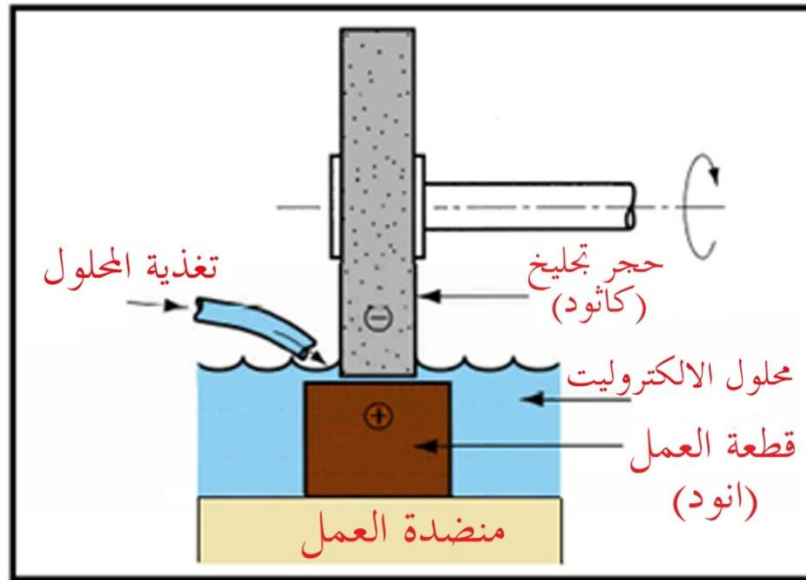

الشكل (5-15) التجليخ الكهروكيميائي .

### 2-7-5 الصقل الكهروكيميائي (ECP) Electro Chemical Polishing

هي طريقة تشغيل كهروكيميائي مُعدلة إذ أن كثافة التيار تكون منخفضة ومعدل انسياب المحلول الألكتروليتي أبطأ مما يختزل بشكل كبير معدل إزالة المعدن بحيث يصبح السطح ناعماً جداً.

### 3-7-5 إزالة الزوائد الكهروكيميائية (ECD) Electro Chemical Deburring

هذه العملية محدودة التطبيق ، حيث تستعمل بشكل رئيس لإزالة الزوائد والزعانف من الأجزاء المشغلة . يتم وضع المشغولة داخل اسطوانة دوارة معزولة كهربائياً تحوي على قطبي حمل التيار ومعزولين عن الاسطوانة . تضاف كرات من الكرافيت صغيرة إلى المحلول الالكتروليتي إذ تقوم باستلام شحنة حثية من



الأقطاب. إن انحدار الجهد عبر المسافة بين الكرة و المشغولة هو كافٍ ليسبب تشغيل كهروكيميائي والسماح له بالحدوث عندما تتحرك كرات الكرافيت عشوائياً فوق المشغولة. وبسبب كون كثافة التيار أعلى عند نتوءات الزوائد عما هو عليه في المساحات الناعمة على المشغولة ، فإنها تُزال بشكل تفاضلي. وكما هو الحال في إزالة الرايش الكيميائية، سوف يكون هنالك تغييراً طفيفاً في الأبعاد عبر المشغولة ناتج من فعل التشغيل الكهروكيميائي العام والصفة الحاكة الطبيعية لكرات الكرافيت .

### 8-5 التشغيل بالموجات فوق الصوتية

تعد هذه الطريقة من عمليات التشغيل الميكانيكي (Mechanical Processes) ويُطلق عليها في بعض الأحيان بتجليخ الصدمة (Impact Grinding) . يُستعمل في مثل هذا النوع من التشغيل عدة اهتزاز بالموجات فوق الصوتية لدفع المادة الحاكة الموجودة في سائل ذي عالق صلب (Slurry) ضد المشغولة. تقوم العدة بعمل صورة معاكسة في المشغولة (Negative of the Workpiece) عندما تبدأ المادة الحاكة الموجودة في العالق بتشغيل السطح . يُعد كاربيد البورون، وأكسيد الألمنيوم، وكاربيد السليكون من أكثر الحبيبات الحاكة شيوعاً في الاستعمال. تستطيع عملية التشغيل بالموجات فوق الصوتية قطع أي مادة ولكنها تكون أكثر تأثيراً على المواد ذات الصلادة أكبر من (RC40). الشكل (5-16-أ) يوضح مخططاً لماكينة التشغيل مبينا كل الأجزاء الضرورية لإنجاز هذه العملية، الشكل (5-16-ب) يوضح عملية التشغيل ما بين المشغولة-عدة القطع-السائل بالموجات فوق الصوتية.

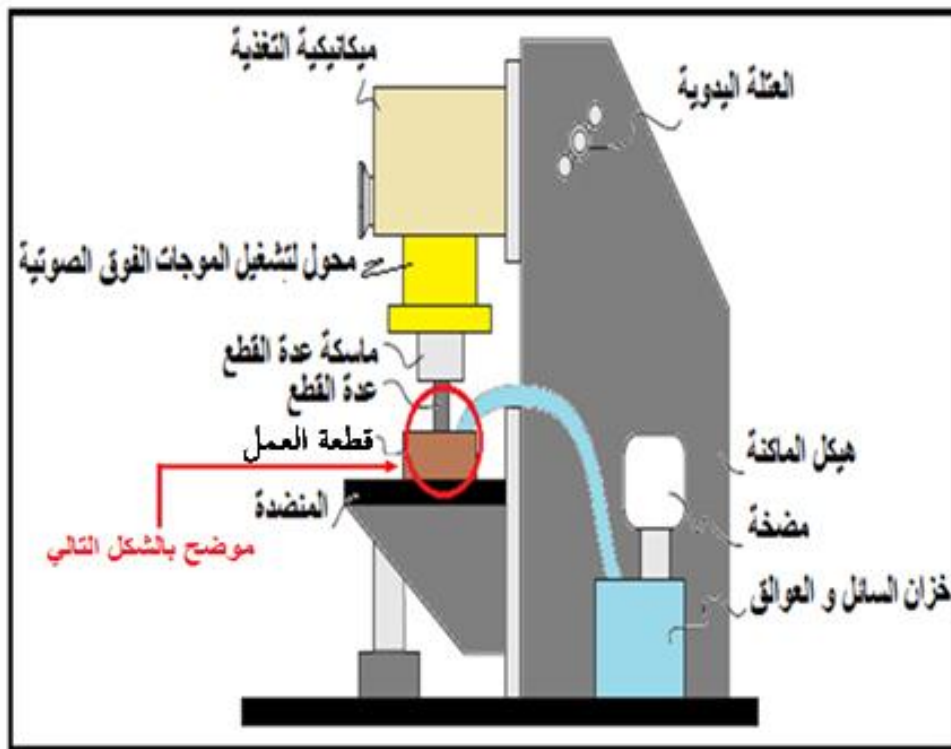

الشكل (5-16-أ) مخطط لماكينة التشغيل بالموجات فوق الصوتية .

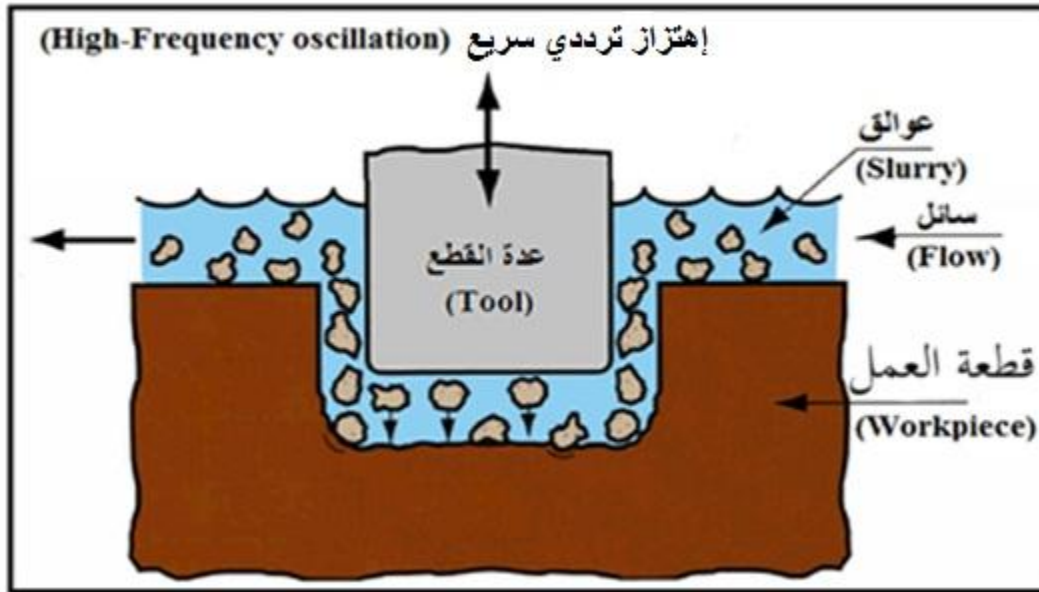

الشكل (5-16-ب) توضيح عملية التشغيل ما بين قطعة العمل-عدة القطع-السائل بالموجات فوق الصوتية.

يتم استعمال محول (*Transducer*) في التشغيل بالموجات فوق الصوتية لإعطاء إهتزازات عالية التردد لماسك العدة. إن الجسيمات الحاكة في المحلول يتم تعجيلها لسرعة عالية بواسطة العدة المهتزة لإنجاز عملية القطع. تُصنع العدة من البراص، الكاربيد، الفولاذ الطري أو فولاذ العدد، لذلك سوف يعتمد معدل البلى لهذه العدة على صلابتها. تتراوح نسب البلى الممكنة من 1:1 أو 100:1 (إزالة المادة مقابل خسارة العدة للبلى)، ويجب أن تكون العدة قوية بشكل كاف لمقاومة فشل الكلال. هنالك شكل آخر للتشغيل بالموجات فوق الصوتية ألا وهو التشغيل بالموجات فوق الصوتية الدوار (*Rotary Ultrasonic Machining*) حيث يتم فيه استعمال عدة دوارة مصنوعة من الماس تهتز بمعدل (20kHz) أثناء الدوران من أجل الثقب، التسنين، التجليخ، أو التفريز القاسي للمواد الهشة، وهذه الطريقة لا يستعمل فيها أي عالق حاك إنظر الشكل (5-17).

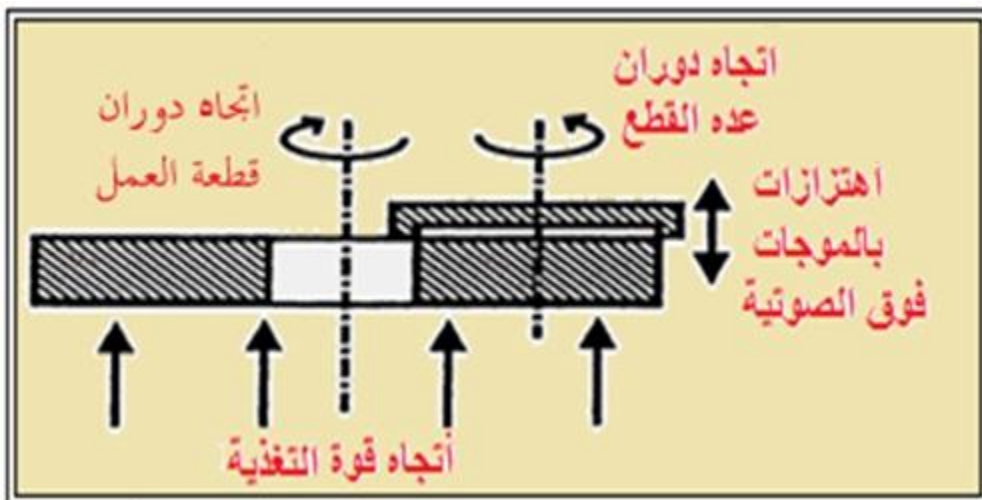

الشكل رقم (5-17): التشغيل بالموجات فوق الصوتية الدوار.

## 9-5 التشغيل بنفاث الماء

يستعمل نفاث ماء بقطر 0.1mm الى 0.5mm بضغط عال يصل الى  $4000 \text{ N/m}^2$  في قطع كل المعادن مضافا اليه مادة خشنة (حاكة). وتكون أما من الكرانيت ، السليكا ، أو أكسيد الألمنيوم ، تستعمل في قطع المواد غير المعدنية مثل البلاستيك والمنسوجات وغيرها بسمك من 1mm إلى 100mm. إذ تضاف المادة (الحاكة) إلى الماء النفاث لجعل النفاث متماسكاً (ولكنه لا يخرج مع الرذاذ عندما تستعمل هذه الطريقة لقطع المواد اللامعدنية الطرية مثل اللدائن ، الإسبست (من دون غبار) ، ألياف الزجاج ، المطاط ، الجلد ، والمواد العازلة للصوت). ويخرج الماء النفاث متماسكا من الفوهة تبلغ سرعة القطع  $0.4 \text{ mm/min}$  عند قطع الصلب و  $0.8 \text{ mm/min}$  عند قطع الألومنيوم. تمتاز طريقة التشغيل بشعاع الماء بإمكانية قطع كل المعادن وبدعم وجود تأثير حراري أو إجهادات ميكانيكية باقية على حواف القطع مما يعني عدم إمكانية حدوث تشوهات بقطعة العمل.

**تستعمل معدات متحكم فيها رقميا بالحاسوب لتنفيذ القطع بالماء للأسباب الآتية:**

- التحكم في سرعة القطع.
- السيطرة على مسافة الفوهة عن سطح القطعة ( المشغولة).
- السيطرة على ضغط الماء و حركة تغذية القطعة ( المشغولة).

الشكل (5-18) يوضح طريقة التشغيل بشعاع الماء إذ ترفع المضخة ضغط الماء إلى الضغط المحدد ويندفع إلى خزان تحت ضغط عالي ويختلط مع المادة الحاكة من خلال صمام مسيطر يتم فيه خلط الماء المضغوط مع المادة الحاكة بنسب محددة ثم يندفع إلى النفاث المسلط على سطح المشغولة وأخيرا يتم تجميع الماء والمادة الحاكة وإعادتهما مرة أخرى للعمل.

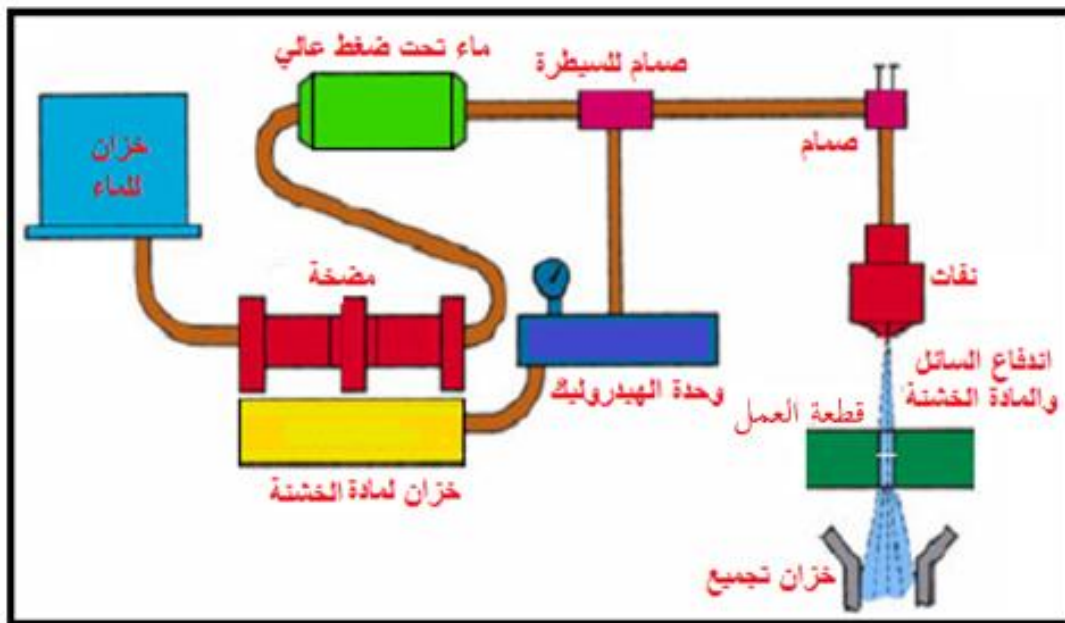

الشكل (5-18) منظومة القطع المائي .

## مزايا جهاز القطع بنفاث الماء

- 1- يمكن لأجهزه القطع المائي النفاث قطع سبانك حتى سمك يصل إلى 0.25m.
- 2- هذا التشغيل صديق للبيئة فالمياه يمكن إعادة تصفيتها واستعمالها للغرض نفسه مره أخرى.
- 3- لاينتج عن العملية غبار أو حرارة عند القطع.
- 4- سرعه القطع .

الشكل (5-19) يوضح نماذج من المشغولات تم تشغيلها بالقطع المائي يظهر الدقة العالية بقطع و إنهاء السطوح بشكل نظيف جدا ومن دون زوائد أو حافات .

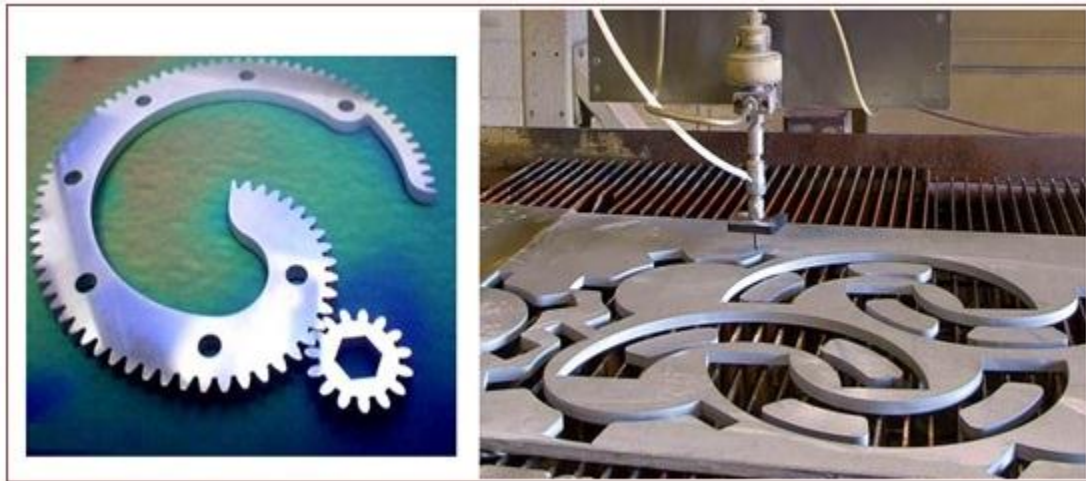

الشكل (5-19) نماذج تم تشغيلها بالقطع المائي .

## 10-5 التشغيل بنفاث الهواء

تشبه هذه الطريقة في مبدئها طريقة القطع بالأمواج فوق الصوتية، إذ أنها تعتمد على أساس القطع بالمواد الحاكة مثل دقائق السليكات أو دقائق الالمنيوم أو دقائق الكاربيد أي أنها من طرائق التجليخ ولكن في هذه الحالة تكون المادة الحاكة عبارة عن مسحوق (دقائق) وباستعمال طريقة في نفث هذه الدقائق بالهواء المضغوط وبسرعة عالية جداً، وتكوين حزمة صغيرة تصبح قادرة على قطع المواد الصلبة جداً. ولا تسبب هذه الطريقة رفع درجة الحرارة ولا تسبب تأثيرات كيميائية على سطح المشغولة، وتتميز هذه الطريقة بالكلفة البسيطة للقطع. الشكل (5-20) يوضح أجزاء منظومة متكاملة للقطع الهوائي. حاوية الغاز المضغوط يمكن أن يكون هواء أو أي غاز ذي مواصفات معينة، يندفع الهواء ويختلط مع المادة الحاكة وهي موضوعة في حاوية مرتبطة بجهاز هزاز يساعد في خلط الهواء مع المادة الحاكة ومن ثم يندفع من خلال صمام مسيطر إلى الحامل اليدوي الموجه إلى سطح المشغولة.

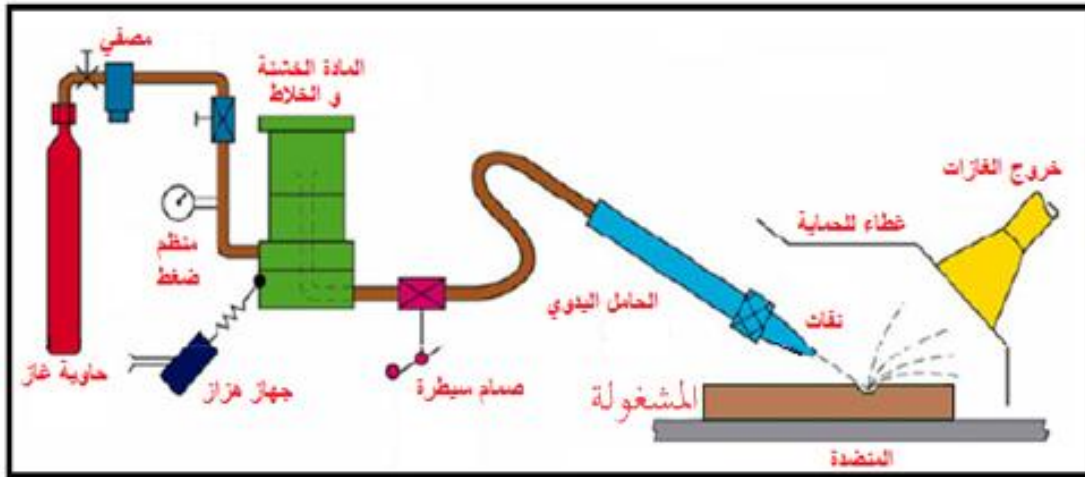

الشكل (20-5) منظومة القطع الهوائي .

### 11-5 التشغيل بالنتروجين السائل Liquid Nitrogen Machining [أثرائي]

تأثر صفة الهشاشة للمواد كافة بدرجة الحرارة بشكل كبير وخصوصا المواد ذات المرونة العالية مثل المطاط واللدائن، بحيث يمكن كسرها بسهولة عندما تكون هشة. من هذا المبدأ تم إجراء تجربة لقطع المواد بواسطة خفض درجة حرارتها وذلك بنفث تيار من سائل النتروجين، (درجة حرارته  $270^{\circ}\text{C}$ ) كما في عملية القطع بالماء (AJM) وبسرعة عالية للسائل، فإن المنطقة التي تتعرض لتيار سائل النتروجين تنخفض درجة حرارتها بشكل عال وبذلك تزداد درجة هشاشيتها وتتكسر لسبب شدة تيار سائل النتروجين المسلط عليها، يمكن قطع المواد المرنة بشكل جيد عما هو في المواد ذات المتانة العالية مثل الحديد والفولاذ، هذه الطريقة لها عيوب حيث أن تكاليف القطع بهذه الطريقة عالية جداً ولكنها مناسبة للبيئة.

### 12-5 التشغيل بالشعاع الالكتروني [أثرائي]

الشكل (21-5) يوضح طريقة التشغيل بالشعاع الالكتروني تتكون الماكينة من صمام إلكتروني كبير يشبه الصمامات الالكترونية المستعملة في شاشات التلفزيون تتم هذه العملية داخل غرفة مفرغة من الهواء وتحتوي على المشغولة تحتوي الماكينة على قطب كاثودي (قطب من التنكستن) لتوليد سيل من الالكترونات السالبة ويتم توجيه هذه الالكترونات عبر ملفات مغناطيسية لتعجيلها بسرعة عالية جداً باتجاه القالب مسببة ارتفاع درجة الحرارة مما يؤدي إلى تبخر في منطقة القطع وهناك موجات لهذه الحزمة على شكل ملفات مغناطيسية أيضاً، تتحرك الالكترونات بسرعة عالية تبلغ نصف سرعة الضوء في جو مفرغ من الهواء إن عدم تشتت الشعاع الالكتروني بسبب الاصطدام بذرات الهواء ويضمن ذلك عدم تأكسد قطعة العمل . ينتج اصطدام الالكترونات ذات الطاقة الحركية العالية بمساحة صغيرة من سطح قطعة العمل حرارة تتعدى درجاتها الى 12000 درجة سيليزية مما يؤدي لتبخر مادة قطعة العمل و تكون حفرة ، يستعمل الشعاع الالكتروني في ثقب قطع و انتاج الحزوز في المعادن و المواد غير المعدنية نتيجة لضرورة وجود تفريغ للهواء ، يمكن تشغيل قطع صغيرة الحجم فقط، و بسبب الحاجة لإدخال وإخراج قطع العمل يمكن فقط إنتاج دفع صغيرة.



فيما يأتي أمثلة لاستعمالات طريقة التشغيل بالشعاع الالكتروني :-

- 1- تنفيذ ثقب صغيرة متجاورة قطرها  $0.01\text{mm}$  إلى  $1\text{mm}$ .
- 2- قطع حواف مستقيمة وناعمة في قطع معدنية سمكها يبلغ حتى  $6.3\text{mm}$ .
- 3- انتاج قوالب سحب الأسلاك المصنعة من مواد عالية الصلادة مثل كربيد التنكستن.
- 4- تنفيذ ثقب في أجزاء ضخ الوقود بمحركات الديزل ومحركات الصواريخ.

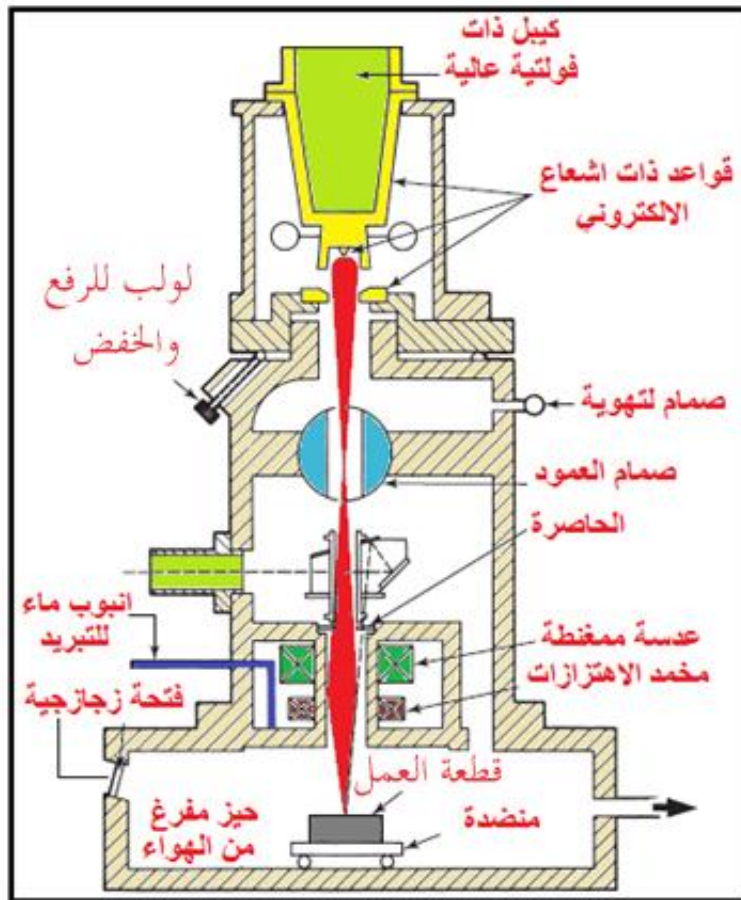

الشكل (5-21) يوضح التشغيل بالشعاع الالكتروني.



## أسئلة الفصل الخامس

13-5

1-13-5: أذكر خصائص التشغيل اللاتقليدي .

2-13-5: اشرح تصنيف التشغيل اللاتقليدي .

3-13-5: ما مبدأ التجليخ الكهروكيميائي؟

4-13-5: اختر العبارة الصحيحة من العبارات لكل مما يأتي:

1) قوس البلازما هو خليط من :-

- أ- غاز متأين أو خليط يحتوي على جسيمات مشحونة فضلاً عن إلكترونات وجسيمات متعادلة .
- ب- غاز غير متأين يحتوي الإلكترونات الحرة ذات أيونات مشحونة بشحنة موجبة و ذرات غير متعادلة .
- ج- الحزم الضوئية شديدة الطاقة .
- د- الحرارة عالية الطاقة .

2) تصنع المادة الحاكة الموجودة في سائل ذي عالق صلب في عملية التشغيل بالموجات فوق الصوتية

من :-

أ- الماس .

ب- الحديد .

ج- كاربيد البورون .

د- أكسيد الألمنيوم .

3) في التشغيل بالموجات فوق الصوتية الدوار تصنع الغدة الدوارة من :-

أ- الكرانيت .

ب- الكاربون الصلب .

ج- الماس .

د- الفولاذ الطري .

4) يتم قطع مادة الإسبست بوساطة :-

أ- التشغيل بنفاث الماء .

ب- التشغيل بنفاث الماء مع مادة حاكّة .

ج- التشغيل بانسياب المادة الحاكة .

د- القطع بقوس البلازما .

**5) يُعد ليزر ثاني أكسيد الكربون الأفضل من بين جميع أنواع الليزر في قطع المعادن ويرجع ذلك إلى أن :-**

- أ- الحزم الضوئية شديدة الطاقة.
  - ب- الحرارة المتولدة قليلة جداً بسبب التبريد بالماء .
  - ج- معدل القطع باستعماله يتم بمعدل سريع.
  - د- الحرارة عالية الطاقة .
- 5-13-5:-** ما مبدأ التشغيل بالموجات فوق الصوتية العادي والدوار؟
- 5-13-6:-** ما فوائد و مساوئ التشغيل الكيميائي ؟
- 5-13-7:-** لماذا لا تشكل عمليات التشغيل اللاتقليدي خطراً على العاملين؟
- 5-13-8:-** ما هو مبدأ التشغيل بالتفريغ الكهربائي ؟
- 5-13-9:-** تستعمل معدات متحكم فيها رقمياً بالحاسوب لتنفيذ القطع بالماء علل ذلك.
- 5-13-10:-** [اثراني] ما مبدأ التشغيل بالشعاع الالكتروني ؟
- 5-13-11:-** [اثراني] ما مبدأ التشغيل بالنتروجين السائل ؟
- 5-13-12:-** وضح بالرسم عمل المنظومات الآتية :-
- أ- التشغيل بنفاث الهواء.
  - ب- التشغيل بنفاث الماء.
  - ت- التشغيل بالتجليخ الكهروكيميائي .
  - ث- القطع بالليزر.

## المصادر

أولاً: الكتب

- 1- أبراهيم توفيق الرشيدى، محمد عبد الرحمن عناني، (حسابات قطع المعادن) ، دار الجيل للطباعة ، 1999 .
- 2- بي اج امستير- مايرون ال بيكمان، (العمليات الصناعية تشغيل وفحص الانتاج) ترجمة: الدكتور عبد المنعم حمودة - الدكتور عبد الفتاح قدوري، جامعة بغداد 2003 .
- 3- جورج شنايدر ، (تطبيقات عدد القطع ) ، ترجمة الدكتور عليوي الجبوري- جامعة القادسية – علي ابراهيم الموسوي، - المعهد التقني – بابل، 2008 .
- 4- رودلف جينسكي، (عمليات قطع المعادن) ، ترجمة:- المهندس محمد علوي الجزائر .
- 5- فيودور بارباشوف، (فن التفريز) ، ترجمة:- المهندس عيسى الزيدي – دار مير للطباعة
- 6- الدكتور قحطان خلف الخزرجي، جامعة بغداد الدكتور عادل محمود حسن، جامعة بغداد (مبادئ عمليات الانتاج) ، مطبعة التعلم العالي، 1987 .
- 7- محمد جواد التورنجي، مؤيد ياسين العزاوي ، حكمت سعيد صالح، العلوم الصناعية (ميكانيك). مطبعة عبد الصمد ابغداد\ 2005

8- B. Kishor –Tool And Die Maker- Deepak printing service at Kang printers-Delhi

9-Bruce J.Black – Workshop Processes, Practices and Materials- Fourth edition 2010.

10- Harold Hall,” Tool And Cutter Sharpening”, First Published by Special Interest Model Books Ltd, 2006.

11- Robert H. Smith, “Advanced Machine Work”, Industrial Education Book Company, Bostan, U.S.A, 7<sup>th</sup> Edition.2007

12- Serope Kalpakjian and Steven R. Schmid, ”Manufacturing Engineering and Technology”, Printice Hall, 2006

13-U.K. Singh and Manish Dwivedi, “Manufacturing Processes”, Second Edition, New Age International Ltd., Publishers, 2009.

ثانياً: الدورات و البرمجيات

- 1- وزارة التجارة والصناعة ،مصلحة الكفاية الإنتاجية ، معهد تدريب الكوادر، والتدريب المهني،تشغيل وبرمجة الماكينات ذات التحكم العددي CNC (مخارط وفرايز)،القااهرة ،مصر.
- 2- برنامج تحديث التعليم والتدريب المهني ،برمجة وانتاج العناصر على الات التفريز المبرمجة الCNC ( الجزء الثاني SIEMENS )، سوريا.
- 3- المؤسسة العامة للتعليم الفني والتدريب المهني،الادارة العامة لتصميم وتطوير المناهج ،التحكم الرقمي بالحاسب CNC -فرايز-الصف الثالث، ، المملكة العربية السعودية،2005
- 4- وزارة التعليم العالي والبحث العالي، هيئة التعليم التقني، وحدة تدريبية، علي إبراهيم الموسوي
- 5-SIEMENS , SINUMERIK 3M, programming instructions catalogue ,Germany.
- 6-SIEMENS , SINUMERIK 8M/8MC/Sprint 8M, programming instructions catalogue .Germany .
- 7-SCHAUBLIN 32,33,34 CNC , numerically controlled high-precision milling machine catalogue, volume 5 operation , control SIEMENS 3M.
- 8-MAHO CNC 432 programming instruction part 2 advance Germany 1988.
- 9-MAHO CNC 432 programming course , Germany ,1984.
- 10-SinuTrain ,Beginner's Manual, Milling and Turning,SINUMERIK 810D / 840D / 840Di,Training Documentation ,Germany,2003.
- 11-SIEMENS , SINUMERIK 840D/840Di, SINUMERIK 810D/FM-NC,short guide programming ,Germany , 2000.
- 12-SIEMENS , SINUMERIK 840D/840Di/810D ,shop mill, operation / programming ,Germany , 2004.