

جمهورية العراق

وزارة التربية

المديرية العامة للتعليم المهني

فن التفصيل والخياطة

الملابس الرجالية

الفنون التطبيقية / فن التربية الاسرية

(الثالث)

لجنة التأليف

١. د. خالدة عبد الحسين محسن

٢. سعاد اسعد هلال

٣. وفاء كامل جبار

٤. شيماء محمد علوان

1445هـ/2023م

الطبعة الرابع

قائمة المحتويات

رقم الصفحة	التفاصيل	ت
٢	ورقة العنوان	١
٥	المقدمة	٢
٦	اهداف المادة	٣
٧	الفصل الاول : ماذا تعرفين عن الملابس الرجالية	٤
٨	نبذة عن الازياء الرجالية	٥
١٣	الملابس العراقية للرجال	٦
١٨	الاقمشة الرجالية وانواعها	٧
٢٦-١٩	البطانات والحشوات	٨
٢٧	طبيعة الاجسام وتكوينها وتقسيماتها	٩
٣٦-٣٢	طريقة اخذ القياسات للملابس الرجالية للاجسام المختلفة	١٠
٣٧	القلب	١١
٣٨	الاسنله	١٢
٣٩	الفصل الثاني : رسم وخطاطة الجلابية الرجالية	١٣
٥٣-٤٤	رسم قالب الجلابية	١٤
٥٤	تفصيل وخطاطة الجلابية الرجالية	١٥
٦١	الفصل الثالث: رسم القوالب الاساسية	١٦
٦٢	رسم القالب الاساس للجزء العلوي (الكورساج) الخلف	١٧
٧٠	رسم القالب الاساس للجزء العلوي (الكورساج) الامام	١٨
٧٧	تحويرات القالب الاساس	١٩
٨٤	رسم قالب الجلابية الرجالية باستعمال القالب الاساس للبدن	٢٠
٨٦	رسم القالب الاساس للكم القميص الرجالي الطويل (ببزمة)	٢١
٩١	انواع البزم	٢٢
٩٧	تجهيز بزمة كم للقميص الرجالي	٢٣
١٠١	رسم قالب الاساس للكم القميص الرجالي القصير	٢٤
١٠٥	انواع الياقات الرجالية	٢٥
١٠٧	رسم الياقة السبورت	٢٦
١١٠	رسم الياقة الواقفة (اليابانية)	٢٧
١١٣	رسم الياقى المستقيمة مع ارتفاع	٢٨
١٢٣-١١٦	رسم قالب ياقة القميص الرجالي وخطاطتها	٢٩
١٢٢	الفصل الرابع : تفصيل وخطاطة القميص الرجالي واعداد	٣٠

قالب يلك رجالي		
١٢٣	تجهيز قالب قميص رجالي	٣١
١٢٩	اعداد قالب قميص رجالي نصف كم وتفصيلا	٣٢
١٣٢	خياطة القميص الرجالي	٣٣
١١٨	اليلك الرجالي	٣٤
١٣٩	رسم قالب اليلك الرجالي (قالب الظهر)	٣٥
١٤٦	رسم قالب اليلك الرجالي (قالب الصدر)	٣٦
١٥٥	الفصل الخامس : السروال الرجالي وانواعه	٣٧
١٦٢	رسم قالب السروال الرجالي الامام	٣٨
١٦٧	رسم قالب السروال الرجالي الخلف	٣٩
١٧٦-١٧٢	رسم الجيب الجانبي المائل وبطانتة	٤٠
١٧٩-١٧٧	خياطة الجيب الجانبي للسروال	٤١
١٨٠	خياطة الجيب اعلى السروال	٤٢
١٨٥	تركيب سحاب السروال الرجالي وخياطته	٤٣
١٩٨-١٩٣	فحص جودة الانتاج	٤٤
١٩٤	المصادر العربية والاجنبية	٤٥
١٩٧	ملحق (١) قائمة بمصطلحات الكلمات الواردة في الكتاب باللغة الانكليزية	٤٦
٢٠٠	ملحق (٢) قالب اليلك الرجالي+ المسطرة القياسية + قالب الكم القصير	٤٧
٢٠١	ملحق (٣) القالب الاساس للجزء العلوي (قالب الامام + قالب الخلف + قالب الكم الطويل)	٤٨
٢٠٢	ملحق (٤) قالب الجلباب الرجالي	٤٩
٢٠٣	ملحق (٥) قالب السروال الرجالي	٥٠

المقدمة

أهتماماً من وزارة التربية في جمهورية العراق بتطوير التعليم المهني وزيادة ارتباطه بمتطلبات ميادين العمل ، جاء تخصص الخياطة والذي يتضمن مهارات التفصيل والخياطة ضمن تخصصات نوع التعليم الثانوي الصناعي

الملابس الرجالية لاتقل أهميةً عن الملابس النسائية ولكنها تتميز بالبساطة وقلت التصاميم والاتساع نوعاً ما ولا تحتاج الى غبنات او تكسيم واضح لذلك يختلف رسم القوالب الرجالية عن رسم القوالب النسائية ويكون التركيز في التنويع من حيث شكل الجيوب وفتحات الكم والياقات . ويعد القميص والسروال الرجالي من اكثر قطع الملابس الرجالية ارتداءً واستهلاكاً بين الرجال وتداولاً بين المحلات التجارية والخياطين ومصانع الالبسة الجاهزة .

تمر مرحلة تفصيل وخياطة الملابس الرجالية بمراحل عدة تبدأ برسم القالب الاساس وفقاً للقياسات المحددة الشخصية او المأخوذة من جداول القياسات المتوفرة في المصادر العلمية (العربية والعالمية والفنية) ثم يحور القالب الاساس حسب التصميم المطلوب بعدها تأتي عملية التفصيل والخياطة بعد اختيار القماش وتحضيره حسب نوعه وبتنفيذ تقنيات الخياطة يتم انتاج قطع الملابس الرجالية .

وبذلك يهدف هذا المنهج الى اعداد الطالبات بهذا الجانب فيصبح لديهن فكرة عن الملابس الرجالية وتطورها وانواع الاقمشة المستعملة في تنفيذها وعن اقمشة البطانات والحشوات وكيفية رسم القوالب الاساسية وتحويرها لتنفيذ مختلف الموديلات لتطویر مهارتهن اولاً ثم في توفير جزء من احتياجات اسرهن ، كما يتمكن من معرفة جودة الملابس المنتجة وملائمة الاقمشة للملابس المصنعة وكيفية اختيار الملائم منها لاسرهن وبأسعار مناسبة

نأمل أن نكون قد وفقنا في وضع مفردات هذا المنهج المقرر وتفصيله لدفع مسيرة التقدم الى الامام .

والله الموفق

لجنة التأليف

الاهداف العامة

تم تحديد الاهداف العامة بماياتي:-

- 1- اكتساب الطالبة الخبرة والمهارة في اختيار انواع الاقمشة الملائمة للملابس الرجالية
- 2- الاطلاع على انواع الازياء العراقية الرجالية وتطورها .
- 3- اكتساب الطالبة الخبرة والمهارة في تنفيذ مختلف انواع القوالب الرجالية
- 4- تعويد الطالبة على الاطلاع والبحث عن كل جديد ومسايرة المستحدث من الموديلات مع تطويرها وتحويرها .
- 5- تنمية قدرة الطالبة على التذوق الجمالي حتى يمكنها من اختيار انواع الاقمشة والوانها وتناسقها وملائمتها للموديلات الملائمة للمناسبات المختلفة ومايتلائم مع السن وحجم الجسم
- 6- تربية الذوق الفني عند الطالبة وتشجيعها على دراسة مفيدة لرفع مستواها وتمكنها من قضاء اوقات الفراغ بمايعود عليها بالنفع والفائدة .

الأهداف المعرفية: أن تصبح الطالبة قادرة في نهاية المرحلة قادرة على أن :-

- 1- تعدد انواع الاقمشة المناسبة لتنفيذ الملابس الرجالية
- 2- تحدد انواع الملابس الرجالية .
- 3- تأخذ اخذ القياسات على الجسم او من الجداول القياسى العالمية
- 4- تحدد انواع البطانات والحشوات المستخدمة.
- 5- تنفذ طريقة تنفيذ خياطة الملابس الرجالية باستخدام تقنيات الخياطة
- 6- تذكر مزايا الملابس الرجالية الجاهزة.

الأهداف المهارية: أن تصبح الطالبة قادرة في نهاية هذه المرحلة على أن :-

1. تعرف انواع الاقمشة وتختار الاقمشة الملائمة للملابس الرجالية
2. ترسم انواع التصاميم والموديلات الرجالية.
3. ترسم انواع القوالب الرجالية الاساسية والمحورة .
4. تنفذ العمليات الاساسية وأستعمال تقنيات الخياطة في عمل الملابس الرجالية
5. تفصيل وخياطة وكي قطع من الملابس الرجالية.
6. فحص جودة الانتاج للملابس الرجالية.

الأهداف الوجدانية: أن تصبح الطالبة قادرة في نهاية هذه المرحلة قادرة على أن:-

1. الثقة بالنفس في انجاز العمل.
2. التقيد باجراءات السلامة المهنية .
3. اتباع الارشادات والتعليمات المتعلقة بالعمل .
4. التذوق الفني والجمالي في اختيار الاقمشة والملابس .
5. التواصل مع الآخرين.

الفصل الاول

ماذا تعرفين عن الملابس الرجالية



١- نبذة عن تطور الازياء الرجالية

٢- الازياء العربية التراثية وتطورها

٣- الاقمشة الرجالية وانواعها

٤- البطانات والحشوات

٥- طريقة أخذ القياسات للملابس الرجالية للاجسام المختلفة



نبذة عن تطور الازياء الرجالية

تتطلب الحياة الاجتماعية والدبلوماسية العناية بالمظهر الدال على سلامة الذوق ففي بعض البلدان يتسامح الناس في امر الملابس ، وفي البعض الاخر يعطي اهمية خاصة لما يجب ان يرتديه الانسان .

وسواء كانت الملابس محلية ام اجنبية ضمن المفروض الا يبدو الانسان مهملا في مظهره ، وان يوجه اهتمامه بصفة خاصة الى نظافتها واتقان كيها ، وكل زي يعتبر مقبولا ولائقاً بشرط ان يتفق مع طبيعة عمل الشخص ومكانته الاجتماعية . والصفات الاساسية للازياء المقبولة تكون في خياطتها على الطراز السائد ، والاقمشة التي تلائم السن والجنس ، وان لا تتجاوز الوان الهندام من الراس الى القدم ثلاثة الوان تمثل وحدة متكاملة ، ومرد ذلك الى الذوق العام .

في كل وطن يوجد زي حديث وزي تقليدي يتميز بطابع جميل والتطور الطبيعي وحده هو الذي يكيف هذه النسبة بين القديم والحديث ولا يمكن ان يكون هنالك زي متطور مالم يكون له ارتباط بالزي القديم الذي يعتبر تراثا كبيرا لكل الشعوب ومنها حضارة وادي الرافدين، وان من اهم الحضارات القديمة هي الحضارة السومرية التي ترجع الى (٥٠٠٠) سنة قبل الميلاد ثم البابلية، الاشورية، الفرعونية، الاغريقية، الرومانية . وتدلنا الاثار السومرية على ان الرجال كانوا :

- ١- حفاة الاقدام .
- ٢- قصار القامة.
- ٣- عراة الصدور.
- ٤- ملابس الرجال كانت من جلود الأغنام او من الصوف الخشن النسيج .

٥- كان السومريين يغطون القسم السفلي من اجاسهم بوزرة تربط من الوسط بواسطة حزام كما في الشكل (١) (للاطلاع).



شكل (١)

٦- كان الرجال حالقي الراس وذوي لحى غزيرة وبعضهم كانوا بذقون طويلة ومظفورة حتى مستوى الصدر وميزة كتلة شعر الراس والذقن الحزوز الافقية المتتالية كما في الشكل (٢) (للاطلاع).



شكل (٢)

٧- يوضع على الكتف في بعض الاحيان قطعة قماش من الصوف الخشن وتترك الجهة الثانية عارية كما في الشكل (٣) (للاطلاع).



شكل (٣)

٨- استخدام المحارب الخوذة التي تغطي شعره كله واذنيه وتحت الذقن

البابليون :

وهي من ارقى الحضارات واقواها واغناها اذ مهدت للعلوم بانواعها ، كما ان على ارض بابل حصل امتزاج الاكديين بالسومريين ومن هذا الامتزاج كان الجنس البابلي وترجع تلك الحضارة الى (٢٠٠٠) سنة قبل الميلاد وظهرت سلالة حاكمة قوية في مدينة بابل بقيادة ملكهم العظيم حمورابي وانتشرت في البلاد حركة ثقافية نشطة من مختلف المجالات العلمية والادبية والفنون والعمارة ومنها الازياء . والبابليون تأثروا بالحضارة المصرية وأخذوا عنهم الثوب المعروف بالصدار ويزين الصدار من الاسفل بالشراشيب وكذلك ارتدوا الشال المصنوع من القماش الرخو الناعم كالصوف ذو الشعر الطويل ومحلى بالشراشيب وهو نوع من انواع الزينة ويعد الشال من الازياء الخارجية .

اما الاقمشة المستعملة في هذه الفترة هي :-

١- الصوف

- ٢- **الكتان الابيض** : وهو رمزا واضحا للنظافة والنقاء والطهارة واللون الابيض له علاقة بين السومريين والبابليين لمعرفةهم بزراعة الكتان
- ٣- ارتدى المصريين ايضا الكتان الابيض واعتبر العرب اللون الابيض لون التفاؤل والغال الحسن وصورة اهل الجنة في ثياب بيض

ثم عقب البابليون الاشوريين :

الاشوريين ليسوا غرباء على بلاد النهرين استقروا في اعلى نهر دجلة وسمي الاشوريين بهذا الاسم نسبة الى عاصمتهم اشور القديمة المقدسة ونسبة الى الههم الكبير (اشور) وكانت نينوى عاصمة الاشوريين واهم مميزات الازياء الاشورية هي :

١- استخدام الشراشيب للزينة

- ٢- تميزت الملابس بصلابتها لكثرة ما عليها من الذهب والجواهر .
- ٣- استخدم الاشوريين نوعين من الازياء هما الشال والقميص (الصدر) .

- ٤- اشتهرت اقمشتهم بليونتها وكثرة الطيات .
- ٥- استخدم الاشوريين الاقمشة الصوفية ذات الشعر الطويل .
- ٦- استخدموا الجلد لصناعة ازيائهم والملابس الفاخرة كانت تصنع من الحرير المطرز وتزخرف بالنقوش .
- ٧- استخدموا الالوان الاحمر والابيض والاسود والاخضر والبنفسجي المحمر

اما اهم الازياء الرجالية الاشورية هي :-

١- القميص:

وهو ذو كمين قصيرة وفتحة للرقبة ويختلف في الطول ، القصير يرتديه ذو الاعمال التي تحتاج الى الحركة مثل الحرب والصيد وفي بعض الاحيان يزين بالشراشيب كما في الشكل (٤). (للاطلاع)

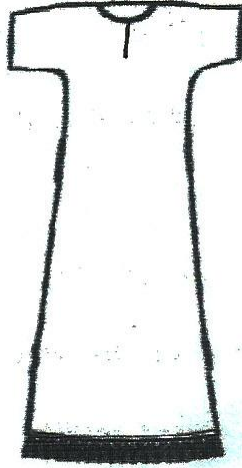

شكل (٤)

يلبس فوق القميص حزام عريض على الخصر يلتصق بالجسم مصنوع من الجلد ويثبت بحزام اخر فوّه ضيق مصنوع من الجلد على الحزام العريض.

٢- الصدرية:

ارتدى الاشوريين فوق القميص القصير (الصدرية) وتكون الصدرية مفتوحة من الامام وتشبه القميص.

٣- الميدعة:

وهي عبارة عن قطعة قماش تثبت على الظهر من وسط الجسم ومحاطة بشراشيب ، وتثبيت الميدعة بحزامين احدهم فوق الاخر بحيث يكون الاسفل اعرض والاعلى مصنوع من الجلد الاحمر واضيق وتكون الميدعة امامربعة او على شكل نصف دائرة كما في الشكل (٥). (للاطلاع).

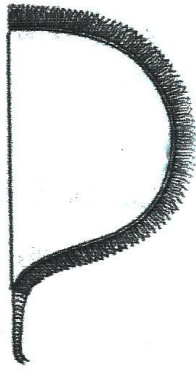

شكل (٥)



شكل (٦)

٤- الشال :-

ارتدى الرجال الاشوريين الملحق (الشال) وهو عبارة عن قطعة قماش مستطيلة ومزينة بالشراشيب يحيط به من جميع الجهات ويرتدى فوق القميص والصدرة ويصنع غالباً من الكتان الابيض ويعتبر من الملابس الاحتفالية كما في الشكل (٦).

٥- الحزام :

ارتدى الاشوريين فوق القميص الحزام وهو يصنع من الجلد او الصوف ويتكون من طبقتين: الحزام الاول عريض والثاني رفيع يثبت فوق الحزام الاول ويعتبر الحزام من مميزات الزينة العالية الشأن كما في الشكل (٧) (للاطلاع).

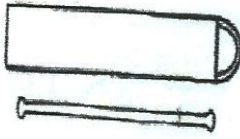

شكل (٧)

اما الوان اقمشة الازياء الاشورية هي :

- ١- الاحمر كان يتصل في اعتقادهم بالامراض .
- ٢- الابيض يرتبط بالنقاء
- ٣- الاسود يرتبط بالحزن
- ٤- الاخضر يرتبط بالحياة
- ٥- البنفسجي المحمر يرتبط بالقوة والصلابة

اهم الاقمشة التي ارتداها الاشوريين هي :-

الصوف ذو الشعر الطويل التيل ، الكتان ، الجلد ، اما الملابس الفاخرة تصنع من الحرير المطرز بالذهب والفضة والاقمشة الاشورية دائماً مغطاة بالزخرفة والميزة التي يتميز بها الاشوريين هي استخدامهم الحلي بكثرة وكان يلبسها الرجال تحت المعصم والخواتم والاطواق الذهبية والتيجان وحول الاذرع

اما الملابس العراقية للرجال :

فهي تختلف من منطقة الى اخرى وحسب الظروف الاجتماعية والمناخية وهكذا نرى ان لكل شعب من الشعوب الدنيا لها قسط من الحضارة وفي كل عصر من العصور. والازياء الرجالية الشعبية في العراق مقسمة حسب المناطق والتضاريس الجغرافية وهي نتاج ظروف مناخية واقتصادية واجتماعية وغيرها وتمتد عبر سنين طويلة ومنها :

أ- ازياء المنطقة الشمالية

تتميز الازياء الرجالية في المنطقة الشمالية انها اكثر انشراحاً تتناسب وطبيعة المنطقة وتتكون ملابس الرجال من :-



شكل (٨)

- ١- السروال من الصوف
- ٢- الزخمة (اليلك) قصير بلون هادي
- ٣- القميص الابيض من الكتان
- ٤- الحزام الملفوف على الوسط عدة مرات من القماش
- ٥- لباس الراس (عرقجين) او كوفية سوداء او ملونة
- ٦- فروة احيانا
- ٧- جواريب ملونة وحذاء كردي عادي كما في الشكل (٨) (للاطلاع).

ب- ملابس رجال المنطقة الوسطى :

ان ملابس البدو وسكان الارياف بصورة عامة بسيطة ومكيفة لتناسب ظروف الحياة وهي تتكون من :-

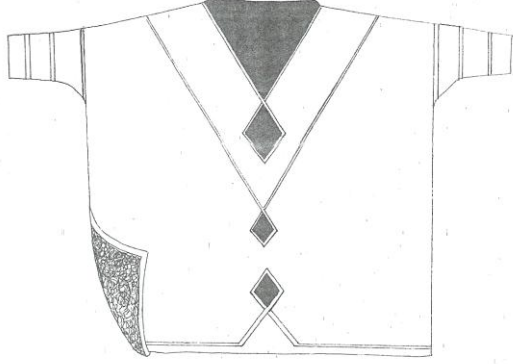

شكل (٩)

١- السروال الابيض

٢- الدشداشة وهما عنصران اساسيان في الزي البدوي وتصنع من الخام او من صوف الغنم

٣- حزام او نطاق يشد على الدشداشة ويضعون فيه احيانا خنجرا او مكواراً

٤- العباءة وتلبس فوق الدشداشة وتنسج من الوبر ويفضل البدو العباءة المقلمة بالابيض والاسود

٥- الكوفية والعقال المصنوع من الوبر

٦- الفروة تلبس في الشتاء الموضحة في الشكل (٩) (للاطلاع).

اما ملابس الرجل البغدادي فتكون بكل بساطة من :

١- السروال الابيض

٢- الزبون ويصنع من الصوف الخالص والصوف والحريير المقلم وتوجد انواع متعددة ومنها زبون بته ، زبون ملبوس العافية

٣- القميص الابيض

٤- السترة

٥- نطاق على الزبون يشد من الوسط

٦- اليشماغ والعقال والجرابية وتختلف من منطقة الى اخرى

٧- العباءة تلبس مع الزبون كما في الشكل (١٠) (للاطلاع).

وتجدر الاشارة الى ان بعض سكان المدن من الرجال كانوا يلبسون الملابس الاوربية ويتأثرون بما يصل اليهم من اخبار الازياء في العالم حتى ان بعضهم كانت لديه ملابس للمناسبات الخاصة والرسمية

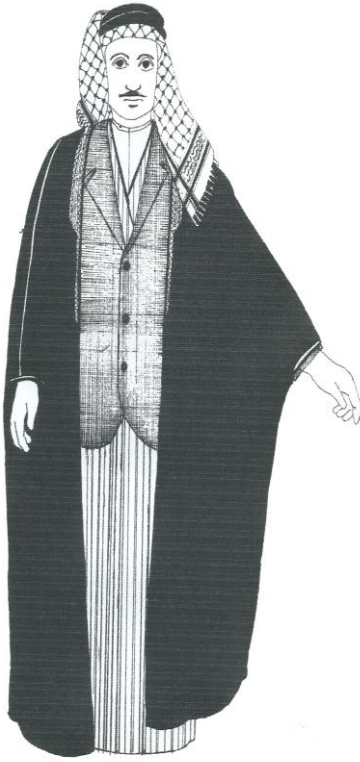

شكل (١٠)

ج- ازياء الرجال في المنطقة الجنوبية :

كانت ملابس الرجال مشابهة تقريبا لملابس اهل بغداد وبقية المناطق الوسطية من العراق والفروقات تكمن فقط بنوعية العقال وشكله والحزام واليشماغ الا أنهم عامة لبسوا :-

١- السروال الابيض

٢- الزبون

٣- القميص الابيض

٤- الحزام (الحياسة) ويكون مشغول

٥- العباءة كما في الشكل

(١١)(لالطلاع).

٦- الدميري يلبس في بعض الاحيان

بدل السترة

٧- وعامة الرجال كانوا يفضلون

الدشداشة البيضاء العادية الخالية من

التطريز

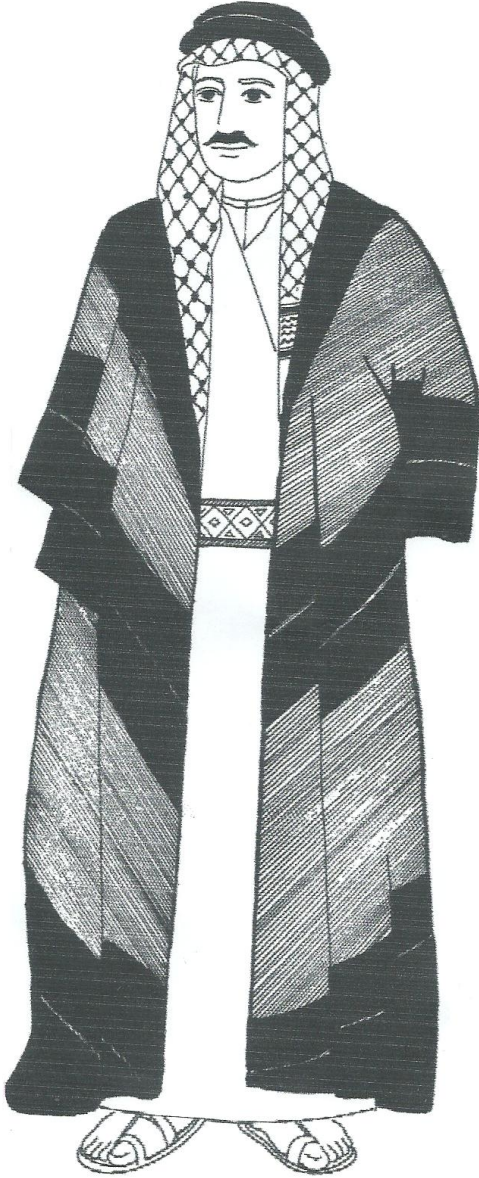

شكل (١١)

الاقمشة الرجالية وانواعها :-

ان القماش اساس صنع الملابس ، لذلك فهو يلعب دوراً حيوياً في مظهرية البدلة الرجالية ويختلف شكل القماش تبعاً لنوع الالياف المصنوع منها وطريقة غزل الخيوط وشكل التركيب النسيجي ايضاً والتجهيزات التي يمر بها ، وتؤثر كل العوامل في نوع التصميم الذي يتلائم معه وبالتالي يتناسب ويتوافق مع شكل الجسم الذي يرتديه ومع المناسبة التي يستخدم فيها .

ولابد من ذكر اقدم المدن التي تم نسج الاقمشة فيها وخاصة في العراق وغيرها من البلدان العربية والاسلامية انواع متعددة من المنسوجات سمي قسم كبير منها حسب معمل النسيج مثل قماش الموسلين نسبة الى مدينة الموصل التي اشتهرت بصناعته والمعروف ان منطقة بلاد الجزيرة القريبة من الموصل ظلت دفاقة بانتاجها من المنسوجات منذ زمن ما قبل الاسلام وبقيت طيلة القرون الطوال فيما بعد ، وعرف من هذه الانتاجات حياكة القطيفة والثياب المنقوشة والمناديل والشراشيب وثياب الكتان والصوف ، والحريير والقطن واصبحت الموصل من اعظم المراكز في انتاج النسيج واشتهرت بغداد بنسيج الثياب المخططة المتموجة والمسمى (عتابي) نسبة الى محلة العتابية ومن الاقمشة المشهورة في العراق بصناعة الزبون هو (البنة)وهي مصنوعة من الصوف او الوبر والمعروف عن اسواق بغداد انها ذات شهرة عامرة كمركز تجاري مهم وذكر عن صادراتها من الاقمشة هي :

١- القطيفة

٢- الحريير

٣- المناديل

٤- الازر

٥- العمائم

٦- البسط

٧- الوسائد

٨- الثياب الموشاة

٩- الطيالسنة الكردية والاكسية الكردية

١٠-الكوفيات

١١- العباءات

١٢- الثياب القطنية :-

وكانت تنقل هذه الاقمشة قديماً على ظهور البغال والجمال الى ايران والشام وجزيرة العرب ومن الشام الى مصر والسودان والمغرب اما الان فقد تلاشت هذه الصناعات اليدوية بسبب تطور التقنية وسرعة الانتاج وجودته وسرعة النقل والتبادل التجاري.

وبهذا فقد استخدمت المكائن في انتاج الاقمشة وتنوعت اشكالها فقد استخدمت الاقمشة الرجالية المخلوطة من الالياف الصناعية والطبيعية والغرض من خلطها لتحسين انتاجها وتكمن في جانبين هما:

١- الجانب الاقتصادي

٢- الجانب التكنولوجي.

الجانب الاقتصادي :- يعني خفض تكاليف انتاج الاقمشة المصنعة من الخامات الطبيعية لعدم كفايتها للطلب الواسع بعد الزيادة الكبيرة في تعداد السكان في العالم والانتاج المحدد من المواد الطبيعية مما أدى الى استخدام المكننة الحديثة لانتاج اقمشة مخلوطة من الياف صناعية وطبيعية بمواصفات عالية الجودة وبسعر اقل وبكمية أوفر لتلبي الطلب المتزايد على الاقمشة

اما الجانب التكنولوجي : يعني تطوير انتاج انواع مختلفة من الاقمشة المخلوطة بخواص تناسب بكفاءة اغراض الاستعمال وبالتجربة أذ ادى تصنيع مكائن مطورة الى التنوع في انتاج الياف صناعية جديدة وتنوع الاقمشة المنتجة وبذلك اصبح المستهلك يقبل على شراء الاقمشة المخلوطة بناءً على كفاءتها العالية واسعارها المناسبة .

واهم الخواص التي تتميز بها الاقمشة المخلوطة هي :

١- ثبات المقاسات

٢- زيادة المتانة والعمر الاستهلاكي

٣- سهولة الاستعمال مثل الغسل وسرعة الجفاف

٤- قلما تحتاج هذه الاقمشة الى الكي

٥- مقاومة التجعد

٦- التمدد والمرونة / تساعد هذه الخاصية على جعل الملابس مريحة للجسم (الراحة واللياقة)

٧- مقاومة العث والعفن

من ابرز عيوب هذه الاقمشة :

١- تميل اليافها الى التسلخ ويتسبب عن ذلك تكون كرات من الالياف المتسلخة على سطح القماش تتسخ بسرعة بسبب بروزها فوق سطحه فينشوه مظهره مثل اقمشة البولستر.

٢- توليد شحنات الكهربائية الاستاتيكية

٣- عدم امتصاص رطوبة الجسم

الا ان التكنولوجيا الحديثة عملت على الحد من هذه العيوب باستخدام الاساليب العلمية المختلفة اما بتطوير الالياف الصناعية التركيبية نفسها او بانتاج خلطات جديدة تمتاز بخواص تتغلب على هذه العيوب.

انواع الاقمشة الرجالية :-

هنالك انواع مختلفة من الاقمشة الشتوية والصيفية للاقمشة الرجالية ومنها :-
الاقمشة الشتوية :



الشكل (أ)

اولا: اقمشة الصوف المخلوط مع البولستر
وتكون نسبة البولستر (٥٥%) والباقي من
الصوف الجديد ويكون هذا خالي من
العيوب وتكون حواشي القماش مستقيمة
ومنتظمة كما في الشكل (أ) .

وتمتاز خلطات الصوف مع البولستر
بالاتي:

- ١- قوة القماش على الاحتفاظ بالكسرات.
- ٢- ثبات ابعاد الاقمشة بعد الغسيل.
- ٣- متانة الاقمشة التي تحتوي على
البولستر وزيادة العمر الاستهلاكي.
- ٤- وجود الصفوف في الخلطة محسن كثيرا
من مظهره وحيوية القماش.



الشكل (ب)

ومن هذه الاقمشة Woolen (الصوف ذو
الالياف القصيرة) ، السرج ، الكبردين
وغيرها كما في الشكل (ب)



ثانياً :- الاقمشة الصيفية الرجالية :
وهي نوع من قماش (البولي-رايون)
وتكون المواد الاولية الداخلة في تركيبه من
الياف البوالستر والياف الرايون وتتراوح
نسبة الرايون من (٢٠% - ٥٠%)
ويكون القماش المجهز منتظم الصنع
والصبغة في بعض الاحيان يخلط مع
القطن.



وكذلك تصنع منه الاقمشة غير اللامعة
(التترون) للقمصان الرجالية والدشائش
والملابس الداخلية البوبلين ، اللينو ، البازه
، الفانيلة او قماش الخاولي ... الخ كما في
الشكل (ج)

الشكل (ج)

البطانات

اما قماش البطانة الداخلة في انتاج البدلات الرجالية فنشير المواصفات العراقية الى وجود ثلاثة
انواع من اقمشة البطانة منها :

١- (بطانة الحرير الصناعي):



١- قماش بطانة مصنوع من الحرير الصناعي
(الرايون) والملائم لبطانة الملابس الخارجية
والقمماش منتظم الصنع والالوان والحاشيات
مستقيمة تكون طريقة النسيج للقماش من النوع
(السادة البسيط) او المبرد او الاطلس (الستان)
كما في الشكل (١)

الشكل (١)

٢- (بطانة الحرير الصناعي المخلوط):

٢- قماش البطانة المخلوط والمصنوع من (الحرير الصناعي والرايون) باتجاه السداء وغزول القطن او القطن المخلوط بالحرير الصناعي (الرايون) باتجاه اللحمة والملائم لبطانة الملابس الخارجية ويكون القماش منتظم الصنع وطريقة النسيج من النوع السادة (البسيط) او المبرد او الاطلسي (الستان) و الشكل (٢) يوضح مجموعة من اقمشة البطانة المصنوعة من الحرير الصناعي والرايون



الشكل (٢)

٣- (بطانة النايلون):

٣- اما النوع الثالث من اقمشة البطانة فهو قماش البطانة النايلون ويكون قماش مصنوع من غزول النايلون الملائم لبطانة الملابس ويكون القماش منتظم الصنع وبالالوان ، والحاشيتان مستقيمتين ومتينة وطريقة نسيج القماش من النوع السادة البسيط وتبطن بها الجاكيتات الرجالية واليلكات والشكل ٣ (أ، ب) يوضح انواع من اقمشة البطانة المصنوع من النايلون



الشكل (٣ - أ)

وتتميز خواص النسيج الاطلس بماياتي :

- ١- اختلاف الوجه الامامي عن الخلفي بوجود اللمعة على وجه القماش
- ٢- صعوبة معرفة اتجاه الطول في القماش
- ٣- يحتاج الى عناية خاصة اثناء الكي
- ٤- يستعمل في اقمشة البطانات والستائر
- ٥- مع كثرة الاستعمال تقل متانة ويسهل تفسخه



شكل (٣ - ب)

الحشوات

يلعب الحشو دوراً مهماً في جميع الملابس تقريباً وهو عبارة عن طبقة داخلية من القماش تستعمل لاعطاء شكل للتفاصيل وتقويتها ، مثل الياقات ، واساور الاكمام والجيوب وصدر الستر الرجالية وحافات اليك الرجالي وتقوية الابط لليك الرجالي وتضفي الحشوة جمالاً على البدلات الرجالية وتساعد في الحفاظ على شكلها مهما غسلت ولبست.

يختلف الحشو من حيث الاوزان منها الحشو السميك ومنها الخفيف فالقماش الخفيف يحتاج الى طبقة خفيفة اما الاقمشة السميكة تحتاج الى الحشو السميك ويتوفر الحشو بشكل قماش منسوج او غير منسوج وهناك نوعين للحشو المنسوج

(انواع الحشو المنسوج):

- 1- حشو يخط ، يجب ان يسرج ويثبت في موضعه المخصص للخياطة
- 2- حشو لاصق ، يثبت بواسطة الحرارة بالكي ويجب استعمال شاشة ملاء ورطبة كي تحمي المكواة وهو سهل وسريع ، أما الحشوة السميكة فيتطلب تثبيتها عملاً يدوي
- اما الالوان الخاصة بالحشو فهي :- (الابيض ، الرمادي ، البيج ، الاسود).
- 3- وهناك نوع من الحشو على شكل شرائط مختلفة العرض ويستعمل هذا خاصة في حافات اليك الرجالي والبدلات الرجالية وهي تربط طبقتين من القماش لتسهل عملية ربط الحشو مع القماش وتستعمل في تثبيت الزخارف في موضعها قبل درزها كما في الشكل (1) الحشو اللاصق

وفيما ياتي اهم انواع الحشوات :-



الشكل (1)

1- الحشو اللاصق :-

تستعمل لوصل طبقتين من القماش دون درزها وبالرغم من انها لاتعتبر حشوا ، فهي تعطي متانة للقماش .



الشكل (2)

2- الحشو المحيوك اللاصق:

يصنع من تريكو النايلون لايمتد طويلاً وانما يمتد عرضياً كي يتماشى مع الاقمشة المحاكة الخفيفة الوزن والمنسوجات كما في الشكل (2)

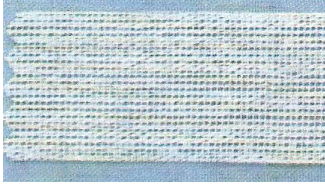

الشكل (٣)

٣- حشو الخصر غير المنسوج الذي يخاط هو شريط ثقيل الوزن ، شديد المتانة ويستعمل في تقوية اشربة الخصر او بالاحزمة ويتوفر بعروض مختلفة كما في الشكل (٣)



الشكل رقم (٤)

٤- الحشو غير المنسوج اللاصق

وهو يصنع باوزان مختلفة من الشفاف الى الثقيل الوزن ويمكن قصة في كل اتجاهات خطوطه وهو قليل المرونة كما في الشكل (٤)



الشكل (٥)

٥- الحشو غير المنسوج الذي يخاط وهو بخيارات متنوعة الوزن واللون ، ويناسب هذا الحشو والاقمشة المحاكاة والمطاطة كما يلائم المنسوجات كما في الشكل (٥)



الشكل (٦)

٦- الحشو المنسوج اللاصق هذه الحشوة تكون متعددة الازان والمتانة وتتدرج بين المتوسط والثقيل ، تقص وفقاً لاتجاه خطوط القماش المستعمل او على نحو مائل كي يكون التشكيل اكثر نعومة كما في الشكل (٦)

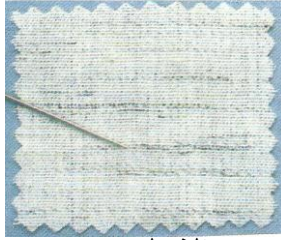

الشكل (٧)

٧- الحشو المنسوج الذي يخاط وهو يحفظ شكل القماش وميزاته وينبغي ان يستعمل مع المنسوجات، تتراوح اوزانه بين الخفيف الوزن مثل الاوكنزة الشفافة وثقيل الوزن مثل قماش القنب الوبري كما في الشكل (٧).



الشكل (٨)

٨- مشد الخصر غير المنسوج اللاصق الموضح في الشكل (٨) وهو يكون على شكل شريط بمقاسات مختلفة بالطول والعرض يستعمل لاضفاء مزيد من المتانة على اطراف الثوب مثل شريط الخصر واساور الكم والفتحات والتخريجات المستقيمة

٩- قماش القنويجة ويستعمل بصورة خاصة في حشو الملابس الصوفية السمكية كالمعاطف والكوستومات ، والستر الرجالية وتثبت يدويا او بالماكنة .

١٠- قماش فازلين

وهو يصنع من شعيرات مضغوطة يدعى (PILLON) منه الابيض والرمادي والاسود وبعض منه يحتوي على مادة صمغية من جهته الخلفية تعمل على لصقه بقماش الرداء بمساعدة المكواة ويفضل هذا النوع من الحشوات لتفاوت السمك بالاضافة الى سرعة وسهولة تثبيتها .

١١- الحشوات التي تحتوي على مادة لاصقة تصنع من الاقمشة القطنية المحاكة بطريقة الحياكة البسيطة منشأة تنشئية ثابتة وتستعمل هذه خاصة في حشو ياقات الثياب الرجالية لغرض توقيفها ملاحظة : ان اغلب معظم اقمشة الحشو التي تثبت باليد تحتاج الى غسل قبل قصها لاجل تقليصها الى اقصى حد ومن الاقمشة التي لا تحتاج الى تقليص الاوركندي و(Pillon) والتول وقماش حشو ياقات الثياب الرجالية .

اما اهمية استعمال الحشوات هي

- ١- تقوية الاجزاء التي تقع تحت الضغط الشديد كما في حالة فتحات الازرار
 - ٢- اكتساب الرداء الهيكل المطلوب كما في حالة الياقات و صدر اليك
 - ٣- اكتساب الصلابة كما في ياقة القمصان الرجالية والفتحات الامامية واساور الاكمام
 - ٤- تثبيت القماش كما في فتحات الجيوب وتقويرات الرقبة
- ان قماش الحشو يجب ان يكون اخف وزناً وسمكاً من قماش الرداء ، وأحياناً بدرجة السمك نفسها ، ومن الممكن حشو الرداء القطني السادة (ذو اللون الواحد) بالقماش نفسه مع العلم ان معظم الاقمشة القطنية والكتانية المحاكة بطريقة الحياكة البسيطة تصلح للحشو مثل :-
- ١- الخام على اختلاف انواعه
 - ٢- الوايل والباتيست
 - ٣- الاوركندي
 - ٤- النايلون
 - ٥- التفقة
 - ٦- التول في حالات خاصة

كيفية قص الحشو الذي يثبت باليد :-

يقص الحشو على قالب القطعة المراد حشوها وباتجاه خط النسيج نفسه ولايجوز حشو قطعة مقصوفة باتجاه النسيج الطولي باخرى مقصوفة على خط العرض .
أما في حالة حشو الاجزاء المقصوفة على الخط المائل (القيراج) فيقص الحشو على خط النسيج الطولي لمنع تمطيها .
وللحصول على احسن النتائج وتجنب تجمع بعض اجزاء الحشو فوق بعضها تتبع التعليمات الاتية عند تحضيره :-

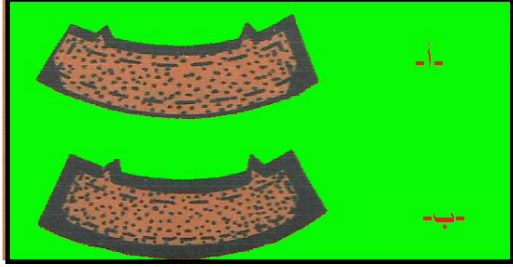

الشكل (١)
أ+ب

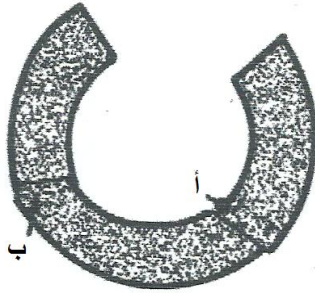

الشكل (٢)

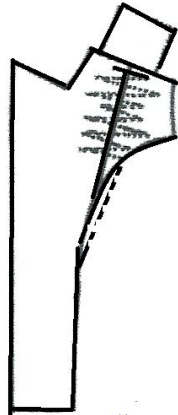

شكل (٣)

١- لتجنب السمك الزائد في الزوايا تقص قطعة الحشو بصورة مائلة في الاركان كما في الشكل (أ-١)

٢- للحصول على خياطات رقيقة منبسطة قصي قريبا جدا من خطوط الخياطات بعد الانتهاء من تثبيته على الرداء كما في الشكل (١- ب) .

٣- توصل قطعنا الحشو ببعضها يوضع طرف احدهما فوق الاخرى بحيث يقع السطح السفلي للاولى فوق السطح العلوي للثانية ويعمل خطان متوازيان من (التكل) قريبان من بعضهما ثم يقص الزائد من علاوة الخياطة كما في الشكل (٢)

وفي حالة قماش الحشو السميك جداً (القنويجة) المستعمل في حشو المعاطف والجاكيتات يفضل تثبيت القطعتين المراد توصيلها على قطعة من الورق الرقيق بحيث تتلامس الحافتان فقط ثم تعمل خطوط من (التكل) ذهابا واياباً على الحافتين المتلامستين على الورقة حتى تثبتتا ثم تمزق الورقة كما في الشكل (٣)

وفي هذه الحالة تستخدم السراجة المائلة في تثبيت الحشو على القماش وخاصة في الجاكيتات والمعاطف الرجالية والبلك الرجالي والياقات

اما كيفية قص وتنبيت الحشوات الرقيقة (اللاصق) فيتم كما ياتي :-

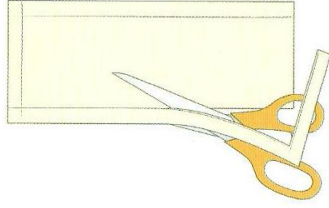

الشكل (١)

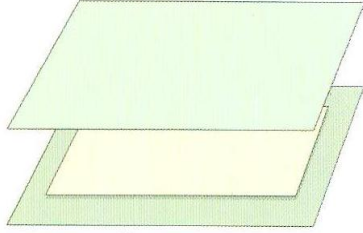

الشكل (٢)

١- قصي الحشوة على حدود القالب بدون زيادات كما في الشكل (١)

٢- رفع او قص الغبناات في حالة وجودها عند تبطين القطعة

٢- يثبت القماش اللاصق على قطعة القماش بحيث يكون الوجه اللامع مقابل قفا القماش كما في الشكل (٢).

٤- رش الحشو بالماء قليلاً او باستعمال مكواة بخارية كما في الشكل (٣)

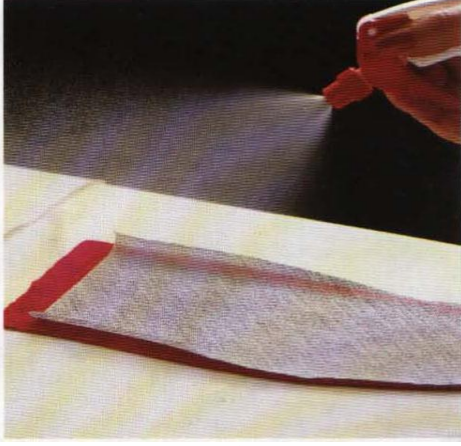

الشكل (٣)

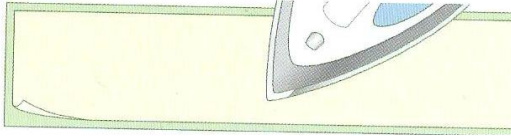

الشكل (٤)

٥- ابدئي العمل من وسط قطع الحشو الكبيرة او الطويلة بطريقة الضغط لوضع المكواة وتحريكها ببطيء وبالتدريج باتجاه الاطراف وبعد التأكد من التصاق الحشو بالقماش لمدة (١٠-١٥) ثانية وبخلاف ذلك تنفصل الحشوة من القماش كما في الشكل (٤)

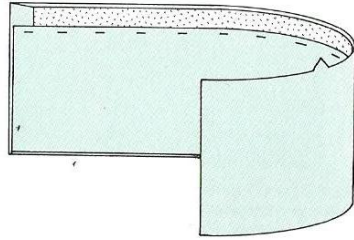
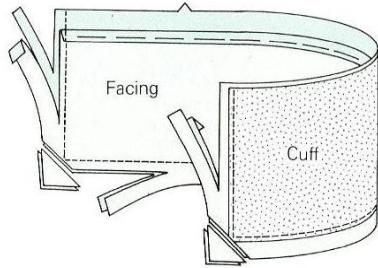

الشكل (٥)

٦- تقليص وتدريج علاوات الخياطة وقص الزوايا بصورة مائلة للتقليل من سماكة الاطراف عند قلبها وللحصول على زوايا منتظمة واكوي القطعة على الوجه للتأكد من انتظام القطعة بعد لصق الحشو عليها كما في الشكل (٥).

طبيعة الاجسام وتكوينها وتناسقها

ان الضرورة تحتم على المتخصص بالتفصيل ان يتعمق في دراسة واستقصاء علم تشريح جسم الانسان لان فن تفصيل الملابس متوقف على ملاحظة تركيب الابدان . وهناك بعض المعلومات المهمة في تركيب الاجسام لابد من الاطلاع عليها والشكل (١) يبين نموذجا لجسم رجل طبيعي (Normal figure) وقد اشرت عليه الاجزاء الرئيسية التي يجب على كل متخصص بالتفصيل معرفتها والتي تعد بمثابة القواعد الاساسية لمهنة التفصيل

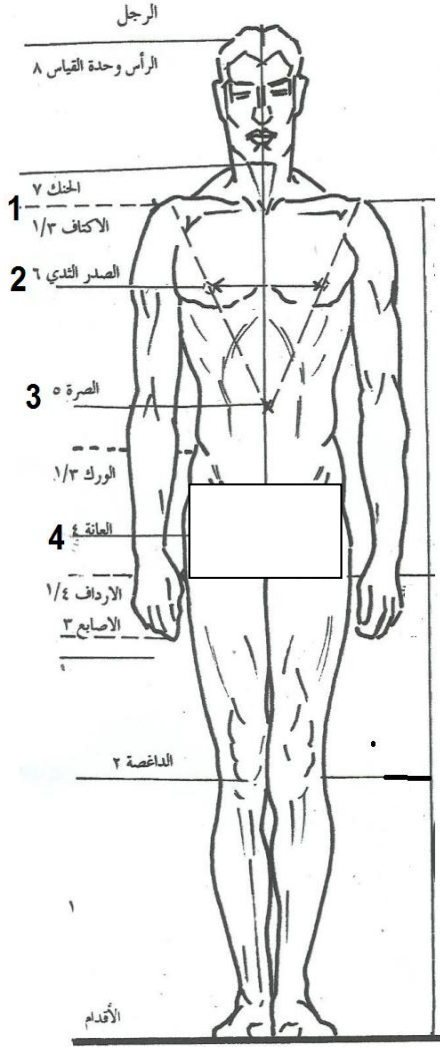

- | | |
|----------------------|----------------------|
| Shoulder level line | ١- مستوى خط الكتف |
| Chest or breast line | ٢- خط الصدر |
| Waist line | ٣- خط الخصر |
| Seat or Hip Line | ٤- خط القعدة (الورك) |

شكل (١)

أن المسافات الرأسية بين هذه الخطوط تختلف باختلاف الاجسام والطول قامة الانسان أثر في مواضع الخطوط اعلاه

أما المسافات المبينة في هذا الشكل فقد قدرة بشكل جسم طبيعي وعلى افتراض يمكن تقسيمه عموديا الى ثمانية اقسام بحيث ان كل قسم يساوي المسافة من قمة الراس الى الرقبة وقد يطلق على هذا التقدير عامة نظرية الاسس الثمانية (**Eight Heads Theory**).

وقد ثبت بالتجربة ان هذه النظرية دليل قاطع يعتمد عليه لمعرفة تدرج الاجسام. لقد كانت الدراسات لحد الان مقتصرة على الجسم الطبيعي او الشكل الطبيعي (**Normal figure**) وقليل هم الرجال الذين لهم اجسام متناسبة من هذا القبيل فهناك اختلافات مهما كانت طفيفة يمكن ان توجد بين اي عشرة نختارهم من بين الرجال مثال ذلك ان المسافة بين خط الخصر وخط الورك او المعقد تختلف باختلاف الاشخاص وتتراوح بين (١٨-٢٥ سم) وهناك اجسام ذات خصور واطئة واخرى قصيرة الخصر اي ان مقاعدها في وضع مختلف وان هنالك انحرافات كثيرة عن القياسات الاساسية يمكن العثور عليها على انه من الضروري ايجاد اساس ثابت لغرض التفصيل وقد وجد ان الجسم المبين في الشكل السابق واف لهذا الغرض .

تركيب الجسم Structure of the body

يتألف جسم الانسان من حيث الاساس من ثلاثة اشياء

Bone	١- عظم
Flash	٢- لحم
Muscle	٣- عضل

وهذه هي التي تهتم المفصل بالدرجة الاولى واولى هذه الثلاثة اي العظم هي الاساس الذي يستقر عليه الاثنان الاخران وهما اللحم والعضل والعظم اقل الثلاثة عرضه للتغيير والاختلاف لان عظام الجسم تشكل وتنمو حتى يتكامل البلوغ وبعدئذ تبقى ثابتة لا تتغير اما العضلات واللحم فهي عرضة للتغيير في الحجم والشكل .

ان اكثر نواحي الجسم عرضة للتغييرات هي الاكتاف والقسم العلوي من الظهر والصدر والقسم الامامي من الخصر وكذلك الورك فهناك احتمال من نمو العضل في الاكتاف وفي اعلى الظهر وكذلك احتمال تجمع اللحم فوق الصدر والخصر كما ان الاوراك قد تتضخم بالعضل واللحم بمرور الزمن.

ان القسم الخلفي من الصدر غير معرض للزيادة بالنظر لقرب اللحم من سطح الجسم اما القسم الامامي منه فهو المعرض للتضخم بتقدم العمر من جراء ترسب الشحوم وتجمعها في هذه المنطقة

من الجسم وترهل العضلات فيها يحدثان ذلك النوع من الخصر في الاجسام المعروفة لدى المختصين بالتفصيل والخياطين بالاجسام البدنية .

القياسات المحيطة:

ان القياسات الاساسية التي يتوقف عليها تفصيل الملابس الرجالية هي كل من (محيط الصدر ومحيط الخصر ومحيط الورك (القعدة)) على التوالي أذ ان قياس محيط الصدر يعد أساسياً لتقسيم الجاكيت واليالك والمعطف ويسمى ذلك مقياس التقسيم (Working scale) وقياس محيط الورك (القعدة) يعد اساسيا لتقسيم السروال الرجالي والسروال والتنورة للنساء، اما قياس الخصر فيعد اساسياً لتقسيم الجاكيت والسروال واليالك وهذا القياس معرض للزيادة والنقصان حسب تركيب جسم الانسان من حيث النحافة والبدانة فللبدين تقسيم خاص والذي يطلق عليه الاجسام (المكرشة).

الحجم :-

هو القياس للخطوط الاساسية للجسم بحيث يكون قاعدة عامة مطابقة لاجزاء الجسم والحجم يتغير حسب قياسات الجسم اما الفرق بين حجم وآخر هو (٢سم) تختلف الحجم من حيث بنية الشخص وقامته فمنها اعتيادية السمنة والنصف سمنة والسمنة ولهذه الاحجام جداول ويرمز لها خاصة متعارف عليها في المعامل الصناعية فعند قراءة الرمز يمكن معرفة الحجم المراد العمل به

مثال (للاطلاع) :

الرمز	شكل الجسم (الحجم)
N	جسم اعتيادي
MP	متوسط السمنة
P	بدين
S	قصير القامة
R	متوسط اعتيادي القامة
L	طويل القامة

والمقصود بهذه الرموز معرفة قامة الشخص وبنيته

المصدر : شركة الخياطة الحديثة / بغداد

الرمز	القامة
NS	اعتيادي قصير القامة
NR	اعتيادي متوسط القامة
N-L	اعتيادي طويل القامة
MPR	متوسط السمنة - متوسط القامة
MPS	متوسط السمنة- قصير القامة
PR	بدين متوسط القامة

المصدر : شركة الخياطة الحديثة / بغداد

أذا كان الفارق بين $\frac{1}{2}$ الصدر والخصر (٦سم) فيطلق عليه اعتيادي N او 6
اذا كان الفارق بين $\frac{1}{2}$ الصدر والخصر (٤سم) فيطلق عليه MP او ٤
اما اذا كان الفارق بين $\frac{1}{2}$ الصدر والخصر (٢سم) فيطلق عليه P او ٢
اما في الجسم الرياضي (Athletic) فان الفارق فيه (٨سم) وفي الجسم الضعيف (slim) يكون
الفارق (١٠ سم) كما هو موضح في الصورة

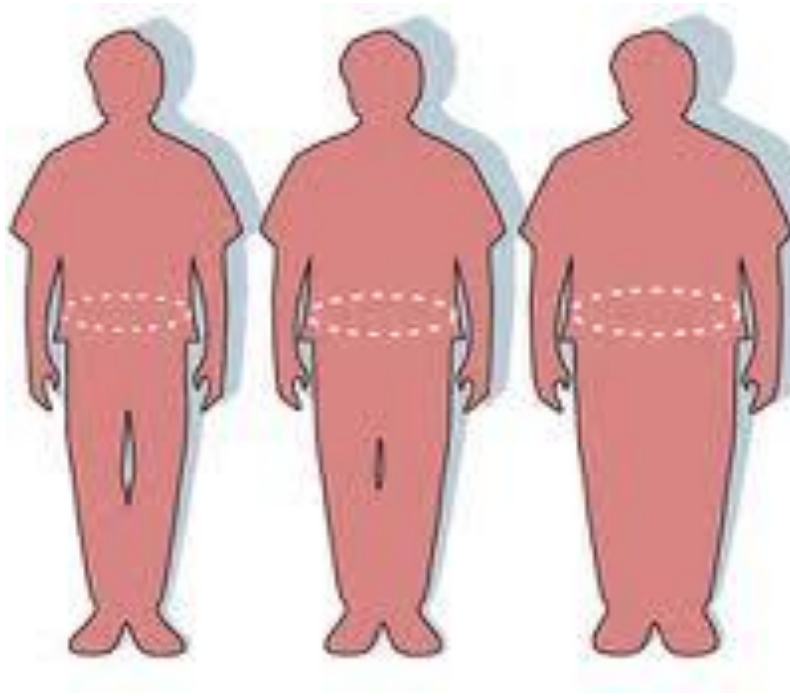

أخذ القياسات الشخصية للملابس الرجالية :-

يساعد اخذ قياسات الجسم بصورة صحيحة في الحصول على نتيجة جيدة لقطعة الملابس المراد تفصيلها بصورة صحيحة في الحصول على بعض الامور التي يجب مراعاتها عند اخذ القياسات ومنها :

- ١- أخذ القياسات وعلى الجسم للحصول على نتيجة صحيحة
- ٢- ان يكون الشخص في حال تنفس طبيعي
- ٣- وضع شريط حول منطقة الخصر لتحديد مكان الخصر الطبيعي
- ٤- يجب الجلوس على قاعدة صلبة كالحديد او الخشب عند اخذ مقياس طول السرج
- ٥- تؤخذ القياسات الرجالية عادة فوق القميص والبنطلون وفوق السترة في حالة رسم قالب السترة الرجالية .
- ٦- يجب تحريك الذراع عند اخذ قياس عرض الظهر لمعرفة نقطة التقاء الذراع بالجسم في الخلف. والشكل (٢) يوضح طريقة اخذ القياسات للملابس الرجالية

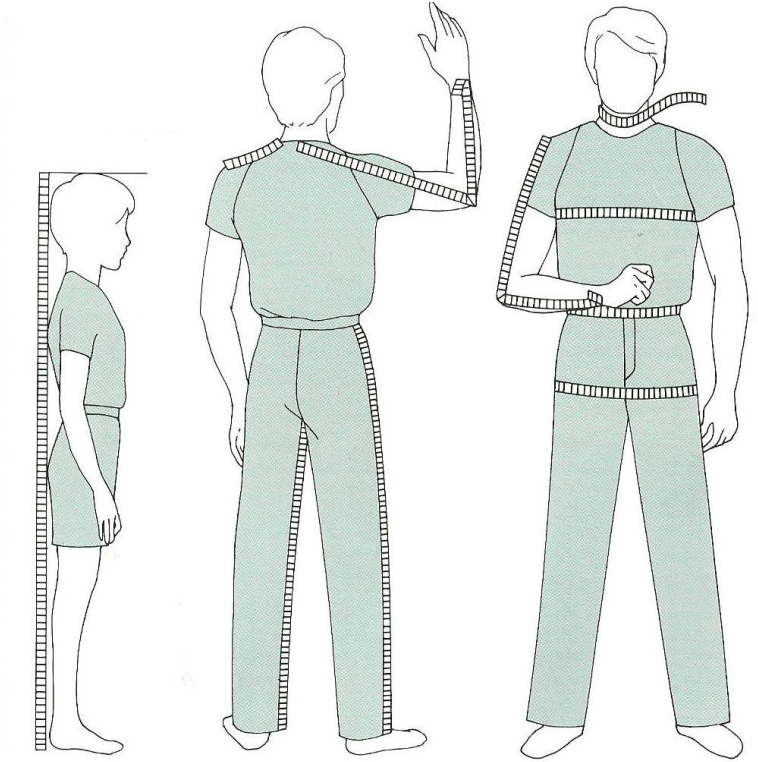

شكل (٢)

طريقة أخذ القياسات للملابس الرجالية للأجسام المختلفة

ملاحظة : وضعت الحروف لسهولة تحديد القياسات على الرسم

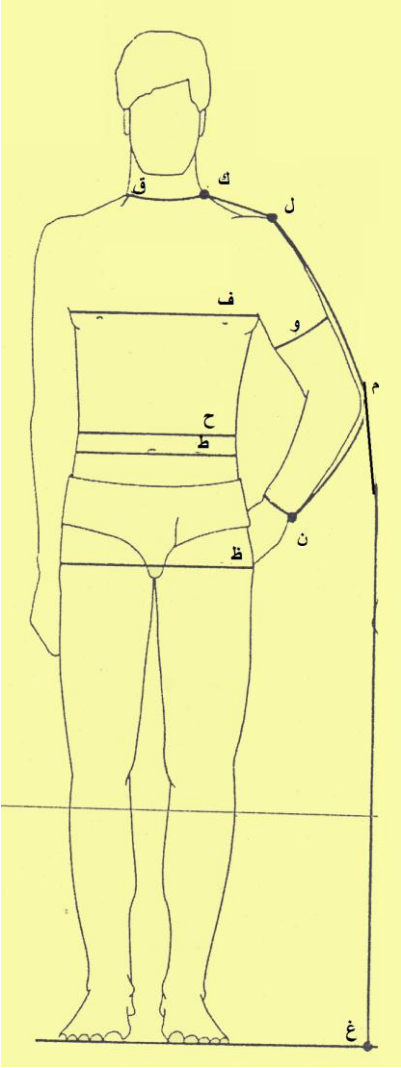
	<p>١- محيط الصدر (ف) :- ويؤخذ قياس محيط الصدر ويوضع شريط القياس حول منطقة الصدر بكامله ويمرر الشريط من تحت الإبط باتجاه مقدمة الصدر كما في الشكل (٣)</p>
	<p>٢- طول الخصر الطبيعي (أ ب) : يؤخذ قياس طول الظهر بوضع طرف شريط القياس عند الفقرة السفلية للرقبة الخلفية وحتى خط الخصر شكل (٥)</p>
	<p>٣- طول الكتف (ك ل) : وهو القياس من جانب الرقبة الى اعلى الذراع كما مبين في الشكل (٣)</p>
	<p>٤- عرض الظهر (د هـ) : وهو القياس المأخوذ من الظهر لما بين نقطتي منتصف التقاء الذراع بالجسم اسفل عظمة الرقبة الخلفية بمسافة (٥ سم) من منتصف الخلف كما في الشكل (٥)</p>
	<p>٥- محيط الخصر (ح) : وهو القياس المأخوذ بلف شريط القياس حول الخصر (اضيق مكان في الجسم) فوق مكان الحزام كما هو مبين في الشكل (٣)</p>
	<p>٦- طول الخصر النازل (ط) : ويقاس اسفل خط الخصر بمسافة (٤ سم) كما في الشكل (٣)</p>
	<p>٧- محيط الورك (ظ) : ويؤخذ بلف شريط القياس حول اكبر جزء في منطقة الحوض وتكون عادة اسفل خط الخصر بمسافة (٢١ سم) كما في الشكل (٣)</p>
	<p>٨- طول الركبة : ويؤخذ بوضع شريط القياس عند الخصر لغاية نصف الركبة كما في الشكل (٣)</p>
	<p>٩- طول السرج (س ش) : ويؤخذ بوضع الشريط القياس ابتداء من خط الخصر وحتى سطح القاعدة التي يجلس عليها الشخص كما في الشكل (٤)</p>

شكل (٣)

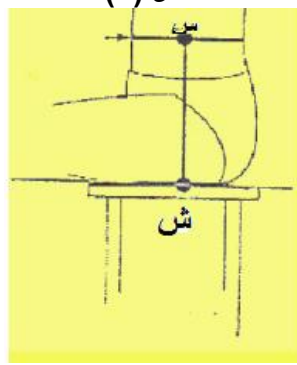

شكل (٤)

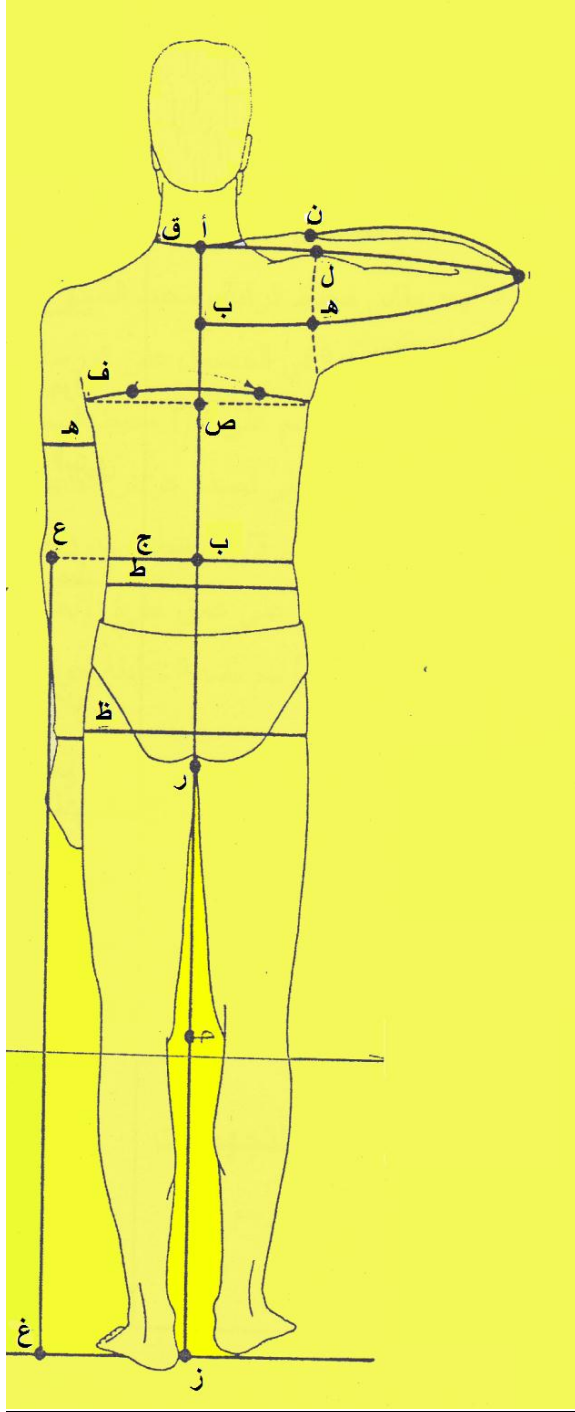

شكل (٥)

١٠- طول الجنب الخارجي (ع غ) :- ويؤخذ بوضع شريط القياس عند خط الخصر لغاية اخر الطول عادة يغطي وجه الحذاء اي الى العظم كما في الشكل (٣)

١١- قياس محط الحجل : يوضع شريط القياس في اعلى القدم حول عظم كعب القدم

١٢- طول الجنب الداخلي للسرّوال (زر):- ويؤخذ بوضع شريط القياس ابتداءً من اعلى نقطة في السرج وحتى كعب القدم كما في الشكل (٥)

١٣- طول الكم ذي القطعتين (د ن) :- ويؤخذ بوضع شريط القياس عند منتصف الخلف لعرض الظهر ثم الى العكس (م) ثم الى الرسغ (ن) كما مبين في الشكل (٥)

١٤- طول الكم ذو القطعة الواحد (ل ن) :- ويؤخذ بوضع شريط القياس من عظمة الكتف وحتى عظمة الرسغ مع ثني الذراع كما في الشكل (٥)

١٥- محيط الرقبة (ق) : ويؤخذ بلف شريط القياس حول قاعدة الرقبة (الجزء القريب من البدن) كما في الشكل (٥)

١٦- محيط الرسغ (ن) : يؤخذ بلف شريط القياس حول عظمة الرسغ كما في الشكل (٣)

١٧- محيط الذراع (و) : ويؤخذ بلف شريط القياس حول منطقة العضد اعرض منطقة في الجزء الاعلى من الذراع كما في الشكل (٥)

١٨- عمق حفرة الابط (أ ص) : ويؤخذ بوضع شريط القياس من عظمة الرقبة وحتى منتصف عرض الظهر كما في الشكل (٥)

١٩- طول الزي :- ويؤخذ بقياس المسافة من عظمة الرقبة الخلفية وحتى الطول المطلوب للزي

جدول (١) قياسات الاجسام الرجالية الاعتيادية الطول (١٧٠- ١٧٨ سم) لرسم قوالب الملابس العليا والسروال الرجالي(للاطلاع)

١٢٠	١١٦	١١٢	١٠٨	١٠٤	١٠٠	٩٦	٩٣	٨٨	محيط الصدر	١
١٢٦	١٢٢	١١٨	١١٤	١٠٨	١٠٤	١٠٠	٩٦	٩٢	محيط الورك	٢
١١٠	١٠٦	١٠٢	٩٨	٩٠	٨٦	٨٢	٧٨	٧٤	محيط الخصر	٣
١١٢	١٠٨	١٠٤	١٠٠	٩٣	٨٩	٨٥	٨١	٧٧	خط البنطلون (٤سم اسفل الخصر الطبيعي)	٤
٢٢.٥	٢٢	٢١.٥	٢١	٢٠.٥	٢٠	١٩.٥	١٩	١٨.٥	نصف عرض الظهر	٥
٤٥	٤٥	٤٥	٤٥	٤٥	٤٤.٦	٤٤.٢	٤٣.٨	٤٣.٤	الطول الى الخصر	٦
٢٧.٢	٢٦.٨	٢٦.٤	٢٦	٢٥.٢	٢٤.٤	٢٣.٦	٢٢.٨	٢٢	عمق حفرة الابط	٧
٤٥	٤٤	٤٣	٤٢	٤١	٤٠	٣٩	٣٨	٣٧	محيط الرقبة	٨
٦٦	٦٦	٦٦	٦٦	٦٦	٦٥.٤	٦٤.٨	٦٤.٢	٦٣.٦	طول الكم ذات القطعة الواحدة (من الكتف)	٩
٨٥	٨٤.٥	٨٤	٨٣.٥	٨٣	٨٢	٨١	٨٠	٧٩	طول الكم ذات القطعتين (من وسط الظهر)	١٠
٨٢	٨٢	٨٢	٨٢	٨٢	٨١	٨٠	٧٩	٧٨	الطول الداخلي للساق	١١
٣٠	٢٩.٦	٢٩.٦	٢٨.٨	٢٨.٤	٢٨	٢٧.٦	٢٧.٢	٢٦.٨	طول الجلوس	١٢
١٩.٦	١٩.٢	١٩.٢	١٨.٤	١٨	١٧.٦	١٧.٢	١٦.٨	١٦.٤	محيط الرسغ بدون زيادات	١٣
٣٣.٤	٣٢.٨	٣٢.٢	٣١.٦	٣١	٣٠	٢٩	٢٨	٢٧	محيط فتحة الكم ذات القطعتين	١٤
٢٦	٢٦	٢٦	٢٦	٢٥.٥	٢٥	٢٤.٥	٢٤	٢٣.٥	محيط السروال من الاسفل	١٥

القياسات الانكليزية Winifred Aldrich المصدر(٢٢- ص ١٠)

جدول (٢) قياسات الاجسام الرجالية مقسمة حسب الاحجام (للاطلاع)

(Xlarge-Large – Medium – Small)

ت	محيط الصدر يتراوح بين	Small (٨٨-٩٢)	Medium (٩٦-١٠٠)	Large (١٠٤-١٠٨)	Xlarge (١١٢-١١٦)
١	محيط الصدر	٩٢	١٠٠	١٠٨	١١٦
٢	الورك	٩٤	١٠٢	١١٠	١١٨
٣	محيط الخصر	٧٥	٨٣	٩١	٩٩
٤	خصر البنطلون (٤سم اسفل الخصر الطبيعي)	٧٨	٨٦	٩٤	١٠٢
٥	نصف عرض الظهر	١٩	٢٠	٢١	٢٢
٦	الطول الى الخصر	٤٤	٤٤.٨	٤٥.٦	٤٦.٤
٧	عمق حفرة الابط	٢٣	٢٤.٦	٢٦.٢	٢٧.٨
٨	محيط الرقبة	٣٩	٤١	٤٣	٤٥
٩	طول الكم ذات القطعتين (من وسط الظهر)	٦٤	٦٥	٦٦	٦٧
١٠	طول الكم ذات القطعتين (من وسط الظهر)	٨٠	٨٢	٨٤	٨٦
١١	الطول الداخلي للساق	٧٩	٨١	٨٣	٨٥
١٢	طول الجلوس	٢٧.٥	٢٨.٥	٢٩.٥	٣٠.٥
١٣	محيط الرسغ بدون زيادات	١٦.٨	١٧.٦	١٨.٤	١٩.٢
١٤	محيط فتحة الكم ذات القطعتين	٢٨	٣٠	٣١.٦	٣٢.٨
١٥	محيط السروال من الاسفل	٢٤	٢٥	٢٦	٢٧

جدول (٣) المقاسات العادية للرجال

٥٦	٥٤	٥٢	٥٠	٤٨	٤٦	٤٤	الحجم بالسنتمترات	١
١٧٨-١٧٥			١٧٤-١٧٠				الطول	٢
١١٢	١٠٨	١٠٤	١٠٠	٩٦	٩٢	٨٨	محيط الصدر	٣
١٠٢	٩٨	٩٤	٩٠	٨٦	٨٢	٧٨	محيط الوسط (الخصر)	٤
١١٦	١١٢	١٠٨	١٠٤	١٠٠	٩٦	٩٢	محيط الازداف (الورك)	٥
٥٠	٤٩	٤٨	٤٧	٤٦	٤٥	٤٤	طول الظهر	٦
٤٣	٤٢	٤١	٤٠	٣٩	٩٨	٣٧	محيط الرقبة	٧
٦٤	٦٤	٦٤	٦٤	٦٣	٦٣	٦٣	طول الذراع	٨
٨١	٨١	٨١	٨١	٨٠	٨٠	٨٠	الطول الداخلي للبنطلون	٩

جدول (٤) مقاسات الرجال الرفيعة البنية

١٠٦	١٠٢	٩٨	٩٤	٩٠	٨٨	الحجم بالسنتمترات	١	
١٨٨-١٨٥			١٨٤-١٨٠				الطول	٢
١٠٦	١٠٢	٩٨	٩٤	٩٠	٨٨	محيط الصدر	٣	
٩٤	٩٠	٨٦	٨٢	٧٨	٧٦	محيط الوسط (الخصر)	٤	
١١٠	١٠٦	١٠٢	٩٨	٩٤	٩٢	محيط الازداف (الورك)	٥	
٥٢	٥١	٥٠	٤٩	٤٨	٤٧	طول الظهر	٦	
٤٢	٤١	٤٠	٣٩	٣٨	٣٧	محيط الرقبة	٧	
٦٦	٦٦	٦٦	٦٥	٦٥	٦٥	طول الذراع	٨	
٨٤	٨٤	٨٤	٨٣	٨٣	٨٣	الطول الداخلي للبنطلون	٩	

(Pattern) :- القالب

هو عبارة عن خطوط مرسومة على الورق الشفاف مقسم بالسنتمترات وهذه الخطوط تمثل اجزاء المنتج (بنطلون ، ثوب ، قميص ... الخ) المراد تنفيذه ويتم رسم الخطوط على قواعد خاصة لكل منتج وعلى المقاسات المطلوبة اما على الجسم او من جداول القياسات المتوفرة في المصادر العلمية .

انواع القوالب :

١- الباترون العادي (المسطح)

وهو يرسم وفقاً للمقاسات الفردية والموديلات المطلوب تنفيذها بعد أخذ مقاسات الجسم، **مميزاته :-**

أ- انه ينفذ وفق المقاسات المطلوبة

ب- حرية اختيار الموديلات المختلفة

٢- الباترون الجاهز :-

تقوم باعداده من مجلات الازياء وبيوت الموضة مثل مجلة (بوردا) وبعض المجلات المخصصة للازياء الرجالية يتم الاتفاق على مقاسات ثابتة للجسام المثالية

اهم الادوات اللازمة لعمل القالب .

قلم رصاص ، مساطر (قصيرة ، طويلة ، منحنية) ، اوراق شفافة خاصة للرسم او اوراق مقسمة بالسنتمترات ، شريط قياس .

كما أن هناك بعض برامج الحاسوب يمكن ان تصمم الباترون او القالب وهي برامج متخصصة وقدراتها عالية على تصميم القوالب

أسئلة الفصل الاول

س ١ / عرفني ما يأتي:-

- ١- الصدرية ٢- المبدعة ٣-الموسلين ٤- الحشو
٥- القياسات المحيطة ٦-القلب ٧-الحجم

س ٢ / ما هي مميزات الازياء الاشورية عديدها مع الشرح ؟

س ٣ / عددي الوان اقمشة الازياء الاشورية وبماذا كانت توحى ؟

س ٤ / أملني الفراغات التالية:-

- ١- من أهم الأقمشة التي أرتداها الاشوريين و و
٢- من أهم صادرات أقمشة بغداد كمركز تجاري و و
٣- من أبرز عيوب الأقمشة المخلوطة و و
٤- يتألف جسم الإنسان من و و

س ٥ / تكلمي بأيجاز عن كل مما يأتي :-

- ١- أزياء المنطقة الشمالية .
٢- ما الغرض من خلط الالياف الصناعية والطبيعية .
٣- أهم الخواص التي تميزت به الأقمشة المخلوطة .
٤- أذكر أنواع الأقمشة الرجالية .
٥- ما مميزات خواص النسيج الاطلس .
٦- بيني أهمية استعمال الحشوات
٧- كيفية قص وتثبيت الحشوات الرقيقة (اللاصق)

س ٦ / كيف يتم أخذ القياسات للملابس الرجالية

- ١- عمق حفرة الابط ٢- محيط الرقبة ٣- طول الكم ذو القطعتين ٤- طول الركبة
س ٧ / ما هو القالب وما هي أنواعه وأهم الادوات اللازمة لعمل القالب وضح ذلك .

س ٨ / عللي ما يأتي:-

- ١- أستعمل البابلون الكتان الابيض .
٢- أغلب أقمشة الحشو التي تثبت باليد تحتاج الى غسل .
٣- نقص قطعة الحشو بصورة مائلة في الاركان .
٤- تميزت الملابس الاشورية بصلابتها .
٥- يصنع الحشو المحبوك اللاصق من تريكو النايلون.

الفصل الثاني



رسم وخياطة الجلابية
الرجالية

١- الجلابية الرجالية

٢- رسم قالب الجلابية الرجالية

٣- تفصيل وخياطة الجلابية
الرجالية



الجلابية الرجالية :-

الجلباب : هو رداء طويل له فتحة ضيقة حول الرقبة وياكمام طويلة وتكون غنية بزخارفها الهندسية وبالوان مختلفة ويعد الجلباب من لباس عامة الناس في العصر الاسلامي وقد تطورت تصاميمها حسب الرغبة والمودة مع المحافظة على خطوطها الاساسية ، والجلابية الرجالية هي احدى انواع الملابس التي ترتدى في المنزل وسابقاً كانت تفصل من الاقمشة الصوفية وبالوان داكنة وقد تنوعت موديلات الجلابية في الوقت الحاضر وأجتهد المصممين والخياطين في تنفيذ موديلات متنوعة من الجلابيات الرجالية باستعمال اقمشة متنوعة منها المصنوعة من الالياف الطبيعية كالاقمشة القطنية ، والصوفية او المصنوعة من الاقمشة الصناعية او الاقمشة المنتجة من مزج الالياف الطبيعية والصناعية ذات الجودة العالية وبالوان مختلفة منها الفاتحة ومنها الغامقة. وفيما ياتي نماذج من الجلابيات الرجالية :

١ - تصميم الجلابية او الدشداشة العراقية : استعملت قديماً من قبل القبائل والعشائر في العراق ولم تختلف بالمظهر الخارجي للرجال كثيراً عما كانت عليه في العصر الاسلامي اذ تكون فتحة الدشداشة من الاعلى لايتعدى طولها الـ(١٥) سم ومن الممكن غلقها بواسطة ازرار وتصنع الدشداشة من نسيج قطني ابيض اللون ونادراً ماتصنع من الحرير بالنسبة للرجال والشكل (١) و(٢) نماذج لتصاميم دشائش ترتدى في العراق وبلدان عربية اخرى.(الرسوم للاطلاع فقط).



شكل (١) جلباب عراقي

شكل (٢) نموذج للدشداشة الرجالية المنتشر في منطقة الموصل
ص ٢٠١ د.وليد الجادر الازياء الشعبية في العراق

٢- تصميم الجلباب السعودي الموضح في الشكل (٣) (للاطلاع).

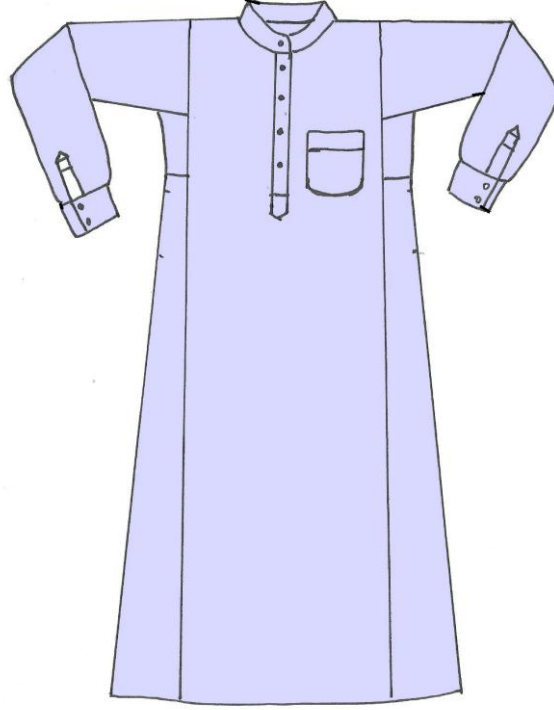

شكل (٣) الجلباب السعودي

٣- تصميم الجلباب الخليجي الموضح في الشكل (٤) (للاطلاع).

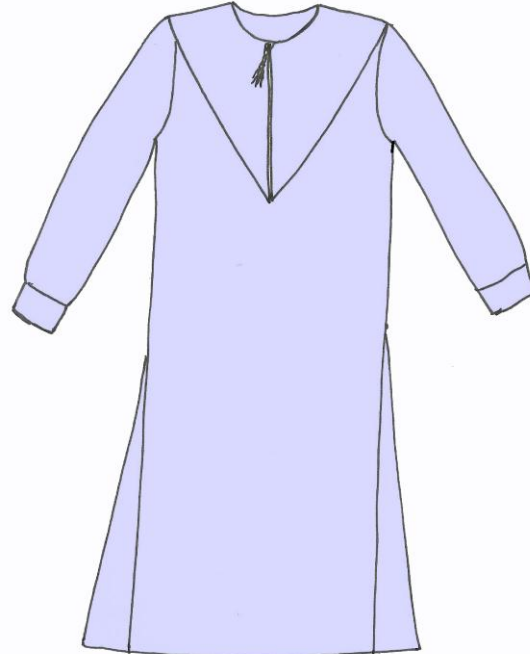

شكل (4) الجلباب الخليجي

٤- تصميم الجلباب المغربي الموضح في الشكل (٥) (للاطلاع).

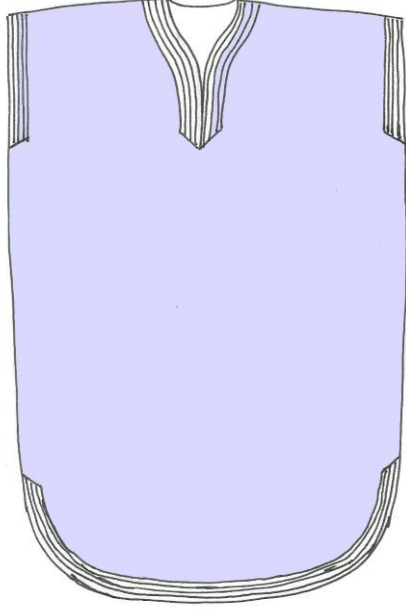

شكل (5) الجلباب المغربي

٥- تصميم الجلباب الكويتي الموضح في الشكل (٦) (للاطلاع).

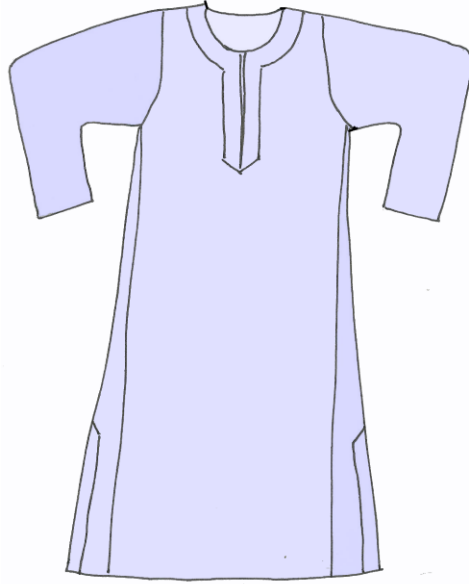

شكل (6) الجلباب الكويتي

٦- تصميم الجلباب المصري الموضح في الشكل (٧) (للاطلاع).

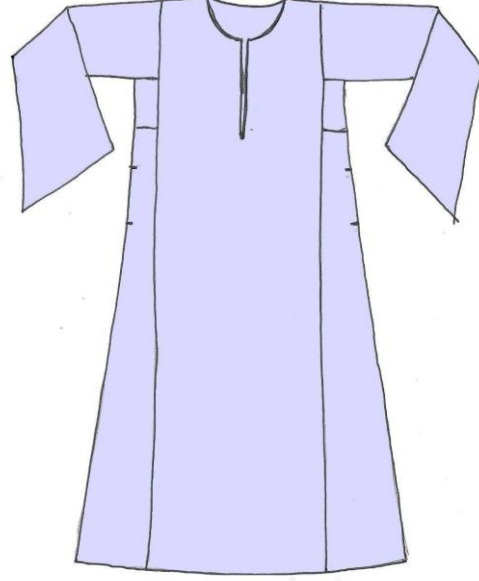

شكل (7) نموذج الجلباب المصري

٧- تصميم الجلباب العادي الموضح في الشكل (٨) والتي سيتم شرح رسم القالب الاساسي لها وطريقة تفصيلها وخطاؤها لاحقا لكونها متداولة وسهلة الاعداد ولتتمكن الطالبة من تنفيذها (للاطلاع).

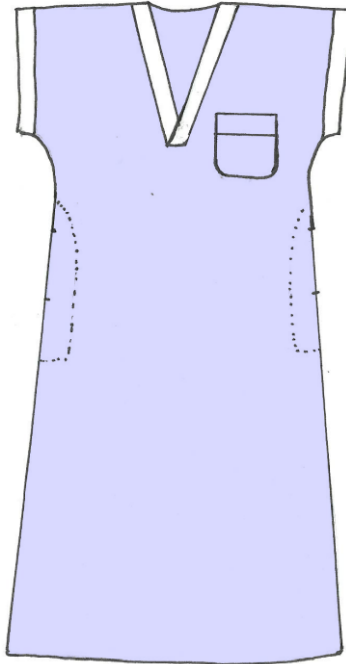

شكل (8) الجلباب العادي

اسم التمرين: رسم قالب الجلابية الرجالية (قالب الخلف) مكان التنفيذ / محطة العمل/ورشة الخياطة
رقم التمرين : ١ الزمن المخصص: ٩٠ دقيقة

أولاً: الأهداف التعليمية : يجب على الطالبة ان تصبح قادرة على ان :-

١- تأخذ قياسات الجلابية الرجالية

٢- ترسم قالب الجلابية الرجالية (الخلف)

ثانياً: التسهيلات التعليميه (مواد ، عدد ، أجهزة) : منضدة ، قلم ، رصاص ، أقلام ملونة ، ممحاة ، مسطرة صغيرة ، مسطرة كبيرة ، شريط قياس ، اوراق صالحة للرسم (A4) ، مسطرة منحنية ، مقص ، ورق للتنفيذ بالحجم الطبيعي ، كرسي للجلوس ، صدرية عمل

ثالثاً: خطوات العمل :- النقاط الحاكمة ، معيار الاداء ، الرسومات

ت	الخطوات	الرسم
١	<p>القياسات المطلوبة</p> <p>عرض النموذج = ٤٦ سم</p> <p>طول المستطيل = ١٥٠ سم = طول الجلابية</p> <p>طول فتحة الكم = ٢٦ سم</p> <p>الطول الى الخصر = ٤٦ سم</p> <p>رسم قالب الخلف</p> <p>ارسمي مستطيل أ ب ج د وفيه</p> <p>أ ب = ١٥٠ سم طول المستطيل وهو طول الجلابية</p> <p>أ د = ٤٦ سم عرض المستطيل</p>	

	<p>٢ رسم تقويرة الرقبة :-</p> <p>- قيسي من (أ) الى (هـ) (٨.٥ سم) عرض تقويرة الرقبة وانزلي من (أ) الى (و) بمقدار (٢ سم)</p> <p>- صلي بخط منحنى بين (هـ) و (و) لتمثل تقويرة رقبة الخلف</p>
<p>٣ ارسمي عرض المرد الظاهري لتقويرة الرقبة بعرض (٤ سم) وارسمي خط منقذ موازي لخط تقويرة الرقبة (هـ و) ثم اطبعي قالب المرد لوحده ويقص بوضع خط وسط الظهر على ثنية القماش عند التفصيل</p>	<p>٤ لتحديد فتحة الكم :-</p> <p>- قيسي من نقطة (د) الى نقطة (خـ) مقدار (٢٦ سم) عمق فتحة الكم ثم قيسي من (د) الى (ز) ومن (ط) الى (ح) مقدار (٤ سم) عرض المرد لفتحة الكم</p>
	<p>٥ لرسم خط الجانب :-</p> <p>- قيسي من (د) الى (ك) مقدار (٤٦ سم) الطول الى الخصر.</p> <p>- قيسي من (جـ) الى (ي) مقدار (٥-٧ سم) لتعريض الذيل</p> <p>- أبدأي برسم خط مقوس من نقطة (ح) الى داخل المستطيل ليقطع الخط (د جـ) في نقطة (ط) ثم الى نقطة (ل) التي تبعد عن نقطة (ك) (٢ سم) ثم يرسم خط مائل من نقطة (ل) الى نقطة (ي) ليمثل خط الجانب</p>
	<p>٦ عدلي خط الذيل بالارتفاع (٢ سم) عن نقطة (ي) الى الاعلى ثم ارسمي خط مائل الى منتصف مسافة الذيل</p>

	<p>٧</p> <p>لتحديد فتحة الجيب الجانبي : انزلي من (ل) الى (م) مسافة (١٤-١٦ سم)</p>
	<p>٨</p> <p>لرسم بطانة الجيب ارتفعي من (ل) الى (ن) مسافة (٣ سم) ثم قيسي من (ن) الى (س) مسافة (٣٢ سم) طول قطعة البطانة ولتحديد عرض الجيب قيسي من نقطة س الى ص مسافة (٩ سم) ثم ارسمي خط مقوس ابتداءً من (ن) الى نقطة (ص) ثم الى (س) ويمثل الشكل (ن ، ص ، س) نصف قطعة الجيب تضاف لها قطعة الجيب المرسومة في قالب الامام لاكمال شكل الجيب.</p>

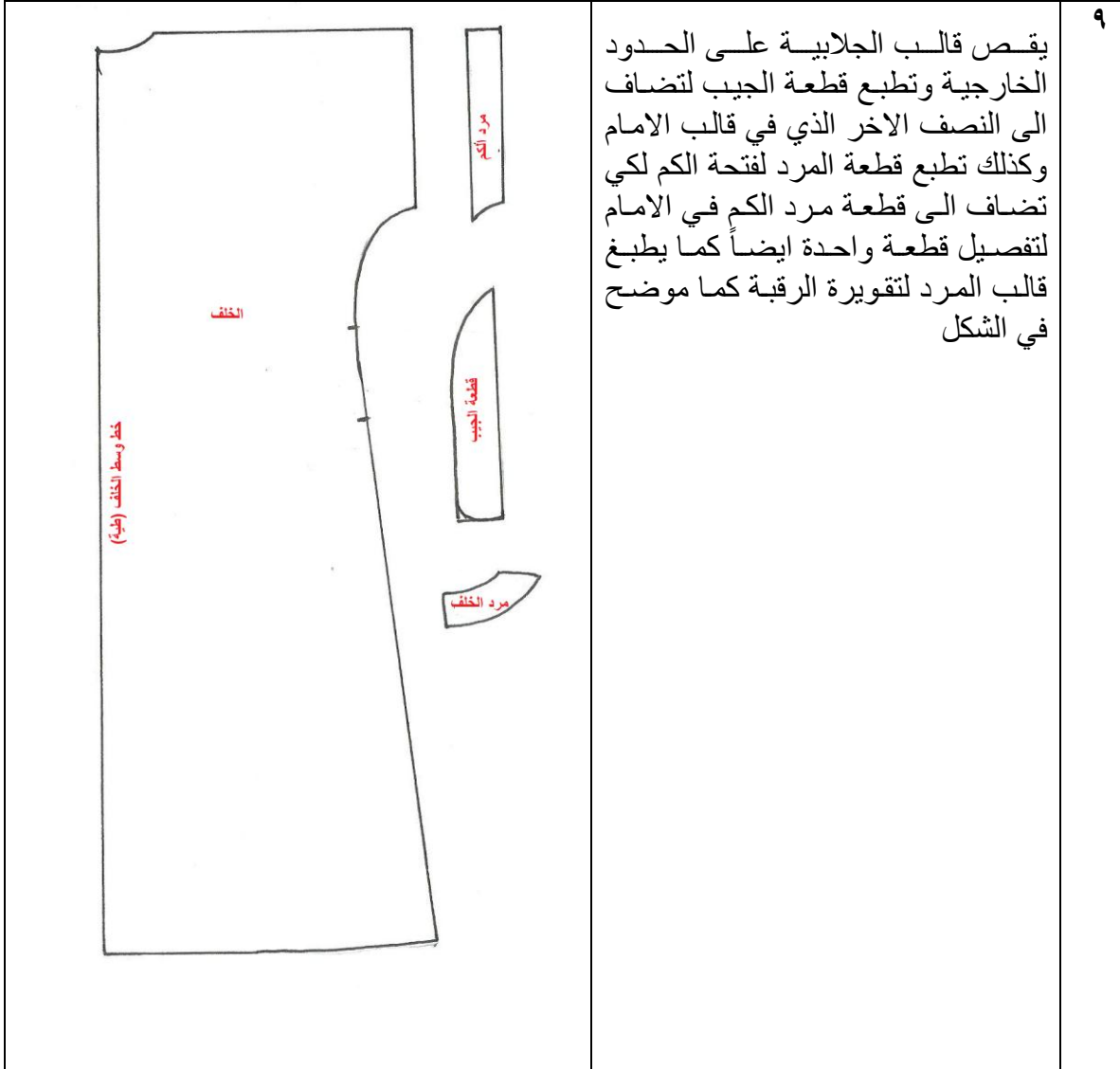

استمارة قائمة الفحص

الجهة الفاحصة				
اسم الطالبة		المرحلة الثالثة		فنون تطبيقية / خياطة :
اسم التمرين :- رسم قالب الجلابية الرجالية (قالب الخلف)				
الرقم	الخطوات	الدرجة القياسية	درجة الاداء	الملاحظات
١	تحديد القياسات ورسم المستطيل	٦		
٢	رسم تقويرة الرقبة وتحديد المرد	٨		
٣	تحديد فتحة الكم والمرد	٨		
٤	تعريض الذيل وتعديله	٤		
٥	رسم خط الجانب	٨		
٦	تحديد فتحة الجيب الجانبي ورسم البطانة	٨		
٧	طبع (قطعة بطانة الجيب الجانبي وبطانة مرد الرقبة ، ومرد فتحة الكم)	٨		
٨	قص القالب على الحدود الخارجية	٦		
٩	الزمن المستغرق لتنفيذ الخطوات	٤		
		٦٠		
		التوقيع:		المجموع
				اسم الفاحص:
				التاريخ

الدرجة الدنيا لاجتياز التمرين ٦٠/٣٥ على ان تكون الطالبة ناجحة في الفقرات (٢،٣ ، ٥،٦ ، ٧) واقل منها تعيد الطالبة الخطوات التي رسبت فيها

توقيع رئيس القسم

توقيع المدرب

توقيع المدرب

رقم التمرين : ٢
الزمن المخصص : ٩٠ دقيقة

اسم التمرين: رسم قالب الجلابية الرجالية (قالب الامام)
مكان التنفيذ / محطة العمل/ورشة الخياطة

أولاً : الأهداف التعليمية : يجب على الطالبة ان تصبح قادرة على أن :-

١- تاخذ قياسات الجلابية الرجالية

٢- ترسم قالب الجلابية الرجالية (قالب الامام)

ثانياً : التسهيلات التعليمية (مواد ، عدد ، أجهزة) : منضدة ، قلم ، رصاص ، اقلام ملونة ، ممحاة ، مسطرة صغيرة ، مسطرة كبيرة ، شريط قياس ، اوراق صالحة للرسم (A4) ، مسطرة منحنية ، مقص ، ورق للتنفيذ بالحجم الطبيعي ، كرسي للجلوس ، صدرية عمل

ثالثاً : خطوات العمل :- النقاط الحاكمة ، معيار الاداء ، الرسومات

ت	الخطوات	الرسم
١	رسم قالب الامام القياسات المطلوبة عرض النموذج = ٤٦ سم طول الجلابية = ١٥٠ سم طول فتحة الكم = ٢٦ سم الطول الى الخصر = ٤٦ سم ارسمي المستطيل (أ ب ج د) وفيه أ ب = ١٥٠ سم طول المستطيل (طول الجلابية) أ د = ٤٦ سم عرض المستطيل	

رسم حفرة الرقبة :-

٢ - قيسي من نقطة (أ) الى نقطة (هـ) مقدار (٨.٥ سم) عرض تقويرة الرقبة وانزلي من نقطة (أ) الى (و) مسافة (٣٠ سم) عمق حفرة الرقبة ثم ادخلي (اسم) الى نقطة (ع) ثم صلي بين (ع و هـ) لتمثل خط تقويرة رقبة الامام

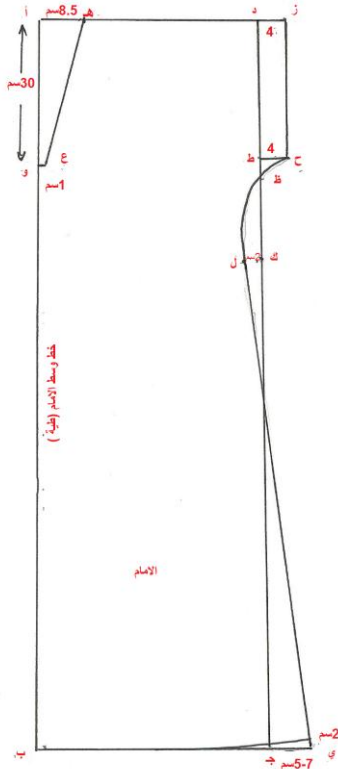

٣ كرري الخطوات (٤،٥، ٨، ٧، ٦) في التمرين السابق صفحة (٤٤-٤٥)

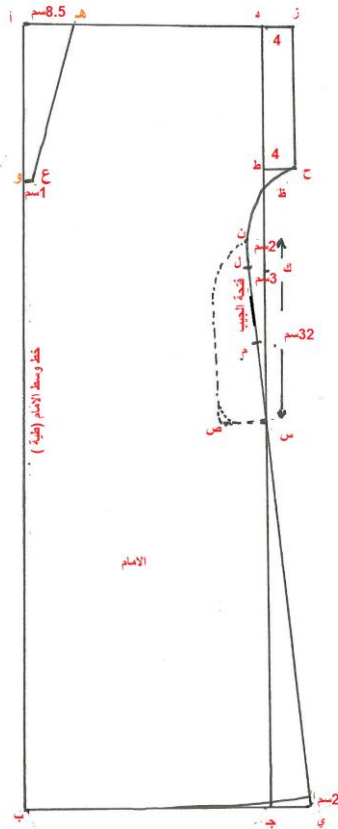

	<p>٤</p> <p>لتحديد موقع جيب الصدر في قالب الامام :-</p> <p>- ادخلي من (و) مسافة (٦ سم) الى نقطة (ف) ومن (ف) ارسمي خط افقي الى نقطة (ق) طوله (١٤ سم).</p> <p>- انزلي من نقطتي (ف) و(ق) عمودين بطول (١٦ سم) الى نقطتي (ت) و (ث) ثم صلي (ت ث)</p> <p>- حددي شكل الجيب في الزاويتين (ت) و(ث) وذلك بجعله مدوراً او برسم خطوط مائلة تبعد عن زاويتي الجيب مسافة (٢ سم) كما في الشكل.</p> <p>- حددي عرض المرء على فتحة الجيب بالنزول من (ف) و(ق) مسافة (٤ سم) ثم صلي النقطتين بخط موازي للخط (ف ق)</p> <p>- اطبعي قالب جيب الصدر وتترك مسافة (١ سم) حول القالب علاوة الخياطة ثم اطبعي قطعة المرء لوحدها كما في الشكل .</p>
--	---

٥ اطبعي قالب الامام على الحدود الخارجية

ملاحظة :

١- توصل قطعنا المرء للكم لكل من الامام والخلف لتفصل قطعة واحدة كما في الشكل

٢- توصل قطعنا بطانة الجيب الجانبي لكل من الامام والخلف لتفصل قطعة واحدة كما في الشكل

٣- ارسمي قطعة المرء لتقوية الرقبة وذلك بقياس (مسافة تقوية الامام (هـ ع) مضافاً اليها مسافة تقوية الخلف (هـ و) مضروب ٢× وبعرض (٨سم) تصيح (٤سم) بعد ثنيها من منتصفها طولياً .

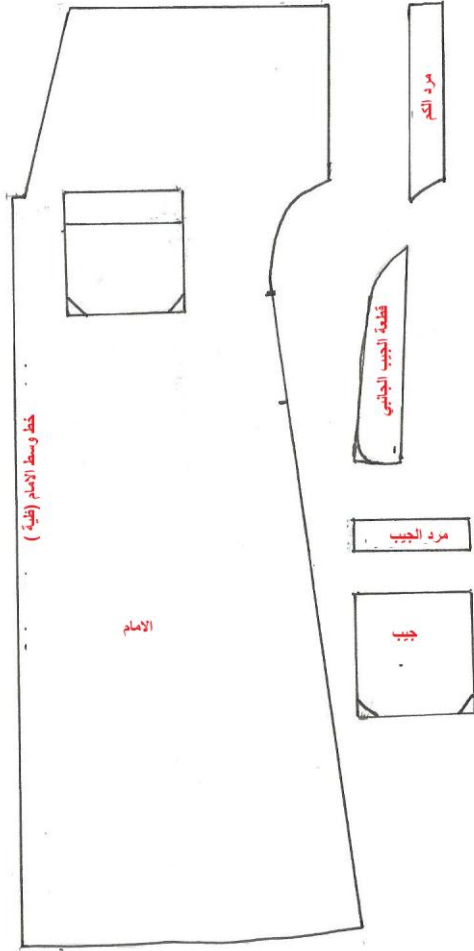

استمارة قائمة الفحص

الجهة الفاحصة				
اسم الطالب		المرحلة الثالثة		فنون تطبيقية / خياطة :
اسم التمرين :- رسم قالب الجلابية الرجالية (قالب الامام)				
الرقم	الخطوات	الدرجة القياسية	درجة الاداء	الملاحظات
١	تحديد القياسات ورسم المستطيل	٦		
٢	رسم تقويرة الرقبة وتحديد المرد	٨		
٣	تحديد فتحة الكم والمرد وطبعه	٨		
٤	تعريض الذيل وتعديله	٤		
٥	رسم خط الجانب	٨		
٦	تحديد فتحة الجيب الجانبي ورسم البطانة وطبعها.	٨		
٧	تحديد موقع جيب الصدر وطبعه مع المرد	٨		
٨	قص القالب على الحدود الخارجية	٦		
٩	الزمن المستغرق لتنفيذ الخطوات	٤		
		٦٠		
		المجموع		
		اسم الفاحص:		التوقيع:
		التاريخ		

الدرجة الدنيا لاجتياز التمرين ٦٠/٣٥ على ان تكون الطالبة ناجحة في الفقرات (٣، ٢، ٦، ٥، ٧) واقل منها تعيد الطالبة الخطوات التي رسبت فيها

توقيع رئيس القسم

توقيع المدرب

توقيع المدرب

رقم التمرين : ٣
الزمن المخصص : ٨٠ دقيقة

اسم التمرين: تفصيل وخياطة الجلابية الرجالية
مكان التنفيذ / محطة العمل/ورشة الخياطة

أولاً : الأهداف التعليمية : سوف تكون الطالبة بعد الانتهاء من المحاضرة قادرة على ان :

١- تفصيل الجلابية الرجالية

٢- تخطيط الجلابية الرجالية

ثانياً : التسهيلات التعليمية (مواد ، عدد ، أجهزة) : منضدة ، كبيرة للفصال (٣متر) قماش مناسب ذو عرض (١٤٠ سم) سادة او مقلم ، مقص للتفصيل ، صابونة خياطة ، شريط قياس ، ممسطرة كبيرة ، مسطرة منحنية كشتبان ، بكره خيط بلون قماش الجلابية ، ابرة خياطة ، قماش بلون مغاير للمردات ، ماكنة خياطة ، كرسي الجلوس ، مكواة بخارية ، قالب الجلابية المعد في التمرين (١،٢) بكل اجزائه الرسم والصور

ثالثاً : خطوات العمل :- النقاط الحاكمة ، معيار الاداء ، الرسومات

ت	الخطوات	الرسم
١	هناك عدة طرائق تتبع في تفصيل الجلابية الرجالية حسب موديل الجلابية بعد تحضير القماش وكيه وثنيه بحيث يكون وجه القماش الى الداخل لكي يسهل وضع الاشارات على القماش ويفضل ان تكون التأشيرات باستعمال صابونة خياطة بالوان فاتحة لكي لا تترك اثراً على القماش ويتم توزيع جميع القطع الكبيرة اولاً ثم الصغيرة كما في الشكل (أ) وفي حالة استعمال لون مغاير لتزيين الكلابية تقص المردات من قماش بلون مغاير وبسمك مناسب لقماش الجلابية الرئيسي . في هذه الحالة تحوي الجلابية على خياط في الكتف	

أ- طريقة التفصيل بخياط في الكتف

٥



شكل (١) قفا الجلابية



قص زاويتي فتحة الامام



شكل (٢) وجه الجلابية

أبداي بخياطة خط الكتف في حالة تفصيل الامام لوحده والخلفي لوحده اما اذا كانت متصلة أبداي بخياطة مرد تقويرة الرقبة والذي يكون طوله مساوياً لمحيط التقويرة المرغوبة (دائرية ، مثلثة) استخدمى الدبابيس لتثبيت وجه قماش المرد مقابل لوجه قماش الجلابية ابتداءً من وسط الامام بعد عمل قرضات بطول (١ سم) في زاويتي تقويرة رقبة الامام كما في الشكل ثم الى الخلف وبعدها الى الجهة الثانية او الزاوية الثانية سرجيها وتكليفها بماكنة الخياطة ، ثم اطوي الطرف الاخر للمرد الى الداخل وتكليفه بماكنة الخياطة واستعملي مكواة بخارية بدرجة حرارة مناسبة للقماش في كي المردات بعد خياطتها

- ضعي طرفي مرد تقويرة الرقبة الواحد فوق الاخر (جهة اليسار فوق جهة اليمين من الوجه) ثم سرجي الحافة المستقيمة من الزاوية الى الزاوية مع قماش الكلابية وتكليفها بماكنة الخياطة ثم اكويها بالمكواة والشكل (١) يمثل قفا الجلابية وطريقة خياطتها اما الشكل (٢) فيمثل وجه الجلابية

٦



قومي بخياطة مرد الاكمام والذي طوله مساوياً لمحيط طرف الكم بالطريقة المتبعة من خياطة مرد الرقبة نفسها كما في الشكل (١) و(٢)

	<p>٧</p> <p>ثبتي جيب الصدر بالدبابيس في موقعه المحدد في جهة اليسار من الجلابية بعد عمل مرد فتحة الجيب العليا وكي حافته بالمكواة كما موضح في الشكل راجعي كتاب الصف الاول / ملابس الاطفال ص ١٤٠</p>
	<p>٨</p> <p>ثبتي خطي الجانب للامام والخلف وأبدأي بالتكل من الاكمام وحتى نهاية الذيل بعد ترك مسافة فتحة الجيب الجانبي مفتوحة وتقوية التكل عند بداية الفتحة ونهايتها ثم قصي زيادات الخياطة واقرضي عدة قرصات من تحت الابط للحصول على أنحناءات تتسم بالانسيابية وعدم حدوث تقصص من هذه المناطق عند قلب الجلابية على الوجه ثم تنظف حافة التكل بماكنة الاوفر بالغرزة المتعرجة (الزكزاك (لماكنة الخياطة</p>
	<p>٩</p> <p>اثنى حافتي فتحة الجيب الجانبي الى الداخل وادرزيتها بماكنة الخياطة ثم اكويها</p>
	<p>١٠</p> <p>اكوي اطراف الجيب الجانبي الى الداخل ثم تثنيه بالدبابيس بالجهة اليمنى من الجلابية بحيث يواجه وجه الجيب قفا الجلابية مراعية مطابقة خط المنتصف للجيب مع الخياط الجانبي للجلابية ثم ادرزيه بماكنة الخياطة وأكويه</p>
	<p>١١</p> <p>اطوي طرف الجلابية حسب الطول المرغوب الى الداخل وأدرزيتها بماكنة الخياطة ثم اكويه</p>

	<p>١٢ او قد تفصل الجلابية من القماش السادة كما في الشكل</p>
---	---

استمارة قائمة الفحص

الجهة الفاحصة			
اسم الطالبة		المرحلة الثالثة	
فنون تطبيقية / خياطة :			
اسم التمرين :- تفصيل وخياطة الجلابية الرجالية			
الرقم	الخطوات	الدرجة القياسية	درجة الاداء
الملاحظات			
١	تجهيز القماش وطية	٦	
٢	توزيع أجزاء القالب وأخذ الاشارات	٦	
٣	قص القماش لجميع القطع (الخلف والامام والمردات)	٤	
٤	تثبيت مرد فتحة الرقبة وكيه	٨	
٥	تثبيت جيب الصدر وكيه	٨	
٦	تثبيت مردات فتحة الكم وكيها	٨	
٧	خياطة الجوانب وتنظيف حافتها وكيها	٦	
٨	تثبيت الجيب الجانبي وكيه	٨	
٩	كف ذيل الجلابية وكيه	٤	
١٠	الزمن المستغرق لتنفيذ الخطوات	٢	
		٦٠	
		التوقيع:	
			المجموع
			اسم الفاحص:
			التاريخ

الدرجة الدنيا لاجتياز التمرين ٦٠/٣٥ على ان تكون الطالبة ناجحة في الفقرات (٤، ٦، ٥، ٨) واقل منها تعيد الطالبة الخطوات التي رسبت فيها

توقيع رئيس القسم

توقيع المدرب

توقيع المدرب

أسئلة الفصل الثاني

س ١ / عرفني ما يأتي :-
١- الجلباب ٢- الجلابية الرجالية

الجانب العملي

س ١ / ارسمي ونفذي قالب الجلابية الرجالية (قالب الخلف) اذا علمت القياسات التالية :-

عرض النموذج = ٤٦ سم

طول الجلابية = ١٥٠ سم

طول فتحة الكم = ٢٦ سم

الطول الى الخصر = ٤٦ سم

س ٢ / ارسمي بمراحل قالب الجلابية الرجالية (قالب الامام) اذا علمتي القياسات التالية :-

عرض النموذج = ٤٦ سم

طول الجلابية = ١٥٠ سم

طول فتحة الكم = ٢٦ سم

الطول الى الخصر = ٤٦ سم

س ٣ / كيف يتم توزيع قطع قالب الجلابية الرجالية بدون خياطة كتف على القماش؟

س ٤ / ما هي خطوات تفصيل وخياطة الجلابية الرجالية؟

الفصل الثالث

رسم القوالب الاساسية

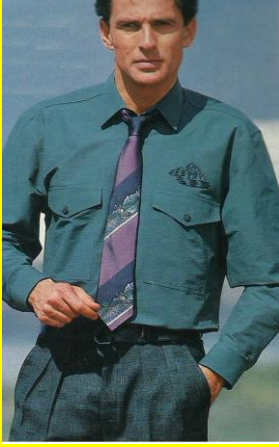

١- رسم القالب الاساس للجزء العلوي
(الكورساج)

٢- رسم قالب الكم الرجالي

- رسم قالب الكم الطويل ببزمة

٣- انواع البزم

٤- تجهيز فتحة كم القميص

٥- تجهيز بزمة كم القميص

٦- رسم قالب الكم القصير

٧- رسم قوالب الياقات الرجالية

- ياقة السبورت

- الياقة المستقيمة العادية

- الياقة المستقيمة مع ارتفاع

- ياقة القميص الرجالي

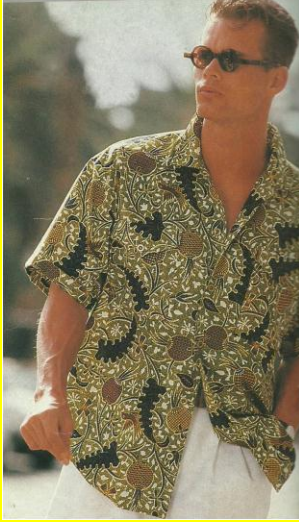

اسم التمرين: رسم القالب الاساس الجزء العلوي (الكورساج) /قالب رقم التمرين : ٤
الخلف

الزمن المخصص : ٩٠ دقيقة

مكان التنفيذ / محطة العمل/ورشة الخياطة

أولاً : الأهداف التعليمية : سوف تكون الطالبة بعد الانتهاء المحاضرة قادرة على ان :-

١- تحديد القياسات اللازمة لرسم قالب البدن (قالب الخلف)

٢- ترسم القالب الاساس للبدن الجزء العلوي (قالب الخلف)

ثانياً : التسهيلات التعليمية (مواد ، عدد ، أجهزة) : منضدة ، اوراق مناسبة للرسم (A4) ،
اوراق مناسبة للتنفيذ ، قلم رصاص ، اقلام ملونة ، شريط قياس ، مساطر مناسبة للتنفيذ ، قلم
رصاص ، اقلام ملونة ، شريط قياس ، مساطر منوعة ، ممحاة ، مبراة ، كرسي للجلوس ،
صدرية عمل

ثالثاً : خطوات العمل :- النقاط الحاكمة ، معيار الاداء ، الرسومات

ت	الخطوات	الرسم
١	القياسات المطلوبة قومي باخذها مباشرة كما في الصفحة (٣٢-٣٣) او استخراجها من الجداول القياسية من (٣٤-٣٦) محيط الرقبة = ٤٠ سم محيط (الصدر) البدن = ١٠٠ سم محيط الخصر = ٨٨ سم محيط الورك = ١١٢ سم طول الصدر = ٥٣ سم طول الظهر = ٥٢ سم 1/2 عرض الظهر = ٢٠ سم 1/2 عرض الصدر = ٢١ سم عرض الكتف = ١٥ سم طول القميص = ٧٥ سم ويراعي ان ياخذ طول القميص من نقطة الالتقاء حتى نهاية الورك وهذا القياس يستخدم في عمل قالب الظهر ولمعرفة طول القميص من الامام نطرح طول الظهر من طول القميص ٧٥-٥٢ = ٢٣ سم الطول اللازم من خط الخصر الى الاسفل يضاف الطول الناتج الى طول الصدر لكي تصل الى طول القميص من الامام ٢٥ + ٢٣ = ٧٦ سم طول القميص من الامام يقسم كل من محيط الصدر والخصر والورك	

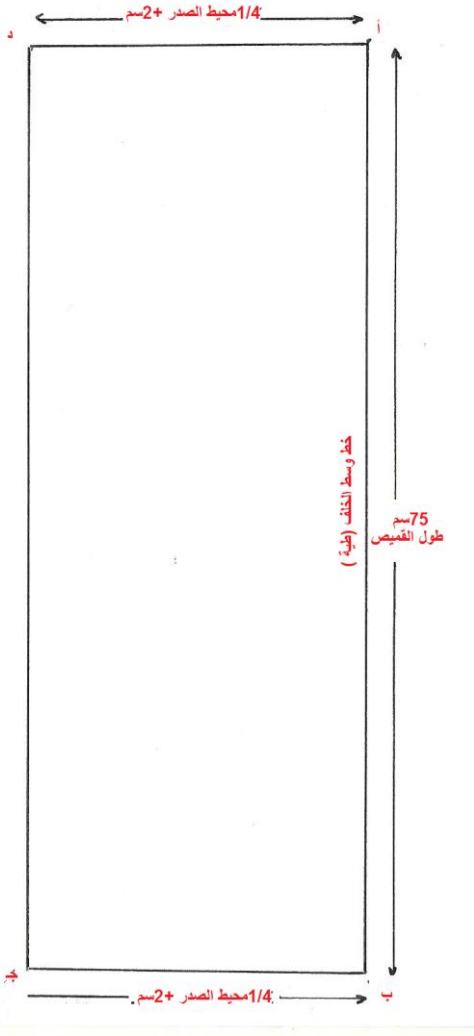
	<p>على ٤ $100 \div 4 = 25$ سم $\frac{1}{4}$ محيط الصدر $88 \div 4 = 22$ سم $\frac{1}{4}$ محيط الخصر $112 \div 4 = 28$ سم $\frac{1}{4}$ محيط الورك</p>	
	<p>٢ ارسمي المستطيل أ ب ج د وفيه أ ب = طول القميص ٧٥ سم وعرضه أ د = $\frac{4}{1}$ محيط الصدر + ٢ سم اي ٢٧ سم</p>	

	<p>٣ ارسمي الخط هـ و اسفل الخط أ د بمقدار طول الظهر = ٥٢ سم</p>
	<p>٤ ارسمي الخط س ص موازي للخط (أ د) و يبعد عنه بمقدار نصف طول الظهر + ٢ سم اي (٢٨ سم) $٥٢ \div ٢ = ٢٦$ سم $٢٦ + ٢ = ٢٨$ سم طول (أ س) ولاهمية هذه الخطوط يمكن تعريفها الخط الافقي أ د يمثل خط الرقبة الخط الافقي س ص يمثل خط الصدر (تقوية الابط) الخط الافقي هـ و يمثل خط الخصر الخط الافقي ب ج يمثل خط الذيل الخط الافقي أ ب يمثل خط وسط الخلف الخط الراسي د ج يمثل خط الجانب</p>

	<p>٥</p> <p>لرسم تقوية رقبة الخلف :-</p> <p>- ضعي نقطة (ف) الى يسار نقطة (أ) بمقدار (٥ / ١) محيط الرقبة $٤٠ \div ٥ = ٨$ سم</p> <p>- ضعي نقطة (ق) اسفل نقطة (ا) بمسافة ١.٥ سم</p> <p>- صلي (ف، ق) بخط منحنى ليمثل تقوية رقبة الخلف</p>
	<p>٦</p> <p>ضعي نقطة (ك) على خط الابط يسار نقطة (س) بمقدار نصف عرض الظهر (٢٠ سم)</p> <p>وارسمي من هذه النقطة عمودا الى الاعلى ليقطع خط الرقبة من نقطة (ل)</p>

	<p>٧</p> <p>ضعي نقطة (م) أسفل نقطة (ل) بمسافة (٤سم) ثم صلي نقطة (ف) بنقطة (م) ومدي هذا الخط الى اليسار قليلاً الى نقطة (ن) بحيث يكون (ف ن) = ١٥ سم طول خط الكتف.</p> <p>ولرسم تقوية الابط :-</p> <p>- نصفى الخط (م ك) بنقطة (ع)</p> <p>- ارسمي خطاً منحنياً من نقطة (ن) الى نقطة (ع) ثم الى نقطة (ص) بحيث يقطع بنصف زاوية (ك) بنقطة تبعد عنها (٣سم)</p>
	<p>٨</p> <p>مدي (ب ج) مسافة بمقدار (٤/١ محيط الورك) صلي نقطة (ص) بنقطة (ج) بخط مائل يمثل خط الجانب للقالب .</p>

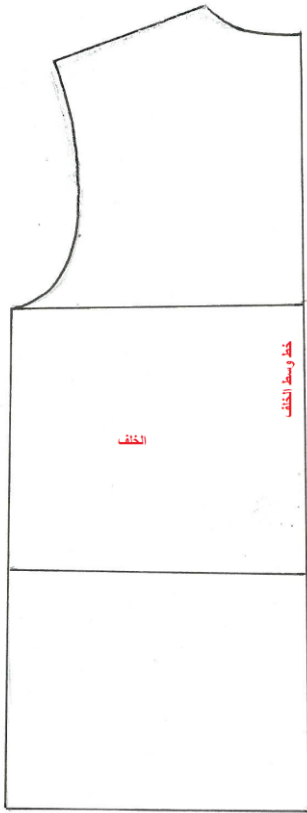
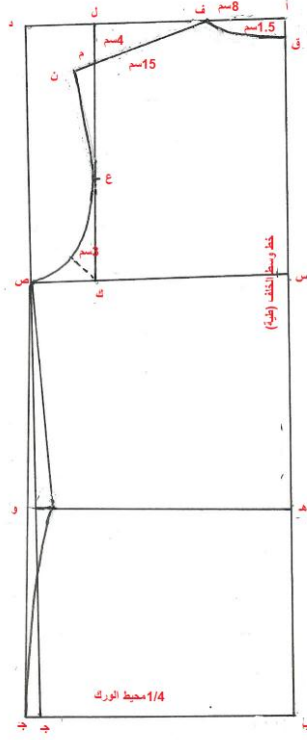
	<p>٩ اطبعي القالب على الحدود الخارجية .</p> <p>ملاحظة :- القالب يحوي على علاوات الخياطة بمقدار (١ سم) من جميع الجهات عدا خط وسط الظهر يوضع على طية القماش</p>
	<p>١٠ ولتكسيم قالب الظهر طبقاً للمودة الحديثة يتم عمل التكسيم من خط الجانب عند الخصر ويمكن ايضا عمل غبنة في الخصر ويتم كما ياتي :</p> <p>$\frac{1}{4}$ محيط الصدر - $\frac{1}{4}$ محيط الخصر = مقدار التكسيم</p> <p>$25 - 22 = 3$ سم مقدار التكسيم</p> <p>$3 \div 2 = 1.5$ سم ما يؤخذ من خط الجانب</p> <p>ادخلي من نقطة (و) مسافة (١.٥ سم) ثم ارسمي الخط الجديد للجانب بوصل (و) الى نقطة (ص) في الاعلى بخط مستقيم ومن (و) الى نقطة (ج) بخط منحنى قليلاً</p>

ولرسم غبنة الخلف

١١

- نصفي المسافة (ك س) بنقطة (ش) وانزلي خط عمودي موازي لخط وسط الظهر الى نقطة (غ)

- انزلي من (ش) الى (ر) مسافة (٥ سم) لتحديد راس الغبنة من الاعلى

- ارتفعي من (غ) الى الاعلى مسافة (٥ سم) لتحديد راس الغبنة للاسفل

- قيسي على جانبي الخط العمودي منخط الخصر مقدار (٠.٧٥) الى (ط) و (ظ) ثم صلي (ط) و(ظ) الى نقطة (ر) في الاعلى و (ط) و(ظ) الى نقطة (ز) في الاسفل

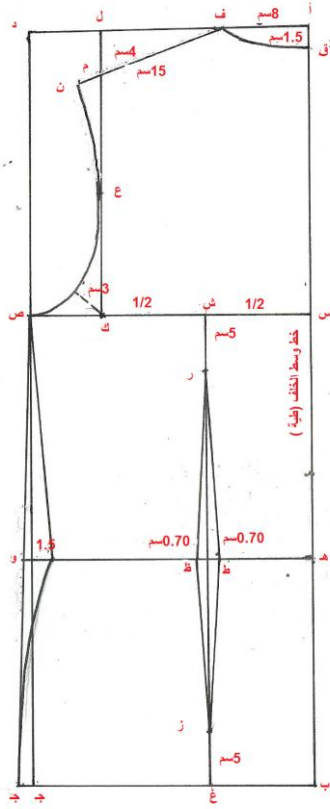

١٢ يقص القالب على الحدود الخارجية الجديدة

١٢

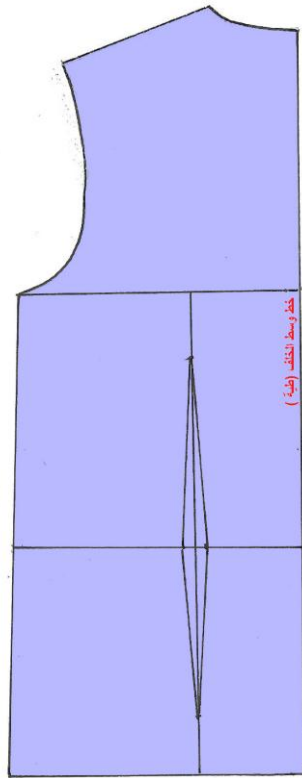

القالب بدون تكسيم على خط الجانب

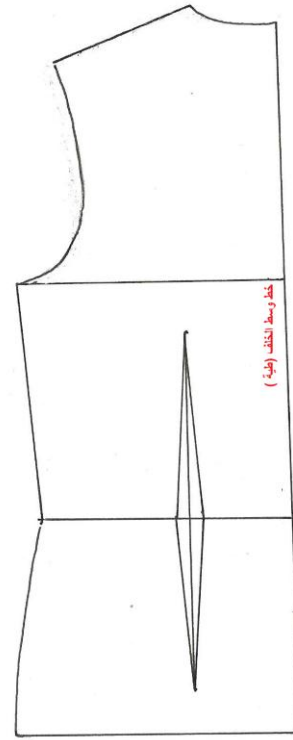

القالب بتكسيم على خط الجانب

استمارة قائمة الفحص

الجهة الفاحصة				
اسم الطالبة		المرحلة الثالثة		فنون تطبيقية / خياطة :
اسم التمرين :- رسم القالب الاساس للجزء العلوي الكورساج (قالب الخلف)				
الرقم	الخطوات	الدرجة القياسية	درجة الاداء	الملاحظات
١	تحديد القياسات وعمل التقسيمات	٨		
٢	رسم المستطيل حسب القياسات	٥		
٣	رسم الخطوط الأفقية	٥		
٤	رسم تقوية لرقبة الخلف	٨		
٥	تحديد 1/2 عرض الظهر ورسم خط الكتف وتقوية الابط	١٠		
٦	تحديد عرض الورك ورسم خط الجانب ووضع القالب في حالة استعماله بدون تكسيم	٦		
٧	تكسيم خط الجانب في حالة استعمال القالب بتكسيم	٤		
٨	رسم غبنة الخصر	٨		
٩	قص القالب على الحدود الخارجية	٤		
١٠	الزمن المستغرق لتنفيذ الخطوات	٢		
		٦٠		
				المجموع
				اسم الفاحص:
				التوقيع:
				التاريخ

الدرجة الدنيا لاجتياز التمرين ٦٠/٣٥ على ان تكون الطالبة ناجحة في الفقرات (١، ٤، ٥، ٦، ٨) واقل منها تعيد الطالبة الخطوات التي رسبت فيها .

توقيع رئيس القسم

توقيع المدرب

توقيع المدرب

اسم التمرين: رسم القالب الاساس الجزء العلوي (الكورساج) /قالب الامام رقم التمرين : ٥

الزمن المخصص : ٩٠ دقيقة

مكان التنفيذ / محطة العمل/ورشة الخياطة

أولاً : الأهداف التعليمية : سوف تكون الطالبة بعد الانتهاء المحاضرة قادرة على ان:-

١- تحديد القياسات اللازمة لرسم الجزء العلوي (قالب الامام)

٢- ترسم القالب الاساس الجزء العلوي (قالب الامام)

ثانياً : التسهيلات التعليمية (مواد ، عدد ، أجهزة) : منضدة ، اوراق مناسبة للرسم (A4) ، اوراق مناسبة للتنفيذ ، قلم رصاص ، اقلام ملونة ، شريط قياس ، مساطر مناسبة للتنفيذ ، قلم رصاص ، اقلام ملونة ، شريط قياس ، ممحاة ، مبراة ، كرسي للجلوس ، صدرية عمل

ثالثاً : خطوات العمل :- النقاط الحاكمة ، معيار الاداء ، الرسومات

ت	الخطوات	الرسم
١	يرسم المستطيل أ ب ج د وفيه ا ب = ٧٦ سم طول القميص من الامام أ د = $\frac{1}{4}$ محيط الصدر + ٢ سم $١٠٠ \div ٤ = ٢٥$ سم $٢٧ = ٢ + ٢٥$ سم عرض المستطيل (أ د)	

	<p>٢ ارسمي الخط (هـ و) خط الخصر على بعد (٥٣ سم) عن الخط (أ د) (طول الصدر) .</p>
	<p>٣ ارسمي الخط (س ص) موازيا للخط (أ د) وبيعد عنه بمقدار نصف طول الصدر $= 2 \div 26.5$ سم $26.5 + 2 = 28.5$ سم طول (أ س و د ص) ولاهمية هذه الخطوط يمكن تعريفها (أ د) يمثل خط تقوية الرقبة (س ص) يمثل خط البدن او خط تقوية الابط (هـ و) يمثل خط الخصر (ب جـ) يمثل خط الذيل (أ ب) يمثل خط الجانب للقالب (د جـ) يمثل خط وسط الامام</p>

	<p>٤</p> <p>ضعي نقطة (ف) يمين نقطة (د) وتبعد عنها بمقدار (٥/١ محيط الرقبة) وكذلك ق أسفل نقطة (د) بالمسافة نفسها</p> <p>$٤٠ \div ٥ = ٨$ سم طول (د ف) و (د ق) ، صلي (ف ق) بخط منحنى يمثل تقوية رقبة الامام</p>
	<p>٥</p> <p>ضعي نقطة (ك) على بعد $1/2$ محيط الصدر من نقطة ص وارسمي خط عمودي من هذه النقطة الى الاعلى يقطع الخط (أ د) في (ل) .</p>

	<p>٦</p> <p>ضعي نقطة (م) اسفل نقطة (ل) بمقدار (٥ سم) ، صلي نقطة (ف) بنقطة (م) ومدي هذا الخط الى اليمين قليلاً الى نقطة (ن) بحيث يكون (ف ن) = ١٥ سم طول خط الكتف</p> <p>ولرسم تقوية الابط</p> <p>- نصف الخط (م ك) بنقطة (ع).</p> <p>- ارسمي خطاً منحنياً من نقطة (ن) الى نقطة (ع) ثم الى نقطة (س) بحيث يقطع منتصف زاوية (ك) بنقطة تبعد عنها (١.٥ سم) .</p>
	<p>٧</p> <p>ارسمي خط المرد (ر ز) يبعد عن الخط (ق ج) بمقدار (٢ سم) الى جهة اليسار.</p> <p>٨</p> <p>حددي على امتداد الخط (ج ب) يمينا مقدار (١/٤ محيط الورك) الى نقطة (ب) ثم صليها بنقطة (س)</p>

	<p>قصي القالب على الحدود الخارجية في حالة استعماله كقالب اساسي</p> <p>ملاحظة :- القالب يحوي على علاوات الخياطة بمقدار (اسم) في جميع الجهات</p>
	<p>٩</p> <p>لتكسيم قالب الامام طبقاً للمودة الحديثة يتم عمل تكسيم من خط الجانب عند الخصر بالدخول (١.٥ سم) من نقطة هـ الى الداخل (هـ) وارسمي خط الجانب الجديد الى س بخط مستقيم ومن (هـ) الى الداخل (هـ) وارسمي خط الجانب الجديد من (هـ) الى (س) بخط مستقيم ومن (هـ) الى (ب) بخط منحنى قليلاً</p>

١٠ يقص القالب على الحدود الخارجية .

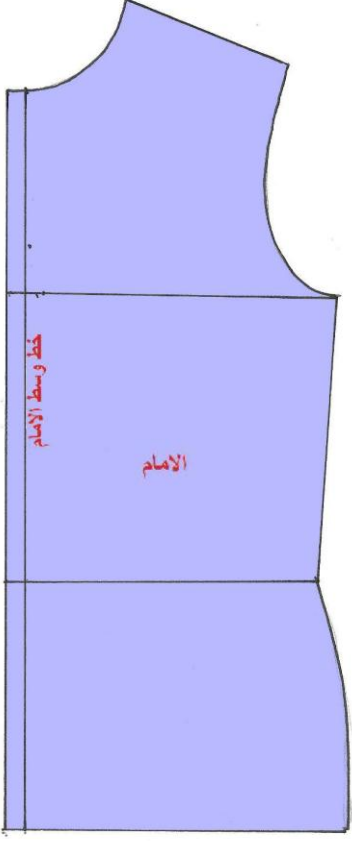

استمارة قائمة الفحص

الجهة الفاحصة			
اسم الطالبة		المرحلة الثالثة	
اسم التمرين :- رسم القالب الاساس للجزء العلوي الكورساج (قالب الخلف)			
الرقم	الخطوات	الدرجة القياسية	درجة الاداء
١	رسم المستطيل حسب القياسات	٨	
٢	تحديد الخطوط الافقية	٨	
٣	رسم تقوية رقبة الامام	٦	
٤	تحديد 1/4 عرض الصدر ورسم خط الكتف وتقوية الرقبة	١٠	
٥	رسم خط المرد	٦	
٦	تحديد عرض الورك ورسم خط الجانب وقص القالب في حالة استعماله بدون تكسيم	٨	
٧	تكسيم خط الجانب في حالة استعماله بالتكسيم	٨	
٨	قص القالب على الحدود الخارجية	٤	
٩	الزمن المستغرق لتنفيذ الخطوات	٢	
المجموع		٦٠	
اسم الفاحص:		التوقيع:	
التاريخ			

الدرجة الدنيا لاجتياز التمرين ٦٠/٣٥ على ان تكون الطالبة ناجحة في الفقرات (١، ٢، ٣، ٦، ٧) واقل منها تعيد الطالبة الخطوات التي رسبت فيها .

توقيع رئيس القسم

توقيع المدرب

توقيع المدرب

تحويرات القالب الاساس للبدن (الجزء العلوي)

يستعمل القالب الاساس للبدن في تنفيذ الكثير من الموديلات بعد اجراء التحويرات اللازمة على القالب الاساس مع ملاحظة ان القالب يحوي ضمنا اضافات الخياطة فعند عمل قصة في القميص يجب ترك اضافة بعد خط القص علاوة للخياطة في القطعتين قبل عملية التفصيل سواء كانت القصة طولية او عرضية . اما اهم الموديلات التي يمكن تنفيذها على هذا القالب : القمصان الرجالية ، الجلابيات ، الستر السبور ، قمصان التي شيرت والدشاديش الرجالية .

اهم التحويرات اللازمة يمكن عملها كالآتي :-

اولاً : عمل سفرة القميص (القصة الخلفية)

هي عبارة عن جزء مستقطع من اعلى الظهر وجزء مستقطع من اعلى الصدر ويلصقان سوياً عند خط الكتف ويتم قصها مرتين على خط ثنية القماش الغرض منها تعطي للقميص متانة في هذا المكان و لكي تنتشر العرق.

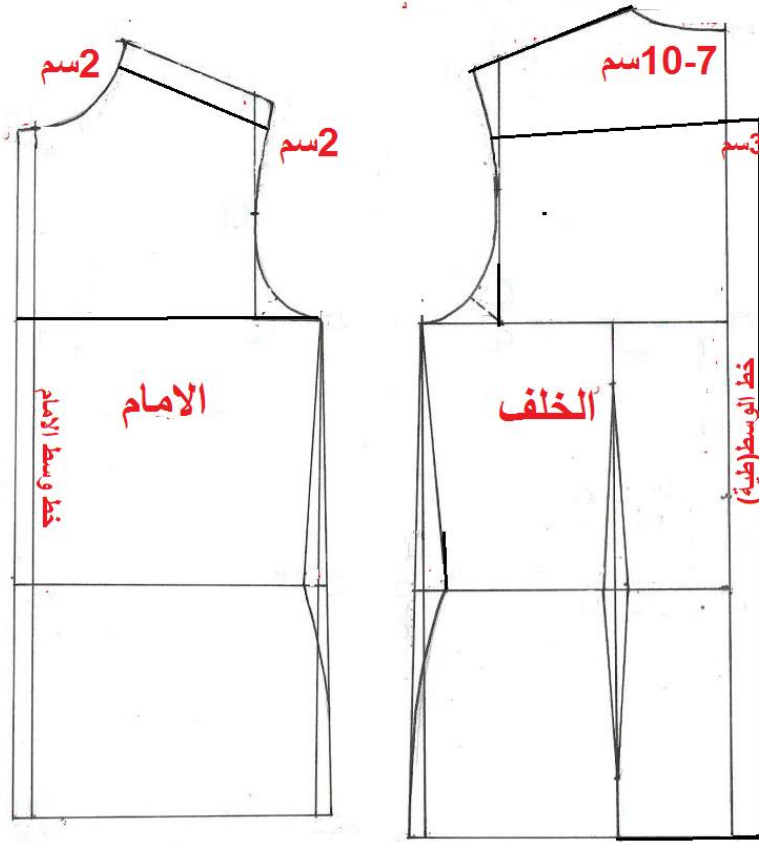

المرحلة الاولى

ويتم رسم السفرة الخلفية بوضع نقطة اسفل تقوية الرقبة بمقدار (٧-١٠) سم ويتمد منها خطأً افقياً حتى تقوية الابط ، ويقص هذا الجزء
 اما السفرة الامامية فتتمد موازية لخط الكتف واسفل منه (٢ سم) فقط ثم يلتصقان عند خط الكتف كما هو موضح في الشكل المرحلة الثانية ويمكن اضافة كسرة في خط وسط الخلف باضافة نصف عرض الكسرة (٣سم) الى يمين خط وسط الخلف وارسمي خط موازي لخط وسط الخلف

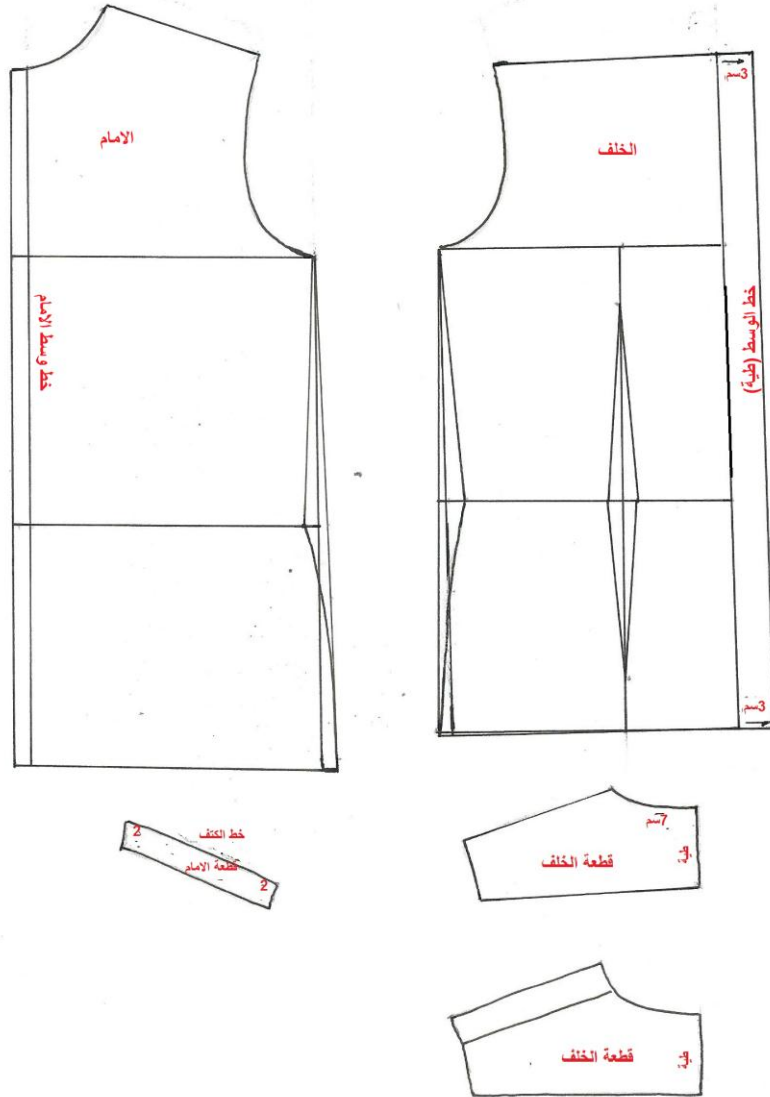

المرحلة الثانية

ثانياً: إضافة مسافة بطانة المرء ورسم موقع جيب الصدر:

يوجد نوعان من القمصان المفتوحة من الامام قسم منها يحتوي على مسطرة على طول خط وسط الامام وقسم منها لا يحتوي مسطرة ويجب ان نضع بطانة للمرء وبذلك لكون الازرار وفتحاتها على طبقتين من القماش لاعطاء متانة للقميص لتحمل الشد في هذه المنطقة :

١- في القميص الذي يحوي مسطرة في الامام
- ارسمي قالب الامام (بدون اضافة مسافة المرء)

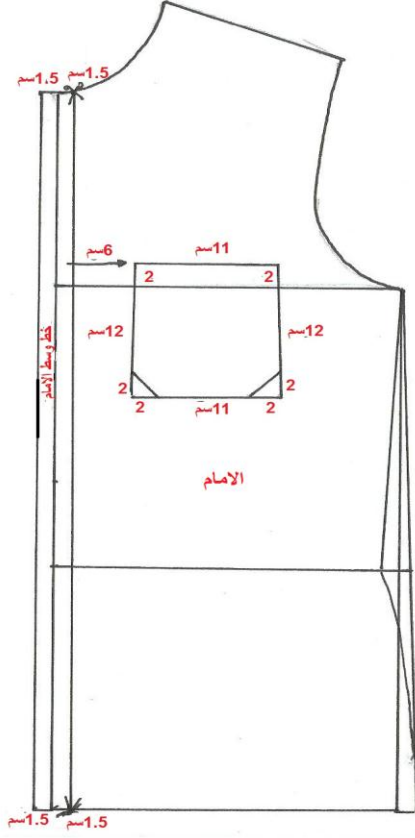

المرحلة الاولى (رسم الامام)

- ارسمي خطان موازيان لخط وسط الامام يبعدان عنه مسافة (١.٥ سم) من كل جهة وبهذا يكون عرض المسطرة (٣سم) وتفضل عن قالب الامام لتفصل لوحدها مرتين على ثنية القماش ويلاحظ اضافة (١سم) علاوة خياطة للجزء المقصوص لكل من القصة والبدن ويتم عمل فتحات الازرار طولياً على خط الوسط وعلى مسافات متساوية (٧سم) بين كل فتحة واخرى.

- اما بالنسبة لموقع الجيب فيتم تحديده بالنسبة الى خط وسط الامام

- قيسي مسافة (٦سم) عن خط وسط الامام وفوق خط الابط بمسافة (٢سم) ومن هذه النقطة ارسمي الجيب بقياس (١سم) عرضاً بموازية خط الابط وبطول (٢سم)
- وترتب زاويتي الجيب بالارتفاع (٢سم) من جانبي الزاوية وتوصل بخط مائل لتعطي الشكل المطلوب كما في الشكل.

- يطبع قالب الجيب وتضافه مسافة
(٣سم) لحافته العليا المفتوحة المطوية و
(١سم) حول الجهات الأخرى للخياطة
كما موضح في الشكل المرحلة الثانية

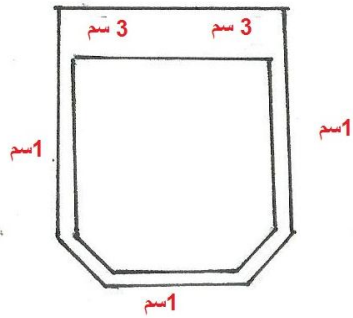
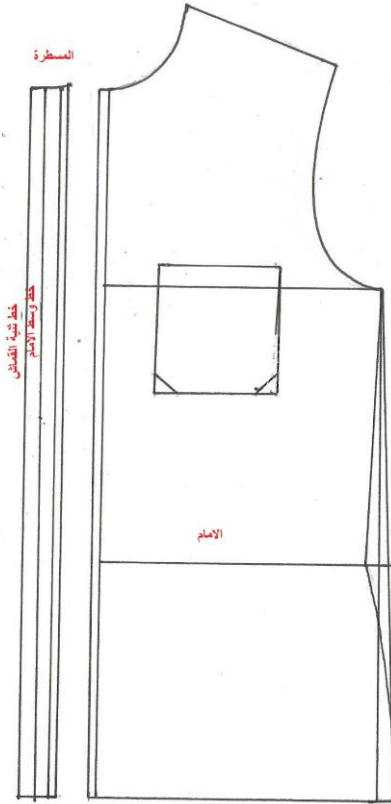

قطعة الجيب مع زيادات الخياطة والطية العليا

المرحلة الثانية (تنفيذ الامام)

٢- في القميص الذي يحتوي فتحة في الامام وبدون مسطرة نتبع الخطوات التالية :-

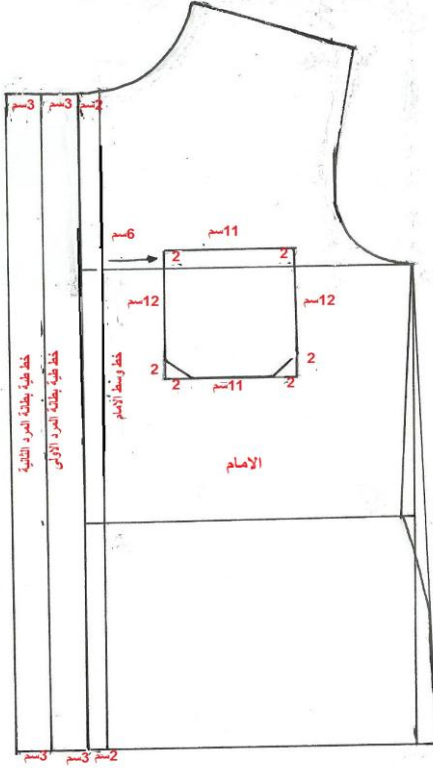

(رسم+تنفيذ)

- ارسمي القالب الاساس للامام
- ارسمي خط المرد بحيث يبعد ٢سم
يسار خط وسط الامام وموازي له ثم
ارسمي خطاً اخر يبعد (٣سم) يسار خط
المرد وموازي له ايضا ولرسم قطعة
المرد التي تطوى الى الداخل ، ارسمي
خطا اخر موازي للخط الثاني ويبعد عنه
(٣سم) وبعد طي هاتين الطبقتين الى
الداخل وكيها يتم تثبيت الازرار وفتحاتها
في مواقعها

- اتبعي الطريقة نفسها الموضحة في
الصفحة (٧٨) في تعيين موقع الجيب
وتحضير القالب للقص وتحديد شكل
الجيب اذا كان مثلثا او مدورا

تنزيل قصات على القالب الاساس

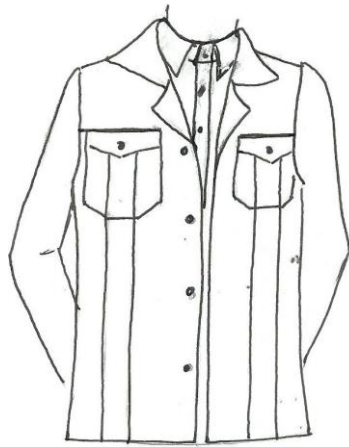

عمل قالب جاكيت سبورت بقصة افقية تبدأ عندها الجيوب العلوية وقصة رأسية واخرى بجانبها تتمشيان مع الخياطة الطولية للجيب العلوي وبياقة مفتوحة .

خطوات تنفيذ الموديل :

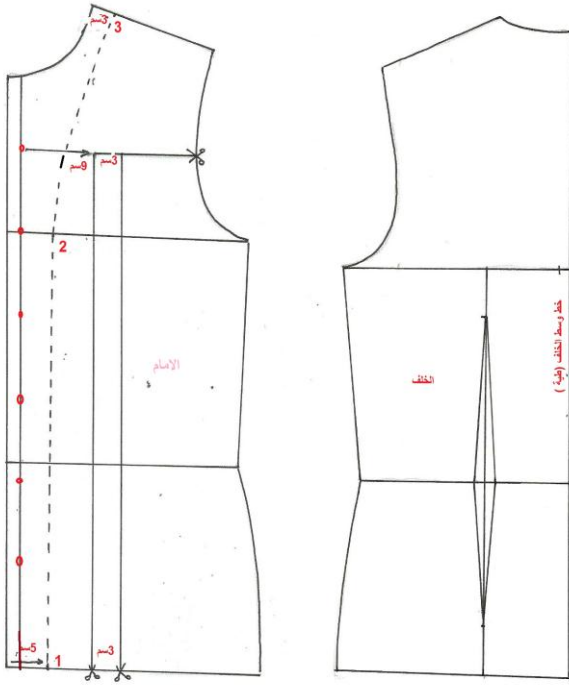

(رسم الامام)

(رسم+تنفيذ الخلف)

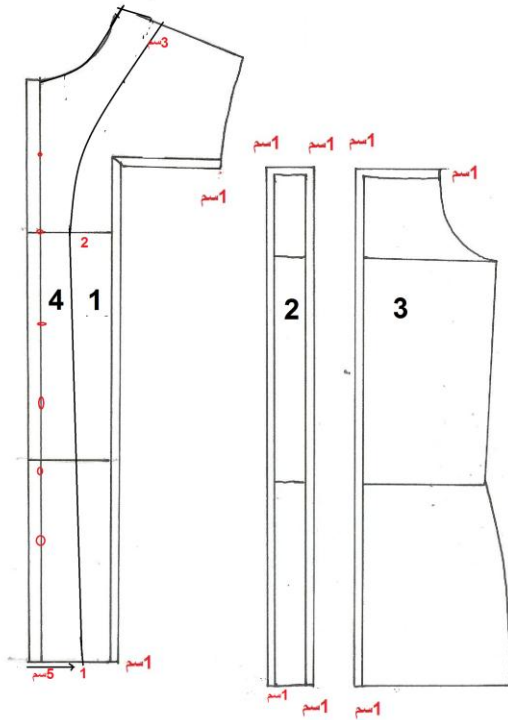

(تنفيذ الامام)

١- ارسمي قالب الامام والخلف المكسم .

٢- حددي موقع القصة الافقية والتي تبدأ من منتصف حافة حفرة الابط و ارسمي خطأ افقياً باتجاه خط وسط الامام الى مسافة تبعد عنه (٩ سم).

٣- من هذه انزلي خطأ عمودياً موازياً لخط وسط الامام لتحديد خط القصة الاول

٤- لتحديد الخط الطولي الاخر قيسي مسافة (٣ سم) يمين الخط الاول و ارسمي خطأ موازياً الى خط الذيل

٥- حددي مواقع فتحات الازرار بالنزول مسافة (٩ سم) عن تقوية الرقبة على خط وسط الامام لتحديد موقع فتحة الزر الاول ثم كل (٧ سم) يحدد موقع زر اخر الى اخر موقع يبعد عن خط الذيل مسافة من (٨-١٠ سم)

٦- لرسم بطانة المردي الياقات المفتوحة ادخلي من زاوية القالب على خط الذيل من الاسفل مسافة (٥ سم) الى نقطة (١) ارسمي خطأ عمودياً موازياً لخط وسط الامام حتى خط الابط الى نقطة (٢)

٧- قصي اجزاء القالب كما موضح في الشكل

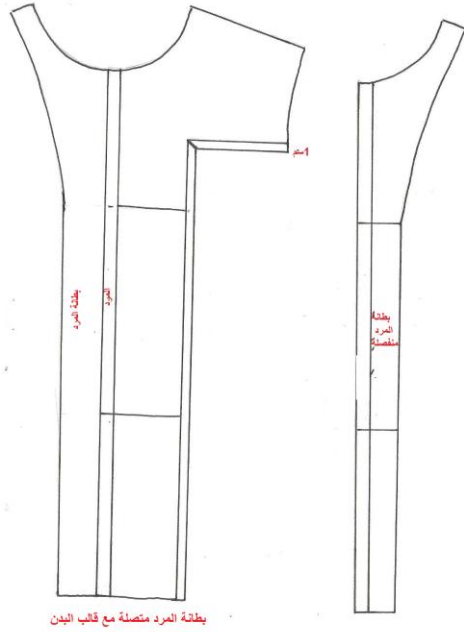

بطانة المرء متصلة مع قالب البدن

- قيسي من زاوية تقوية الرقبة على خط الكتف مسافة من (٢.٥ - ٣) سم وحددي نقطة (٣)
 - صلي بخط مائل بين النقطة (٣) والنقطة (٢)
 - قومي بطبع هذا الجزء أي بطانة المرء ويضاف الى يسار قالب الامام ليفصل قطعة.
 او تفصل القطعة لوحدها على طبقتين من القماش وبموازاة خط الطول للقماش مع ملاحظة ان القالب يحتوي زيادات خياطة ضمنية (اسم ١) وتترك زيادة للخياطة على خطوط القصبة الطولية والعرضية كما في الشكل (١).

الشكل (١)

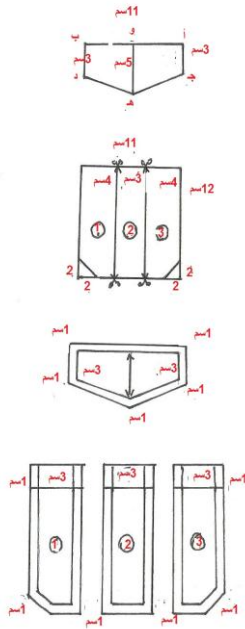

الشكل (٢) (تنفيذ الجيب)

- ارسمي قالب الجيب حسب الموديل بالقياسات الموضحة في الرسم ثم قصي القالب الى اجزاء كما في الشكل واتركي زيادات للخياطة حول القالب (اسم ١) وللطية العليا (اسم ٣).
 - ارسمي قالب قلبة او غطاء الجيب كما ياتي:
 أ- ارسمي (أ ب = ١ اسم) وحددي منتصفه في نقطة (و).
 ب- انزلي من (أ) و(ب) مسافة (اسم ٣) ج- ومن (و) مسافة (اسم ٥) الى (هـ)
 د- صلي بين (ج هـ) وبين (دهـ و)
 ز- تترك زيادات حول القالب للخياطة (اسم ١) كما في الشكل (٢)

رسم قالب الجلابية الرجالية باستعمال القالب الاساس للبدن

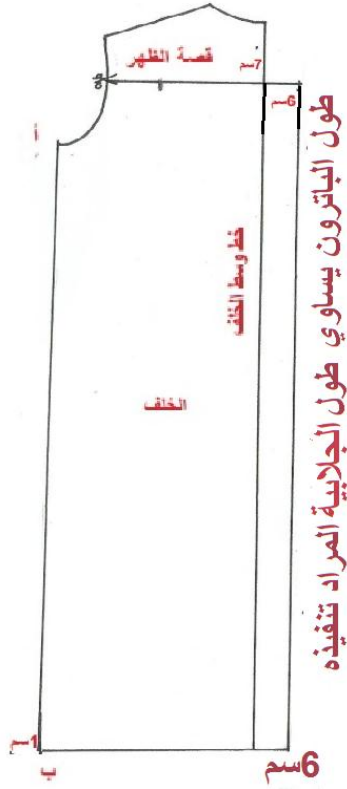

١- ارسمي قالب الامام والخلف وطوليهما الى الطول المطلوب للجلابية .

٢- حددي عرض قصة الظهر بالنزول (٧سم) من تقويرة الخلف وارسمي خطاً افقياً حتى تقويرة الكم ويقص لتفصل منفصلة على خط الطية .

٣- ضيفي مسافة (٦سم) الى يمين خط وسط الخلف لعمل التوسيع المناسب للجلابية ويمكن توزيعها على كسرتين تبعدان ٣/١ المسافة عن تقويرة الابط

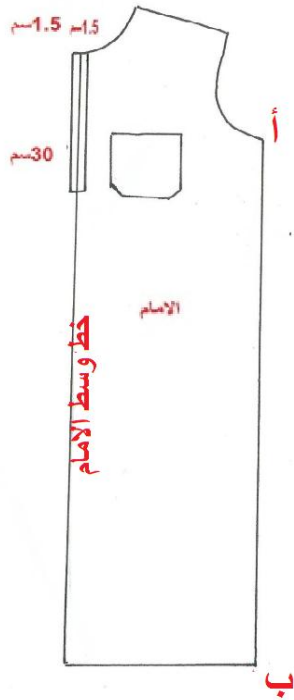

٤- حددي طول فتحة وسط الامام بالنزول (٣٠سم) وارسمي المرد برسم خط موازي لخط وسط الامام ويبعد عنه (١.٥ سم) وطوله بطول الفتحة وادخلي مسافة (١.٥سم) على خط الوسط وارسمي خط اخر الى الداخل لتحديد مسطرة الامام التي تقص لوحدها عند التفصيل مرتين على خط الطية مع وضع (١سم) للخياطة جهة الخط المقصوص .

٥- حددي موقع الجيب في قالب الامام كما موضح في صفحة (٧٧)

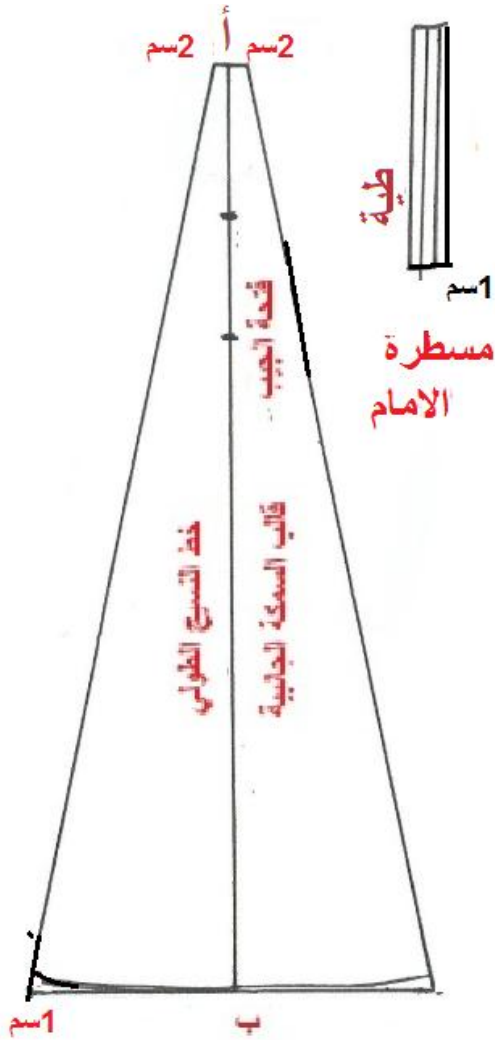

الشكل (١)

٦- ارسمي السمكة الجانبية التي يكون طولها بطول خط الجانب (أ ب) وابتعدي عن نقطة (أ) ٢سم من كل جانب من الاعلى اما بالنسبة لعرض الذيل فيكون بقدر عرض قالب الامام من الاسفل + ٥سم توزع بالتساوي يمين ويسار نقطة (ب) على خط المرسوم ثم صلي بخطوط مائلة من الاعلى الى الاسفل وارتفعي من الجانبين (ا سم) لتعديل خط الذيل وصلها بخط مائل الى نقطة ب في المنتصف .

ثم حددي موقع فتحة الجيب الجانبي بالنزول مسافة من (١٥-٢٠ سم) عن نقطة (أ) على خط الوسط (أ ب) وطول الفتحة يكون من (١٤-١٦ سم) كما موضح في الشكل رقم (١).

اسم التمرين: رسم القالب الاساس للكُم القميص الرجالي الطويل (ببزمة) رقم التمرين : ٦
مكان التنفيذ / محطة العمل/ورشة الخياطة الزمن المخصص: ٩٠ دقيقة

أولاً : الأهداف التعليميه : سوف تكون الطالبة بعد الانتهاء المحاضرة قادرة على ان :-

١ - تحديد القياسات لرسم قالب لكُم القميص الرجالي الطويل (ببزمة)

٢- ترسم القالب الاساس لكُم القميص الرجالي الطويل

ثانياً : التسهيلات التعليميه (مواد ، عدد ، أجهزة) : منضدة للرسم ، قلم رصاص ، اقلام ملونة ، ممحاة ، مسطرة صغيرة ، مسطرة كبيرة / مسطرة منحنية ، شريط قياس ، اوراق صالحة للرسم (A4) ، ورق للتنفيذ بالحجم الطبيعي ، مقص ، شريط قياس .

ثالثاً : خطوات العمل :- النقاط الحاكمة ، معيار الاداء ، الرسومات

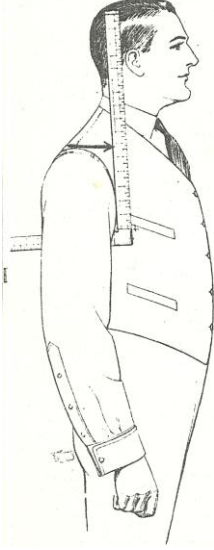
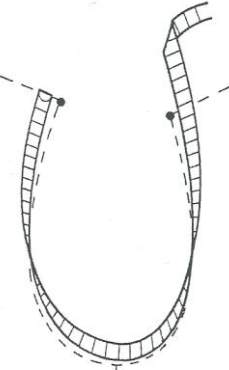
الرسم	الخطوات	ت
 <p>شكل (١)</p>	<p>القياسات المطلوبة ويتم اخذها بالطريقة التي تم عرضها في الصفحة (٣٢-٣٣) او تستخرج من جداول القياسات المعيارية (٣٤-٣٦) محيط الكُم ولنفترض انه (٤٠ سم) طول الكُم ولنفترض انه = (٦٢) سم محيط الاسورة ولنفترض انه = ٢٨ سم ارتفاع رأس الكُم ولنفترض انه = ١٥ سم</p> <p>ويؤخذ المقاس الاخير بوساطة مسطرة خشب ذات زاوية قائمة بالكيفية الموضحة في الشكل (١) واذا لم تتوفر مثل هذه المسطرة يمكن الحصول على هذا القياس بعد اخذ قياس دوران تقوية الابط الامامية والخلفية للقالب الاساس للبدن كما موضح في الشكل (٢) بعد وضع قالب الامام مطابق لقالب الخلف من خط الجانب ويكون شريط القياس في وضع قائم على حافته ويبدأ القياس من رأس كتف الخلف لغاية رأس كتف الامام ويكون قياس ارتفاع رأس الكُم بقدر (٣/١ هذه المسافة) فاذا كان قياس دوران تقوية الامام + تقوية الخلف = ٤٥ سم فأن ارتفاع قمة رأس الكُم يكون $٤٥ \div ٣ = ١٥$ سم</p> <p>ملاحظة : القياسات اعلاه نموذج لرسم قالب الكُم الاساس للقميص الرجالي .</p>	
 <p>شكل (٢)</p>		

	<p>١٥ عيني موقع فتحة الكم في منتصف الجزء الخلفي (ص ض) ويرسم خط موازي لخط وسط الكم وبطول (١٠) سم.</p>
	<p>١٦ قصي القالب على الحدود الخارجية</p>

استمارة قائمة الفحص

الجهة الفاحصة				
اسم الطالبة		المرحلة الثالثة		فنون تطبيقية / خياطة :
اسم التمرين :- رسم قالب الاساس لكم القميص الرجالي الطويل ببزمة				
الرقم	الخطوات	الدرجة القياسية	درجة الاداء	الملاحظات
١	اخذ القياسات رسم المستطيل وتعيين رؤوسه	٦		
٢	تنصيف المستطيل وتعيين خط الابط	٨		
٣	رسم الخطين (ز ح) و (ن ع) الذين يساعدان في رسم قمة الكم	٨		
٤	رسم قمة الكم للامام والخلف	٨		
٥	تحديد النقطين (غ ، ض) على خط الرفيع بعد تحديد قياس جهة الامام والخلف.	٨		
٦	رسم خطي الجانب بتوصيل الخطوط المائلة (غ ي) ، و (ض ت)	٨		
٧	تعديل خط الرسغ	٨		
٨	قص القالب على الحدود الخارجية	٤		
٩	الزمن المستغرق لتنفيذ الخطوات	٢		
		٦٠		
		المجموع		
		اسم الفاحص:		التوقيع:
		التاريخ		

الدرجة الدنيا لاجتياز التمرين ٦٠/٣٥ على ان تكون الطالبة ناجحة في الفقرات (٢ ، ٣ ، ٤ ، ٥ ، ٦ ، ٧) واقل منها تعيد الطالبة الخطوات التي رسبت فيها

توقيع رئيس القسم

توقيع المدرب

توقيع المدرب

أنواع البزم (Cuffs) :-

تحدد شكل البزمة وضبطها مقدار الاناقة والشكل المتناسق حيث تنوعت البزم التي تستعمل في الملابس الرجالية فمنها البزمة المفردة و البزمة المقلوبة و البزمة المزدوجة (الفرنسية) ولتنفيذ قالب البزمة في الانواع الثلاثة تحتاج الى قياس محيط الرسغ مضافاً اليه (٦ سم) بضمنها زيادات الخياطة ويتم رسم قوالب البزم كما يأتي :

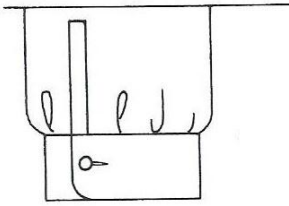
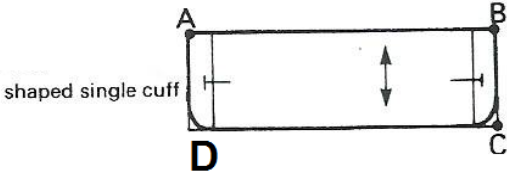
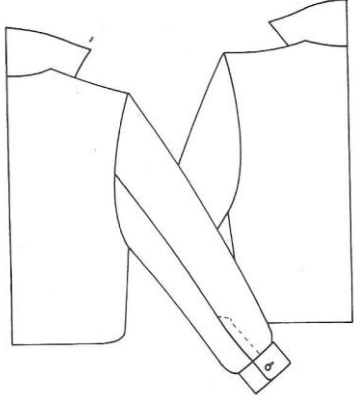
	<p>١- البزمة المفردة المحددة الشكل</p>
 <p>shaped single cuff</p>	<p>أ- ارسمي مستطيل طوله (محيط الرسغ + ٦سم) (مثلاً محيط الرسغ = (٢٦ سم) وعرض البزمة = ٧سم)</p> <p>ب- حددي موقع الازرار بالدخول (٢سم) من كل جهة ويكون موقع الازرار وفتحاتها في منتصف المسافة كما في الشكل</p> <p>(يقص القالب ٤ مرات ويستعمل الحشو اللاصق لتقويتها)</p>
	<p>٢- البزمة المقلوبة أو ذات الطية المحددة بالشكل</p>

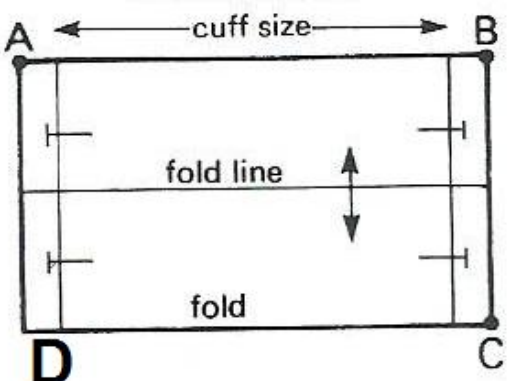
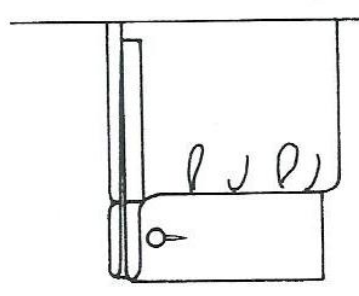
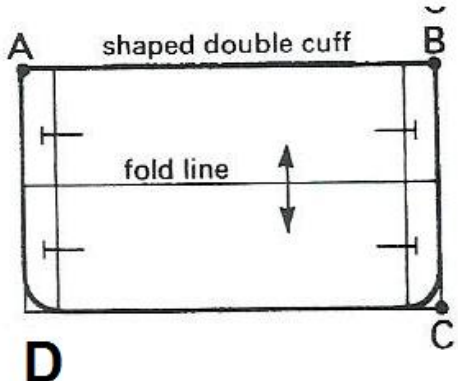
	<p>أ- ارسمي مستطيل طوله (محيط الرسغ + ٦سم) (مثلاً محيط الرسغ = ٢٦ سم) وعرض المستطيل = (١٢ سم).</p> <p>ب- ارسمي خطا افقي من منتصف المستطيل كما في الشكل</p> <p>ج- ادخلي من الطرفين (٢سم) ثم حددي موقع فتحات الازرار في المنتصف تماماً (يقص القالب مرتان وتستعمل الحشوة اللاصقة لتقويتها)</p>
	<p>٣- البزمة المزوجة (الفرنسية) المقلوبة</p>
	<p>ا- ارسمي مستطيل طوله (محيط الرسغ + ٦سم) مثلا محيط الرسغ (٢٦سم) وعرض المستطيل (١٢ سم)</p> <p>ب- ارسمي خط افقي في منتصف المستطيل لتحديد خط طية (البزمة).</p> <p>ج- ادخلي من خطي الجانب مقدار (٢سم) وحددي موقع فتحات الازرار في منتصف مسافة الجزء الاعلى وفي منتصف مسافة الجزء الاسفل مع رسم قوس في الزاويتين (C,D) لجعل شكلها مدورا كما في الرسم يقص القالب (٤مرات من قماش القميص ويستعمل الحشو اللاصق لتقويتها)</p>

اسم التمرين: تجهيز فتحة كم القميص الرجالي

رقم التمرين: ٧

مكان التنفيذ / محطة العمل/ورشة الخياطة

الزمن المخصص : ١٨٠ دقيقة

أولاً : الأهداف التعليمية : ان تكون الطالبة قادرة على ان :-

١- تقص قطع المردات لفتحة كم القميص الرجالي

٢- تجهيز فتحة كم القميص الرجالي

ثانياً : التسهيلات التعليمية (مواد ، عدد ، أجهزة) : منضدة ، كم القميص مفصل سابقاً ، قطع قماش من القماش نفسه لقص المردات ، ابرة ، دبابيس ، شريط قياس ، كشتبان مقص ، بكرة خيوط بنفس لون القميص ، ماكينة خياطة ، مكواة تجارية ، منضدة كي ، كرسي للجلوس ، صدرية عمل

ثالثاً : خطوات العمل :- النقاط الحاكمة ، معيار الاداء ، الرسومات

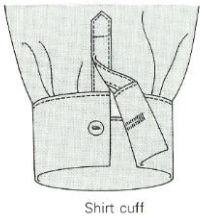
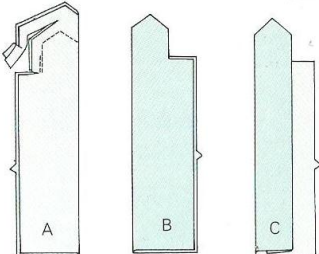
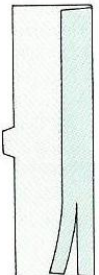
ت	الخطوات	الرسم
١	قصي قطعتين لعمل مرد كم القميص بطول فتحة الكم + ٥ سم اي (١٦ سم) وبعرض (٨/٨ سم) .	
٢	جهزي القطعة العلوية كمرد كم القميص وذلك بخياطة الجزء العلوي من المرد ، ونفذي عملية القص لمسافات الخياطة عند الزوايا ، واكوي الخياطة ، ثم اقلبي المرد الى الوجه الصحيح ، واكوي المرد ، ثم اثني احدى قطعتي المرد ، بحيث تكون الحافة المثنية جهة اليسار كما في الشكل.	
٣	جهزي القطعة السفلية لمرد كم القميص ، ثم اثني مسافة الخياطة لاحدى حافتي المرد السفلي الى الوجه الخلفي وثبتها بالكوي ، ثم قصي مسافة الخياطة الزائدة كما في الشكل.	

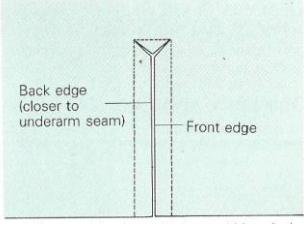
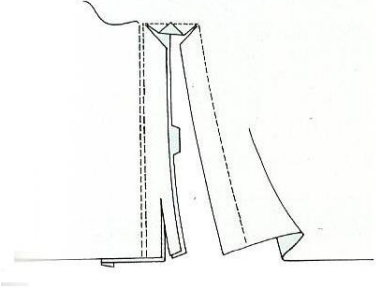
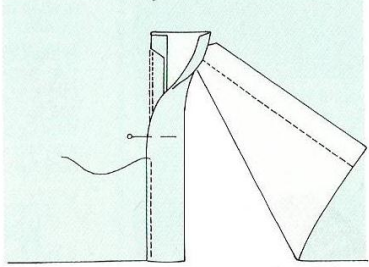
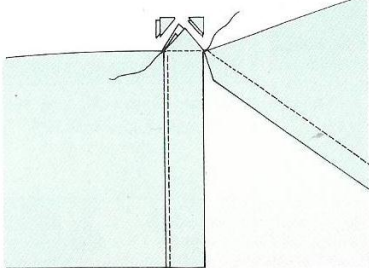
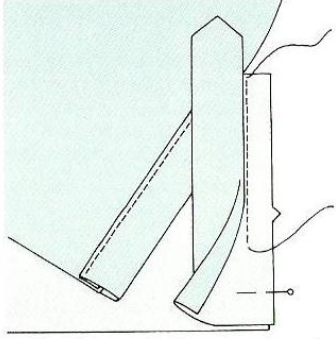
	<p>٤</p> <p>تكلي حول فتحة الكم كما في الشكل ثم قصي على خط الفتحة وقصي الزوايا الى مسافة قريبة من الزاوية كما في الشكل ثم حددي الحافة الخلفية والامامية للفتحة بحيث تكون الحافة الخلفية هي الاقرب لخط خياطة جنب الكم تحت الابط.</p>
	<p>٥</p> <p>ثبتي قطعة المرد السفلية على حافة الفتحة الخلفية ، ضعي الوجه الصحيح للمرد على الوجه الخلفي للكم، ثم ادرزي حتى نقطة راس الزاوية الخارجية، ثم قصي مسافة الخياطة الزائدة كما في الشكل.</p>
	<p>٦</p> <p>اكوي مسافة الخياطة باتجاه المرد ثم اثني المرد بحيث تتطابق حافته المثنية بالكي على خط خياطة المرد ، وادرزي بماكنة الخياطة الحافة المثنية ثم اكويها كما في الشكل</p>
	<p>٧</p> <p>ثبتي قطعة المثلث الصغير فوق قطعة المرد السفلية ، وادرزي المثلث مع المرد بخط مستقيم من الزاوية الى الزاوية كما في الشكل .</p>
	<p>٨</p> <p>ثبتي قطعة المرد العلوية على الجهة الاخرى من الفتحة حيث ينطبق الوجه الصحيح للمرد، فوق الوجه الخلفي للكم وادرزي على خط الخياطة كما في الشكل .</p>

	<p>٩ قصي مسافة الخياطة الزائدة واكويها باتجاه المرء العلوي الى الداخل، ثم ثبتي الحافة المثنية للمرء العلوي فوق خط الخياطة ، ثم ثبتي الحافة العليا للمرء مع الكم حتى نهاية الفتحة كما في الشكل.</p>
	<p>١٠ ادرزي المرء العلوي بحيث تبدأ الخياطة باتجاه عرض المرء (عمودي على الفتحة) من نهاية الفتحة ، كما في الشكل لتثبيت جميع الطبقات معاً ، تابعي الخياطة حول الجزء العلوي للمرء الى نقطة بداية الخياطة ، ثم ابعدي الطبقة السفلى للفتحة بيديك ثم اكلمي خياطة الحافة المثنية للمرء العلوي.</p>

استمارة قائمة الفحص

الجهة الفاحصة			
اسم الطالب		المرحلة الثالثة	فنون تطبيقية / خياطة :
اسم التمرين :- تجهيز فتحة كم القميص الرجالي			
الرقم	الخطوات	الدرجة القياسية	درجة الاداء
الملاحظات			
١	قص قطع مرد الفتحة بالقياسات المطلوبة.	٦	
٢	تجهيز القطعة العلوية للمرد.	٤	
٣	تجهيز القطعة السفلية للمرد.	٤	
٤	تحديد الفتحة على الكم وعمل تكل حول الخط على بعد (١ سم) وقص الخط الطولي والزوايا لحد التكل.	٤	
٥	تثبيت قطعة المرء السفلية على فتحة الخلفية ودرزها بماكنة الخياطة.	٦	
٦	قلب الطرف الثاني ودرزه بماكنة الخياطة.	٦	
٧	تثبيت قطعة المثلث القصير.	٦	
٨	تثبيت قطعة المرء العلوية على الجهة الاخرى من الفتحة.	٦	
٩	قص مسافة الخياطة الزائدة ثم تثبيت الحافة المتبقية للمرء العلوي فوق خط الخياطة	٨	
١٠	عمل تكل ظاهري لتثبيت طبقات المرء العلوي فوق السفلي للفتحة باليد اثناء اكمال التكل ثم كيها.	٨	
١١	الزمن المستغرق لتنفيذ الخطوات.	٢	
		٦٠	
		التوقيع:	اسم الفاحص:
			التاريخ

الدرجة الدنيا لاجتياز التمرين ٦٠/٣٥ على ان تكون الطالبة ناجحة في الفقرات (١، ٧، ٥، ١٠، ٩) واقل منها تعيد الطالبة الخطوات التي رسبت فيها .

توقيع رئيس القسم

توقيع المدرب

توقيع المدرب

اسم التمرين: تجهيز بزمة كم القميص الرجالي

رقم التمرين: ٨

مكان التنفيذ / محطة العمل/ورشة الخياطة

الزمن المخصص : ١٣٥ دقيقة



أولاً : الأهداف التعليمية : ان تكون الطالبة قادرة على ان :-



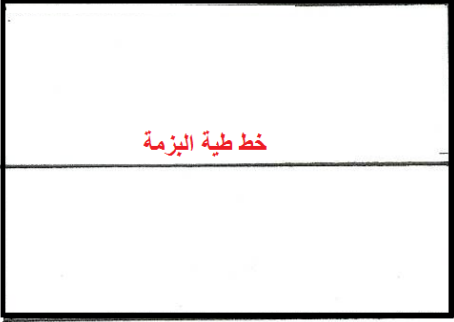
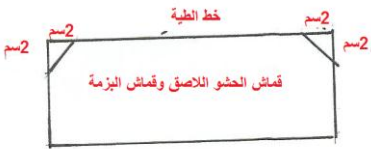

١- تقص اسورة الكم وخطايتها

٢- تثبيتها في حافة الكم

ثانياً : التسهيلات التعليمية (مواد ، عدد ، أجهزة) : منضدة ، كم القميص بعد تجهيز الفتحة ، قطعتان من قماش القميص للبزمة مقصوصة حسب الموديل المطلوب ، قماش لاصق لتقوية البزمة ، ابرة ، مسطرة ، شريط قياس ، مقص ، دبابيس ، كشتبان ، بكرة خيوط بلون القماش ، ماكينة خياطة ، مكواة بخارية ، منضدة كي ، كرسي للجلوس ، صدرية عمل

ثالثاً : خطوات العمل :- النقاط الحاكمة ، معيار الاداء ، الرسومات

ت	الخطوات	الرسم
١	قصي قطعتان للبزمة بقدر محيط الرسغ+٦سم وعرض (١٢ سم) (من ضمنها زيادات الخياطة) ويفضل ان تكون خطوط القماش عرضية اذا كان القماش مقلم ثم قصي قطعتان من قماش الحشو اللاصق بطول البزمة وبنصف العرض	
٢	حددي التكل المرغوب للبزمة بالدخول (٢سم) من الزوايا العليا للبزمة كما في الشكل وقصي المثلثين من الطرفين	
٣	ثبتي القماش اللاصق على قماش البزمة بكيه بمكواة ساخنة	

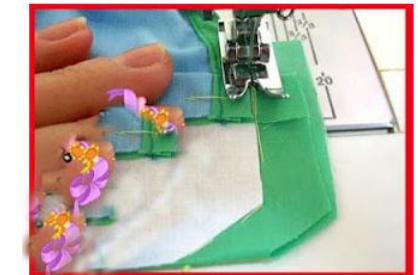
	<p>٤ سرجي البزمة (الوجه الخارجي مع الوجه الخارجي للكم) بعد عمل كسرتان في جهة الامام باتجاه فتحة الكم وتبعدان عنها (٢سم).</p>
	<p>٥ تكلي بماكنة الخياطة على خط السراجة.</p>
	<p>٦ اثنى زوائد الخياطة الى داخل البزمة.</p>
	<p>٧ اطوي البطانة اسفل البزمة وخطي على حدود البزمة</p>
	<p>٨ اثنى البزمة من منتصفها بحيث يتقابل وجهها الطبقتين وتكلي الخطوط الجانبية كما في الشكل</p>

	<p>٩ قصي الزيادات على بعد ربع سم من الخياطة</p>	<p>٩</p>
	<p>١٠ اثنى حواشي وزوائد البطانة الى الداخل وسرجيها ثم تكلبها واكويها .</p> 	<p>١٠</p>
	<p>١١ اعلمي خطين من الخياطة التزيينية حول البزمة على بعد (١سم)</p>	<p>١١</p>
	<p>١٢ اعلمي فتحة الازرار وشقيها .</p>	<p>١٢</p>
	<p>١٣ الصورة تمثل البزمة بشكلها النهائي.</p>	<p>١٣</p>

استمارة قائمة الفحص

الجهة الفاحصة			
اسم الطالبة		المرحلة الثالثة	
اسم التمرين :- تجهيز بزمة كم القميص الرجالي			
الرقم	الخطوات	الدرجة القياسية	درجة الاداء
الملاحظات			
١	قص القالب وتحديد شكلها الخارجي.	٨	
٢	تثبيت الحشو اللاصق عليها.	٦	
٣	تثبيت طبقة البزمة مع الكم بعد عمل الكسرات وخطاتها بماكنة الخياطة .	٨	
٤	ثبتي الطبقة الثانية بحيث يتقابل وجها القماش وتكل جوانب البزمة .	٨	
٥	قص الزيادات وقلب البزمة وكيها.	٦	
٦	طي الطبقة الثانية فوق خط التكل سراجتها ثم التكل بماكنة الخياطة وكيها.	٨	
٧	عمل التكل التزيني الظاهري	٨	
٨	عمل فتحات الازرار وشقها.	٦	
٩	الزمن المستغرق لتنفيذ الخطوات	٢	
المجموع		٦٠	
اسم الفاحص:		التوقيع:	
التاريخ			

الدرجة الدنيا لاجتياز التمرين ٦٠/٣٥ على ان تكون الطالبة ناجحة في الفقرات (١ ، ٣ ، ٤ ، ٦ ، ٧ ، ٨) واقل منها تعيد الطالبة الخطوات التي رسبت فيها .

توقيع رئيس القسم

توقيع المدرب

توقيع المدرب

رقم التمرين : ٩
الزمن المخصص : ٩٠ دقيقة

اسم التمرين : رسم القالب الاساسي لكم القميص الرجالي القصير
مكان التنفيذ / محطة العمل / ورشة الخياطة

أولاً : الأهداف التعليمية : يجب على الطالبة ان تصبح قادرة على ان :-

١- تحديد القياسات لرسم قالب الاساسي لكم القميص الرجالي القصير

٢- ترسم القالب الاساسي لكم القميص الرجالي القصير

ثانياً : التسهيلات التعليميه (مواد ، عدد ، أجهزة) : منضدة للرسم ، قلم رصاص ، اقلام ملونة ، ممحاة ، مسطرة صغيرة ، مسطرة كبيرة / مسطرة منحنية ، شريط قياس ، اوراق صالحة للرسم (A4) ، ورق للتنفيذ بالحجم الطبيعي ، مقص ، شريط قياس .

ثالثاً : خطوات العمل :- النقاط الحاكمة ، معيار الاداء ، الرسومات

ت	الخطوات	الرسم
	<p>القياسات المطلوبة ويتم اخذها بالطريقة التي تم عرضها في الصفحة (٣٢-٣٢) او تستخرج من جداول القياسات المعيارية (٣٤-٣٦) محيط الكم = (٤٠ سم) العرض محيط الكم القصير = ٣٤ سم الطول محيط الاسورة = ٣٦ سم ارتفاع رأس الكم ولنفترض انه = ١٥ سم ويؤخذ بالطريقة التي تم شرحها في التمرين رقم (٦) صفحة (٨٤) . وفيما يلي الخطوات اللازمة لرسم القالب الاساسي لكم القميص الرجالي القصير</p>	
١	<p>ارسمي المستطيل (أ ب ج د) طوله يساوي طول الكم (٣٠ سم) وعرضه يساوي محيط الكم (٤٠ سم)</p>	

	<p>٢ ارسمي الخط (هـ و) اسفل الخط (أ د) بمقدار ارتفاع قمة الكم = ١٥ سم</p>
	<p>٣ نصفي المستطيل بالخط (س ص) بحيث يقطع الخط (هـ و) في نقطة (م).</p>
	<p>٤ تتبع الخطوات من (٤-١٢) لرسم قمة الكم الطويل صفحة (٨٥-٨٦)</p>
	<p>٥ قسمي مسافة محيط الاسورة على (٢) $١٧ = ٢ \div ٣٤$ سم $١٧ = ١ + ١٧$ سم مسافة الخلف $١٦ = ١ - ١٧$ مسافة الامام - قيسي (١٨ سم) يمين نقطة (ص) الى (ض) ثم صلي (ض ث) - قيسي مسافة (١٦ سم) يسار نقطة (ص) الى (غ) ثم صلي (غ ي) خط الجانب</p>
	<p>٦ اما بالنسبة لثنية الكم فتكون حسب التصميم اما طية عادية وفي هذه الحالة انزلي مسافة (٣ سم) للثنية وارسمي خط موازي لحافة الكم مع تعديل خط الجانب باضافة (١ سم) الى حافة الطية السفلى عن الجانبين لاعطاء الوسع الكافي لطية الكم والحيلولة دون تكرمشها عند الطي ،</p>

	<p>ثم يقص القالب على الحدود الخارجية .</p>
	<p>اما التصميم الاخر فتكون الكم بطية ظاهرة على الوجه وفي هذه الحالة اترك زيادة الى خط ثنية لكم من الاسفل مرتين (3 سم) ثم (1.5 سم) مع تعديل خط الجانب بعد تنفيذها على الورق اولاً للحصول التصميم المطلوب وكما موضح في الشكل ثم يقص القالب على الحدود الخارجية</p>

استمارة قائمة الفحص

الجهة الفاحصة				
اسم الطالبة		المرحلة الثالثة		فنون تطبيقية / خياطة :
اسم التمرين :- رسم قالب الاساس لكم القميص الرجالي القصير				
الرقم	الخطوات	الدرجة القياسية	درجة الاداء	الملاحظات
١	اخذ القياسات رسم المستطيل وتعيين رؤوسه.	٦		
٢	تنصيف المستطيل وتعيين خط الابط.	٨		
٣	رسم الخطين (ز ح) و (ف ع) الذين يساعدان في رسم قمة الكم.	٨		
٤	رسم قمة الكم للامام والخلف.	٨		
٥	تحديد النقطتين (غ ، ض) على خط طية الكم.	٨		
٦	رسم خطي الجانب بتوصيل الخطوط المائلة (غ ي) ، و (ض ت) .	٨		
٧	اضافة مسافة الثنية اذا كانت الكم بطيه واحده او بقلبه ظاهرة (بطيتين).	٨		
٨	قص القالب على الحدود الخارجية	٤		
٩	الزمن المستغرق لتنفيذ الخطوات.	٢		
		٦٠		
اسم الفاحص:		التوقيع:		
التاريخ				

الدرجة الدنيا لاجتياز التمرين ٦٠/٣٥ على ان تكون الطالبة ناجحة في الفقرات (٢ ، ٣ ، ٤ ، ٥ ، ٦ ، ٧) واقل منها تعيد الطالبة الخطوات التي رسبت فيها

توقيع رئيس القسم

توقيع المدرب

توقيع المدرب

أنواع الياقات الرجالية

وتستعمل في الملابس الرجالية بأنواعها المختلفة القمصان بأنواعها - الدشايش - البجايم - الارواب ، اليلكات - الستر - المعاطف ينظر اشكال الياقات التالية.(الرسوم للاطلاع فقط)

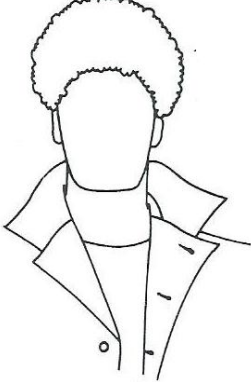
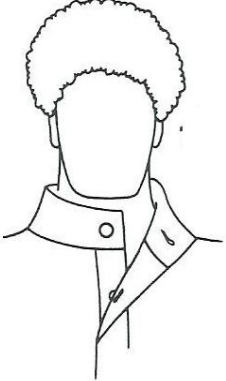
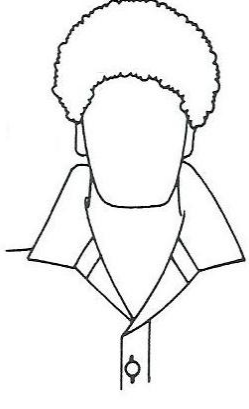
	١- الياقة السبورت
	٢- الياقة الواقفة اليابانية
	٣- الياقة المستقيمة مع ارتفاع

٤- ياقة القميص الرجالي (للاطلاع)

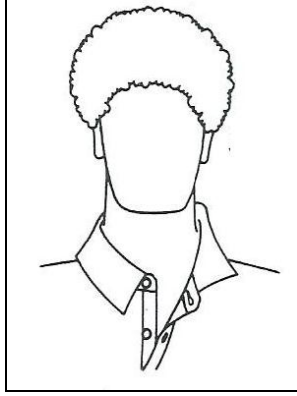

٥- الياقة الامريكية (المربعة) بانواعها (للاطلاع)

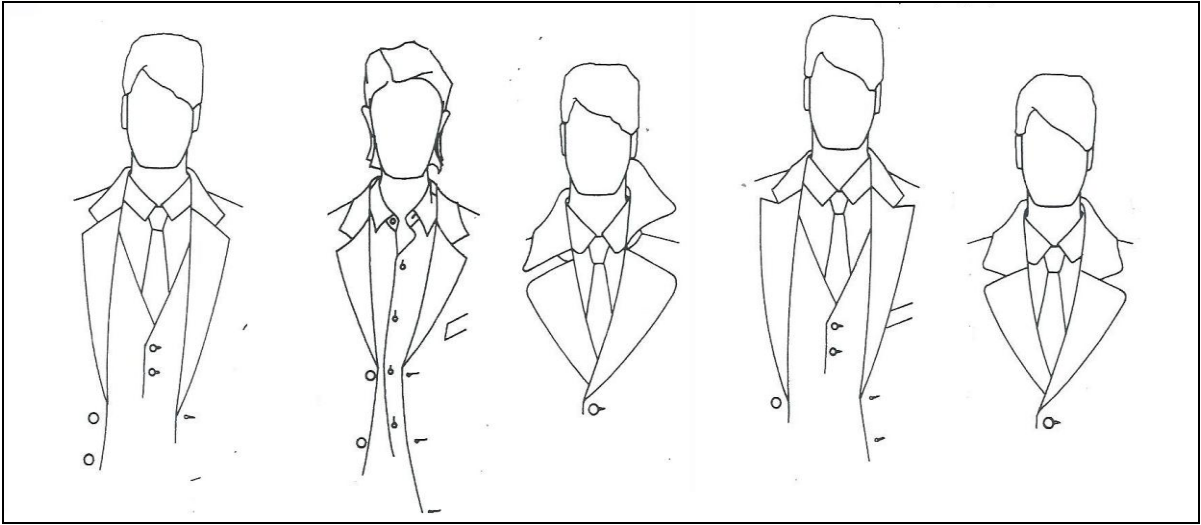

٦- ياقة الشال (للاطلاع)

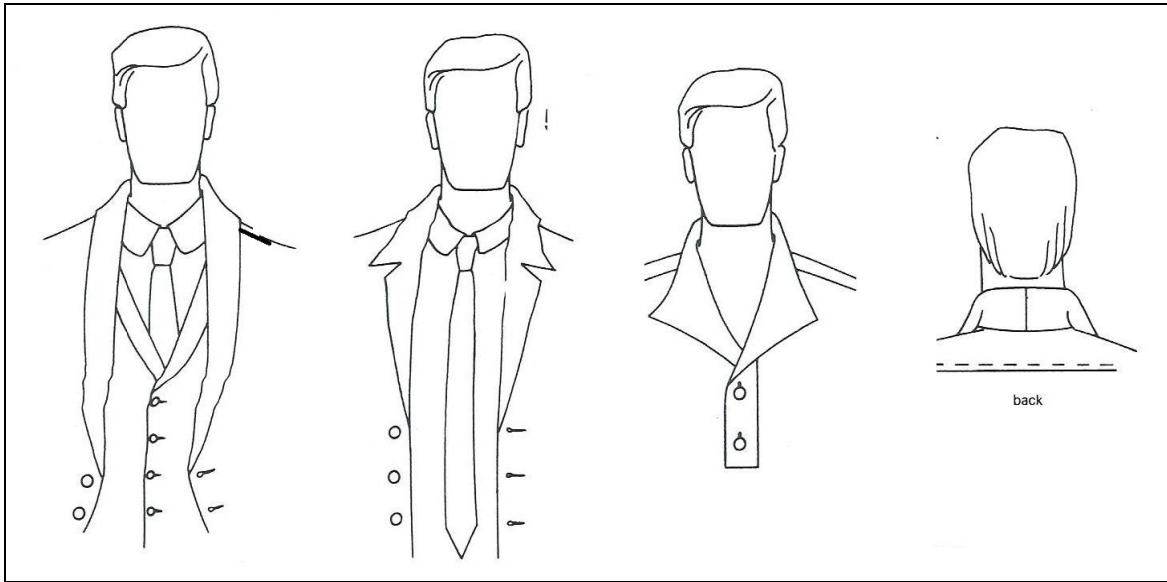

أولاً : الأهداف التعليمية : سوف تكون الطالبة بعد من الانتهاء المحاضرة قادرة على ان :-

- ترسم ياقة السبورت

ثانياً : التسهيلات التعليمية (مواد ، عدد ، أجهزة) : منضدة ، اوراق مناسبة للرسم (A4) ، اوراق مناسبة للتنفيذ ، قلم رصاص ، اقلام ملونة ، شريط قياس ، مساطر مناسبة للتنفيذ ، قلم رصاص ، اقلام ملونة ، شريط قياس ، مساطر منوعة ، ممحاة ، مبراة ، كرسي للجلوس ، صدرية عمل

ثالثاً : خطوات العمل :- النقاط الحاكمة ، معيار الاداء ، الرسومات

اولاً:- ياقة السبورت

القياسات محيط الرقبة = ٤٠ سم

٤٠ ÷ ٢ = ٢٠ سم نصف محيط الرقبة



ت	الخطوات	الرسم
١	ارسمي الخط الافقي (أ ب) يساوي (نصف محيط الرقبة + ١ سم) كما في الشكل	
٢	قيسي من (أ) الى (ج) مسافة (٤/٣) الخط (أ) (ب - ١ سم) = ٤ ÷ ٢٠ = ٥ سم ١٥ - ١ = ١٤ سم مسافة (أ ج)	
٣	ارسمي خطوط عمودية من النقطتين (أ ب) الى الاعلى بقدر (عرض الياقة + ٢ سم) . اذا كان عرض الياقة (٥ سم) فيكون طول كل من (ب د) و (ج د) = (٧ سم) ثم صلي (د هـ)	

	<p>٤ ارتفعي من (أ) مسافة (٠.٦ سم) وضعي نقطة (و) على خط وسط الظهر (أ هـ) وضعي نقطة (و) ثم صلي (و ج).</p>
	<p>٥ ارتفعي من النقطة ب مسافة (١ سم) وضعي نقطة (ز) ثم صلي (ز ج) بخط مائل وبذلك يمثل الخط (ز ح و) خط التركيب للياقة .</p>
	<p>٦ لتحديد شكل الياقة قيسي من (د) الى الخارج مسافة (١.٥-١ سم) الى نقطة (ح) ثم صلي (ح ز) بخط مستقيم كما في الشكل</p>
	<p>ويمكن عمل طرف الياقة مدورا كما في الشكل</p>
<p>7 قصي القالب على الحدود الخارجية</p>	

استمارة قائمة الفحص

الجهة الفاحصة				
اسم الطالبة		المرحلة الثالثة		فنون تطبيقية / خياطة :
اسم التمرين :- رسم قالب ياقة السبورت Convertible collar				
الرقم	الخطوات	الدرجة القياسية	درجة الاداء	الملاحظات
١	رسم الخط الأفقي (أ ب) وتحديد قياساته.	٦		
٢	تحديد مسافة ثلاثة ارباع الخط - ١ سم.	٨		
٣	رسم الخطوط العمودية بالارتفاع بقدر عرض الياقة + ٢ سم.	٨		
٤	الارتفاع (٠.٦ سم) من وسط الظهر الى (ج) .	٦		
٥	الارتفاع (١ سم) من الامام الى (ز)	٦		
٦	رسم خط التركيب بالتوصيل بين النقاط (ز ج و)	١٠		
٧	رسم شكل الياقة من الاعلى اما مثلث او مدور	١٠		
٨	قص القالب على الحدود الخارجية.	٤		
٩	الزمن المستغرق لتنفيذ الخطوات.	٢		
المجموع		٦٠		
اسم الفاحص:		التوقيع:		
التاريخ				

الدرجة الدنيا لاجتياز التمرين ٦٠/٣٥ على ان تكون الطالبة ناجحة في الفقرات (٢ ، ٣ ، ٦ ، ٧) واقل منها تعيد الطالبة الخطوات التي رسبت فيها .

توقيع رئيس القسم

توقيع المدرب

توقيع المدرب

اسم التمرين: رسم الياقة الواقفة (اليابانية)

رقم التمرين: ١١

مكان التنفيذ / محطة العمل/ورشة الخياطة

الزمن المخصص : ٤٥ دقيقة

أولاً: الأهداف التعليمية : ان تكون الطالبة قادرة على :-

- ترسم قالب الياقة الواقفة (اليابانية)

ثانياً: التسهيلات التعليمية (مواد ، عدد ، أجهزة) : منضدة ، اوراق مناسبة للرسم (A4) ، اوراق مناسبة للتنفيذ ، قلم رصاص ، اقلام ملونة ، شريط قياس ، مسطر (٣٠ سم) ، قلم رصاص ، اقلام ملونة ، شريط قياس ، مسطرة منحنية ، ممحاة ، مبرة ، كرسي للجلوس ، صدرية عمل

ثالثاً: خطوات العمل :- النقاط الحاكمة ، معيار الاداء ، الرسومات

ثانياً :- الياقة الواقفة (اليابانية)

القياسات: محيط الرقبة = ٤٠ سم

$40 \div 2 = 20$ سم نصف محيط الرقبة



ت	الخطوات	الرسم
١	ارسمي الخط الافقي (أ ب) يساوي نصف محيط الرقبة .	
٢	مدي الخط (أ ب) على استقامة باتجاه النقطة (ج) مسافة بقدر عرض المرء = ٢سم + ١ سم (زيادة الخياطة) ثم ارتفعي خطأ عمودياً الى الاعلى	

	<p>٣ ارسمي خطأ عمودياً من نقطة (أ) الى (د) بقدر ارتفاع الياقة + ٢سم (مسافة الخياطة) ارتفاع الياقة = ٣سم + ٢سم أ د = ٥سم ويمثل خط وسط الخلف ويوضع على طية القماش عند التفصيل.</p>
	<p>٤ ارسمي خطأ أفقياً من (د) عمودي على (أ د) ويقطع الخط العمودي المقام من (ج) في نقطة (هـ)</p> <p>٥ قيسي يسار النقطة (هـ) مسافة (١.٥ سم) سم الى النقطة (و) .</p> <p>٦ قيسي يسار نقطة (و) مسافة بقدر عرض المرء (٢سم + ١سم) وضعي نقطة (ز).</p> <p>٧ قيسي يمين نقطة (أ) مسافة (٤/٣) الخط أ ب الى النقطة (ح).</p>
	<p>٨ ارتفعي من نقطة (ج) مسافة (١.٥ سم) الى نقطة (ط) ثم صلي (ط ح) بخط مائل ليكون الخط (ط ح أ) خط التركيب للياقة .</p> <p>٩ صلي (ط و) بخط مستقيم - صلي ب ز بخط مستقيم ايضاً - حددي موقع فتحة الزر في منتصف الخط (ب ز)</p>
	<p>١٠ قصي القالب على الحدود الخارجية ملاحظة :- القالب يحوي زيادات الخياطة ويقص مرتان على طية القماش وتوضع طبقة من قماش الحشو اللاصق لتقوية الياقة .</p>

استمارة قائمة الفحص

الجهة الفاحصة				
اسم الطالب		المرحلة الثالثة		فنون تطبيقية / خياطة :
اسم التمرين :- رسم قالب الياقة الواقفة (اليابانية)				
الرقم	الخطوات	الدرجة القياسية	درجة الاداء	الملاحظات
١	رسم الخط الافقي وتحديد القياس (نصف محيط الرقبة + ١ سم)	٦		
٢	مد الخط الى (ج) بقدر عرض المرد + ١ سم	٨		
٣	رسم (أ د) بقدر عرض الياقة + ٢ سم (زيادة الخياطة) ورسم الخط الافقي .	٦		
٤	تحديد (و) يسار (هـ) بمسافة (١.٥ سم)	٨		
٥	تحديد (ز) يسار (و) بمسافة (٣ سم)	٦		
٦	تحديد نقطة (ح) على الخط (أ ب)	٦		
٧	قياس (١.٥ سم) من (ج) الى (ط) ورسم خط التركيب (ط ح أ)	٨		
٨	وصل (و ط) (ز ب) بخطين مستقيمين وتحديد العروة	٨		
٩	قص القالب على الحدود الخارجية	٢		
١٠	الزمن المستغرق لتنفيذ الخطوات	٢		
		٦٠		
المجموع				
اسم الفاحص:				التوقيع:
التاريخ				

الدرجة الدنيا لاجتياز التمرين ٦٠/٣٥ على ان تكون الطالبة ناجحة في الفقرات (٣ ، ٤ ، ٥ ، ٧ ، ٨) واقل منها تعيد الطالبة الخطوات التي رسبت فيها .

توقيع رئيس القسم

توقيع المدرب

توقيع المدرب

اسم التمرين: رسم قالب الياقة المستقيمة مع ارتفاع

رقم التمرين ١٢

مكان التنفيذ / محطة العمل/ ورشة الخياطة

الزمن المخصص : ٩٠ دقيقة

أولاً : الأهداف التعليمية : ان تكون الطالبة قادرة على ان :-

- ترسم قالب ياقة المستقيمة مع ارتفاع.

ثانياً : التسهيلات التعليمية (مواد ، عدد ، أجهزة) : منضدة ، اوراق مناسبة للرسم (A4) ، اوراق مناسبة للتنفيذ ، قلم رصاص ، اقلام ملونة ، شريط قياس ، مسطر (٣٠سم) ، قلم رصاص ، اقلام ملونة ، شريط قياس ، مسطرة منحنية ، ممحاة ، مبرة ، كرسي للجلوس ، صدرية عمل

ثالثاً : خطوات العمل :- النقاط الحاكمة ، معيار الاداء ، الرسومات

ثالثاً :- رسم قالب الياقة المستقيمة مع الارتفاع

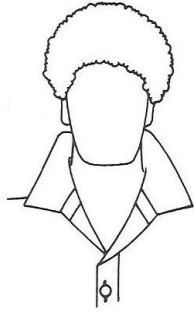

ت	الخطوات	الرسم
١	ارسمي الجزء الاسفل كما في التمرين (١١) صفحة (١٠٨- ١٠٩) متبعة الخطوات نفسها .	
٢	لرسم الجزء الاعلى أ- ارسمي الخط الافقي (د و) بقدر الخط (د و) في الجزء الاسفل وحددي نقطة (ز) على بعد (٣سم) عن نقطة (و) (المراد + اسم)	

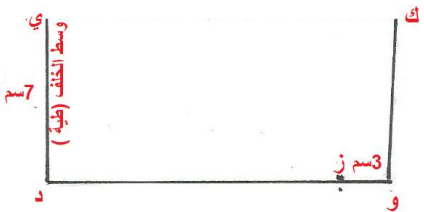
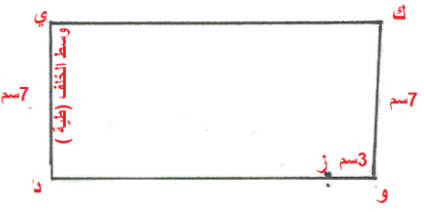
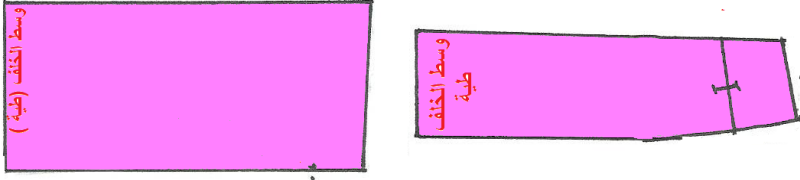
	<p>ب- ارتفعي من نقطتي (و) ، (د) خطوط عمودية بقدر عرض الياقة المطلوب (سم٥ + سم٢) زيادة الخياطة الى نقطتي (ك ، ي) = (سم٧)</p>
	<p>ج- صلي النقطتين (ك ي) كما في الشكل</p>
<p>٣ يقص قالب على الحدود الخارجية</p> 	
<p>ملاحظة : يقص الجزء الاول والثاني مرتين على الثنية من قماش القميص ومرة على الثنية من قماش اللاصق عند التفصيل.</p>	

استمارة قائمة الفحص

الجهة الفاحصة				
اسم الطالبة		المرحلة الثالثة		فنون تطبيقية / خياطة :
اسم التمرين :- رسم قالب الياقة المستقيمة مع ارتفاع				
الرقم	الخطوات	الدرجة القياسية	درجة الاداء	الملاحظات
١	رسم الخط الافقي بقدر 1/2 محيط الرقبة واضافة مسافة المرء + اسم .	٨		
٢	تحديد عرض الياقة ورسم المستطيل .	١٠		
٣	رسم شكل الياقة من الامام ورسم مسافة المرء.	٨		
٤	رسم الخط (د و) بقدر(دو) في الجزء الاسفل.	٨		
٥	رسم عمودين وتحديد عرض الياقة + ٢سم واكمال رسم المستطيل.	٨		
٦	تحديد نقطة (ز) يسار (و) على بعد (٣سم) عنها	٨		
٧	قص قالب الجزء الاسفل المسند	٤		
٨	قص القالب الجزء الاعلى	٤		
٩	الزمن المستغرق لتنفيذ الخطوات	٢		
		٦٠		
		التوقيع:	المجموع	
			اسم الفاحص:	
			التاريخ	

الدرجة الدنيا لاجتياز التمرين ٦٠/٣٥ على ان تكون الطالبة ناجحة في الفقرات (١ ، ٤ ، ٣ ، ٢ ، ٥ ، ٦) واقل منها تعيد الطالبة الخطوات التي رسبت فيها.

توقيع رئيس القسم

توقيع المدرب

توقيع المدرب

اسم التمرين: رسم قالب ياقة القميص الرجالي

رقم التمرين: ١٣

مكان التنفيذ / محطة العمل/ورشة الخياطة

الزمن المخصص : ٩٠ دقيقة

أولاً : الأهداف التعليمية : ان تكون الطالبة قادرة على ان:-

١- رسم قالب ياقة القميص الرجالي

٢- قص القالب على القماش

ثانياً : التسهيلات التعليمية (مواد ، عدد ، أجهزة) : منضدة ، اوراق مناسبة للرسم (A4) ، اوراق مناسبة للتنفيذ ، قلم رصاص ، اقلام ملونة ، شريط قياس ، مساطر مناسبة للتنفيذ ، قلم رصاص ، اقلام ملونة ، شريط قياس ، مساطر منوعة ، ممحاة ، مبراة ، كرسي للجلوس ، صدرية عمل ، مامنة خياطة ، 1/4 متر قماش قطني لتنفيذ الياقة ، قماش لاصق لتقوية الياقة .

ثالثاً : خطوات العمل :- النقاط الحاكمة ، معيار الاداء ، الرسومات

رابعاً :رسم ياقة القميص الرجالي مع ارتفاع منفصل

محيط الرقبة = ٤٠ سم

$40 \div 2 = 20$ سم نصف محيط الرقبة

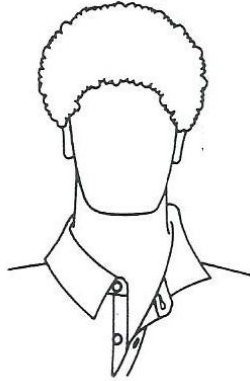

أولاً:- الجزء الداخلي (المسند)

ت	الخطوات	الرسم
١-	ارسمي المستطيل أ ب ج د وفيه أ د = نصف محيط الرقبة د ج = ٣سم عرض الياقة + ٢سم زيادة الخياطة = ٥سم .	
٢	مدي الخط (أ د) ناحية اليسار (٣سم) وضعي نقطة (هـ) (مسافة المرد + ١سم مسافة الخياطة)	
٣	مدي الخيط (ب هـ) ناحية اليسار وضعي نقطة (و) ثم صلي (هـ و).	

	<p>٤ ضعي نقطة (ز) اسفل نقطة (د) بمقدار (٢/١ سم)</p>
	<p>٥ ضعي نقطة (ح) اعلا نقطة (هـ) بمقدار 1/2 سم</p>
	<p>٦ صلي نقطة (ز ح) بخط منحنى كما في الشكل يصل الى منتصف المسافة (ا د)</p>
	<p>٧ ارسمي من (ح) خطاً منحنياً ينتهي الى منتصف المسافة (ب ج)</p>
	<p>٨ حدي موقع فتحة الزر من منتصف المسافة (د ج) افقياً ثم قصي القالب على الحدود الخارجية وعند التفصيل تقص مرتان على طية القماش ويوضع على الطبقة الداخلية قماش الحشو اللاصق</p>

ثانياً: الجزء الخارجي

	<p>١ ارسمي المستطيل أ ب ج د أ د = نصف محيط الرقبة ٢٠ سم أ ب = (٦ سم) (عرض الياقة ٤ سم + ٢ سم مسافة الخياطة من الاعلى والاسفل)</p>
	<p>٢ ضعي نقطة هـ يسار نقطة (د) وتبعد عنها مقدار (٢-٤ سم) حسب موديل الياقة فكلما كانت الياقة مفتوحة كانت المسافة اقل والعكس كلما كانت الياقة مقفولة كانت المسافة اكبر والياقة العادية تكون المسافة في نقطة (هـ) يسار نقطة (د) بمقدار (٣ سم)</p>
	<p>٣ مدي الخط (د ج) الى اسفل (ا سم) الى نقطة (و) ٤ اوصلي نقطة (و) بنقطة (هـ) ومديه بقدر طول الياقة المطلوبة الى نقطة (ز)</p>

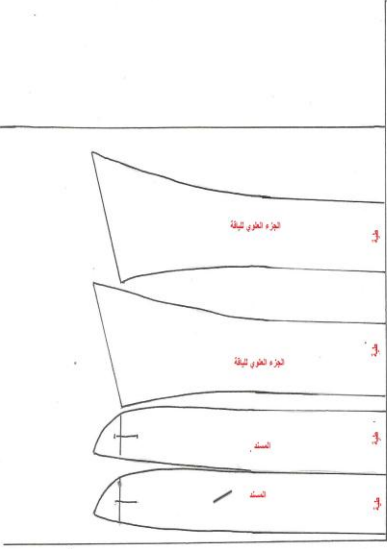
	<p>٥ ارسمي من نقطة (ز) خطاً منحنياً الى منتصف الخط (أ د) في (ح)</p>
	<p>٦ ارسمي من نقطة وخطاً منحنياً الى منتصف الخط (ب ج)</p>
	<p>٧ قصي القالب على الحدود الخارجية</p>
 <p>طريقة وضع القالب على القماش</p>	<p>وعند التفصيل تقص الياقة بجزئها مرتان على طية القماش ويوضع على الطبقة الداخلية للياقة قماش الحشو اللاصق لتقوية الياقة ويفضل قصها باتجاه عرض القماش اذا كان القماش مقلاماً فتعطي جمالية للقميص كما هو موضح بالشكل</p>

استمارة قائمة الفحص

الجهة الفاحصة			
اسم الطالبة		المرحلة الثالثة	فنون تطبيقية / خياطة :
اسم التمرين :- رسم قالب ياقة القميص الرجالي			
الرقم	الخطوات	الدرجة القياسية	درجة الاداء
١	رسم مستطيل المسند	٣	
٢	مد الخط (أ د) الى هـ بقدر مسافة المرد + اسم	٤	
٣	مد الخط (ب ج) الى (ج) بقدر مسافة المرد + اسم ووصل (هـ و)	٤	
٤	النزول من (د) (٢/١) الى ز والارتفاع من (و) (٢/١) الى ح	٣	
٥	رسم الخط المنحني من (ح) الى (ز) ثم الى منتصف (ا د)	٦	
٦	رسم خط التركيب من (ح) الى منتصف (ب ج)	٦	
٧	تحديد موقع فتحة الزر في منتصف خط الوسط وقص القالب	٤	
٨	رسم مستطيل الجزء العلوي	٣	
٩	وضع (هـ) على بعد (٣سم) من (د)	٣	
١٠	مد الخط (د ج) الى نقطة (و)	٣	
١١	وصل النقاط (و هـ) ومد الخط بقدر طول الياقة المطلوبة	٤	
١٢	رسم خط منحني من نقطة (ز) الى منتصف (أ د)	٦	
١٣	رسم خط منحني من (و) الى منتصف (ب ج)	٦	
١٤	قص القالب على الحدود الخارجية	٣	
١٥	الزمن المستغرق لتنفيذ الخطوات	٢	
المجموع		٦٠	
اسم الفاحص:		التوقيع:	
التاريخ			

الدرجة الدنيا لاجتياز التمرين ٦٠/٣٥ على ان تكون الطالبة ناجحة في الفقرات (٢ ، ٣ ، ٥ ، ٦ ، ١٣ ، ١٢) واقل منها تعيد الطالبة الخطوات التي رسبت فيها .

توقيع رئيس القسم

توقيع المدرب

توقيع المدرب

اسم التمرين: تفصيل خياطة ياقة القميص الرجالي

رقم التمرين : ١٤

مكان التنفيذ / محطة العمل/ورشة الخياطة

الزمن المخصص : ٩٠ دقيقة

أولاً : الأهداف التعليمية : ان تكون الطالبة قادرة على ان :-



١- تخط ياقة القميص الرجالي

٢- تثبيتها على حفرة القميص الرجالي

ثانياً : التسهيلات التعليمية (مواد ، عدد ، أجهزة) : منضدة ، قالب ياقة القميص رجالي مقصوص على القماش ، قميص رجالي ، ابرة خياطة ، بكرة خيوط بنفس لون القميص ، دبابيس ، مقص ، ماكينة خياطة ، مكواة ، مكواة تجارية، منضدة كي، كرسي للجلوس ، صدرية عمل

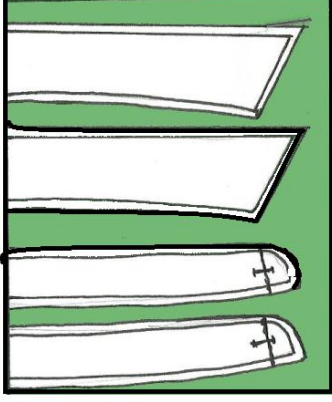
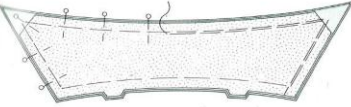
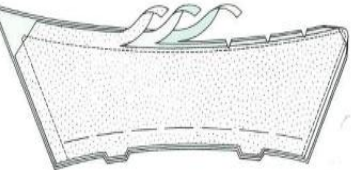
ثالثاً : خطوات العمل :- النقاط الحاكمة ، معيار الاداء ، الرسومات

ت	الخطوات	الرسم
١	قصي اجزاء الياقة حول حدود القالب بعد وضعها على طية القماش كما في الشكل ويمكن تفصيلها باتجاه العرض اذا كان القماش مقلم فتعطي جمالية للقميص	
٢	ضعي الحشو على الوجه الخلفي للطبقة السفلى للياقة ثم ثبتي طبقة الياقة العليا والسفلى معا بحيث يكون الوجهان الصحيحان الى الداخل ثم سرجي قريبا من خط الخياطة	
٣	تكلي بماكينة الخياطة على الحدود الخارجية للياقة ثم نفذي عملية تقريض وتدرج علاوات الخياطة وقص الزوايا كما في الشكل مراعية ان تكون مسافة الخياطة الطبقة العليا للياقة هي الاعرض	

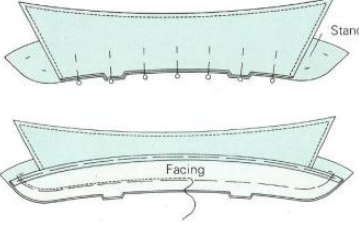
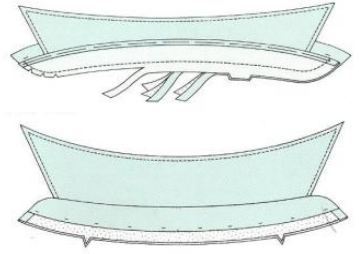
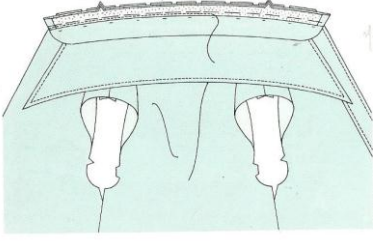
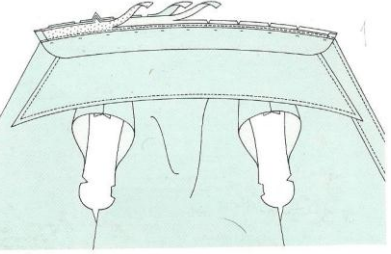
	<p>٤ اكوي الخياطة ، اقليبها واكويها مرة اخرى بعد قلبها ونفذي خط من التكل قريباً من خط الخياطة كما في الشكل</p>
	<p>٥ ثبتي الحشوة على الوجه الخلفي لقطعة الياقة المرتفعة (المسند) اثني خط تركيب قطعة بطانة القطعة الواقفة الى الوجه الخلفي كما في الشكل .</p>
	<p>٦ ثبتي قطعة الياقة على بطانة الجزء المرتفع للياقة ، بحيث تتلاقى علامات الاتزان ويكون الوجهان الصحيحان معاً الى الداخل كما في الشكل .</p>
	<p>٧ ضعي الجزء المرتفع من الياقة على وجه الياقة بحيث تتلاقى علامات الاتزان ثم ادرزيها على خط الخياطة مع تثبيت بداية ونهاية الخياطة كما في الشكل ثم نفذي تقريض وتدرج علاوات الخياطة ، كما في الشكل ثم اقليب الياقة واكويها</p>
ثانياً:- تثبيت الياقة على القميص	
	<p>١ ثبتي الياقة على حفرة الرقبة ، بحيث يكون الوجهان الصحيحان للياقة والقميص الى الداخل ثم سرجي</p>
	<p>٢ ادرزي بماكنة الخياطة على خط الخياطة ثم نفذي تقريض وتدرج علاوات الخياطة</p>

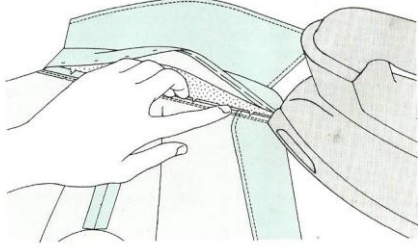
	<p>ثم اكوي مسافة الخياطة</p>	
	<p>٣ اثنى الجزء المرتفع من الياقة على خط خياطة الياقة ، ثم ثبتي البطانة باستخدام غرزة اللقط المخفي ثم اكويها</p>	
	<p>٤ نفذي الخياطة التزيينية على الجزء المرتفع من الياقة مبدئاً من منتصف الخلف وذلك بعد كي الياقة ثم نفذي عمل العرواي كما في الشكل</p>	

استمارة قائمة الفحص

الجهة الفاحصة			
اسم الطالبة		المرحلة الثالثة	فنون تطبيقية / خياطة :
اسم التمرين :- تفصيل وخياطة ياقة القميص الرجالي			
الرقم	الخطوات	الدرجة القياسية	درجة الاداء
الملاحظات			
١	قص أجزاء الياقة	٤	
٢	تثبيت القماش اللاصق على الجزء الخلفي لكل من الجزء العلوي والسفلي للياقة	٤	
٣	تثبيت طبقتا الجزء العلوي والتكل على الحدود لكل من الخطوط الجانبية والخط العلوي	٨	
٤	قص الزيادات وقلب الياقة على الوجه وكيها وتنفيذ خط من التكل الظاهري قريب من خط الخياطة	٦	
٥	وضع الجزء العلوي بين طبقي المسند وسراجتها ثم التكل بماكنة الخياطة ثم قص الزيادات وقلبها ثم كيها	٨	
٦	تثبيت على حفرة الرقبة للقميص بحيث يكون الوجهان الصحيحان متقابلين ثم تسرج معاً	٨	
٧	تتكل بماكنة الخياطة ثم تدرج العلاوات وتكوى	٤	
٨	تنثى الجزء المرتفع على خط الياقة ثم يثبت اما بغرزة اللقط او اتكل بماكنة الخياطة ثم الكي	٨	
٩	تنفذ الخياطة التزينية على الجزء المرتفع (المسند) بالابتداء من خط وسط الخلف ثم تنفيذ العراوي	٨	
١٠	الزمن المستغرق لتنفيذ الخطوات	٢	
المجموع		٦٠	
اسم الفاحص:		التوقيع:	
التاريخ			

الدرجة الدنيا لاجتياز التمرين ٦٠/٣٥ على ان تكون الطالبة ناجحة في الفقرات (٣، ٦، ٥، ٩، ٨) واقل منها تعيد الطالبة الخطوات التي رسبت فيها .

توقيع رئيس القسم

توقيع المدرب

توقيع المدرب

اسئلة الفصل الثالث

س ١ / أملئي الفراغات التالية :-

- ١- من انواع الياقات الرجالية و..... و.....
- ٢- سفرة القميص هي
- ٣- هناك عدة أنواع من البزم و..... و.....

الجانب العملي

س ١ / ارسمي بمراحل القالب الاساسي الجزء العلوي (الكورساج) قالب الخلف اذا علمت القياسات التالية :-

محيط الخصر = ٨٨ سم	طول القميص = ٧٥ سم
محيط الورك = ١٢ سم	محيط الرقبة = ٤٠ سم
طول الظهر = ٥٢ سم	محيط الصدر = ١٠٠ سم
عرض الكتف = ١٥ سم	٢/١ عرض الظهر = ٢٠ سم

س ٢ / ارسمي ونفذي سفرة القميص القصبة (الخلفية)

س ٣ / ارسمي وحددي موقع جيب الصدر على قالب البدن الاساس .

س ٤ / ارسمي بمراحل قالب الاساس لكم القميص الرجالي الطويل اذا علمت القياسات التالية :-

محيط الاسورة = ٢٨ سم	محيط الكم = ٤٠ سم
ارتفاع رأس الكم = ١٥ سم	طول الكم = ٦٢ سم

س ٥ / ارسمي قالب جلابية رجالية باستعمال قالب الاساس للبدن .

س ٦ / ارسمي ونفذي ما يأتي :-

- أ- الياقة السبورت اذا علمت محيط الرقبة = ٤٠ سم
- ب- البزمة المفردة المحددة الشكل اذا علمت محيط الرسغ = ٢٦ سم
- عرض البزمة = ٧ سم

س ٧ / اذكرني خطوات خياطة كل مما يأتي :-

- ١- تجهيز فتحة كم القميص الرجالي
- ٢- خياطة ياقة القميص الرجالي

الفصل الرابع

تفصيل وخطاطة القميص الرجالي

* تفصيل وخطاطة القميص
الرجالي واعداد قالب اليك
الرجالي

١- تجهيز قالب قميص الرجالي

٢- تفصيل قالب القميص الرجالي

٣- خطاطة القميص الرجالي

٤ رسم قالب اليك الرجالي

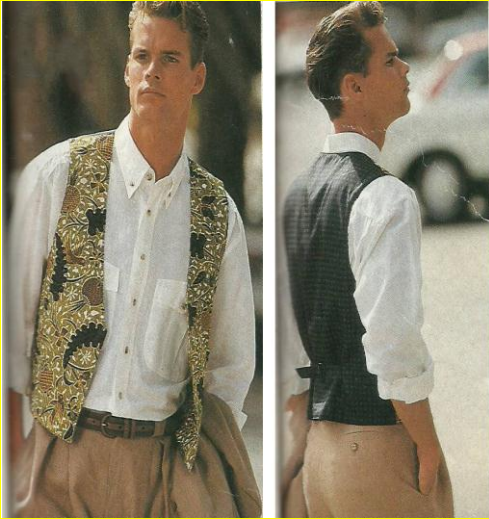

القميص الرجالي

عند الشراء قميص ، انظري الى التفاصيل التي توفر فترة لبس اطول ، و القمصان تختلف عن بعضها اختلافاً بسيطاً ، ونجاح قمصان الرجال والاولاد يعود بدرجة كبيرة الى نوعية ومدى جودة القماش المستخدم ، وبضمان الجودة افحصي دائماً مدى دقة قص القماش والياقة والراحة .

ان مواصفات اقمشة الداكرون واللياف البولستر الاخرى قد تستخدم في عمل التريكو او تصميمات الغرز (نسيج القماش) الفاخر في صنع القمصان السهلة العناية والتي لاتحتاج مطلقاً للكي والصالحة للارتداء لفترة طويلة . والقمصان التي وضعت في بطاقة بياناتها (١٠٠%) بولستر لها مواصفات ليست جيدة لامتناس العرق ولن تعمل على التخلص من رطوبة الجسم (العرق) بسرعة مثل القمصان القطنية ولكنها تجف بسرعة ولاتحتاج للكي ، والقمصان المصنوعة من اقمشة التريكو (ذات مسام) تغطي فرصة للتبخر السهل للعرق ولذلك فان هذه القمصان اكثر راحة عن تلك المصنوعة من الياف البولستر.

وتصنع بعض الاقمشة من خليط من الياف قطنية والياف البولستر لها خاصية الامتناس كالقطن مع مقاومتها للتجعيد تحتاج وتحتاج للكي السريع وقد توجد بعض المشاكل فيما يتعلق بتعلق القذارة والبقع الدهنية.

والكثير من القمصان القطنية (١٠٠%) لها مواصفات تكون من النوع حسن التصنيع الذي لا يحتاج لكي اذا غسل بطريقة مناسبة .ومن المهم ان تكون المنسوجات التي تصنع منها القمصان مقاومة للانكماش لانه اذا وجدت نسبة (درجة) بسيطة من التغيير في الحجم (المقاس) فان ذلك يسبب ضيق محيط الرقبة .

وعادة تكتب بيانات المقاس الخاصة بالقمصان من الداخل على الياقة وهي توضح بيان محيط الرقبة وطول الاكمام، وأذا اريد تغيير مقاس الرقبة يجب اخذ القياس دوران الرقبة القريب من الجذع مع ترك مجال من اجل الراحة في القياس ، ويمكن ايضاً ان تأخذ قياس ذو مقاس مريح مع اخذ القياسات حول الرقبة من وسط الزر الاعلى وحتى مركز فتحة الزر ، وقد تؤخذ القياسات مقربة الى اقرب (انج او نصف انج) وعلى سبيل المثال (١٤ ، ١٤.٥ ، ١٥ ، ١٥.٥) وحتى (١٧) . واذا كان مقاس الرقبة بين نقطتي قياس (مقاسين) فيجب شراء المقاس الاكبر .

جدول (٥) يمثل مقاسات القمصان الرجالية
مقاس الرقبة وطول الكم والوحدات المشتركة في القمصان الرجالية

١٧	١٦.٥-١٦	١٥.٥ - ١٥	١٤.٥	١٤	مقاس الرقبة (بالانج) ^١
٣٣/٣٢	٣٢/٣٣	٣٢/٣٣	٣٢/٣٣/٣٤	٣٣/٣٢	طول الكم (بالانج)
٣٥/٣٤	٣٥/٣٤	٣٤/٣٥			

جدول (٦) مقاسات الاولاد / الحجم المعتاد

١٨	١٦	١٤	١٢	١٠	٨	٦	المقاس (الحجم)
١٤	١٣.٥	١٣	١٢.٥	١٢	١١.٥	١١	الرقبة (غ١)
٣٤.٥	٣٣	٣١.٥	٢٩.٥	٢٨	٢٦.٥	٢٥	الصدر (غ١)
٦٦	٦٤	٦١	٥٨	٥٤	٥٠	٤٦	الطول (غ١)

(٨، ص ٤٨٩)

وعادة تتميز القمصان الرياضية (السيبور) ذات النسيج المحاك (غزل) بالقياس على اربعة مقاسات اساسية ، بالشخص الذي يرتدي (١٥.٥) قد يجد ان القميص صغير جداً اذا انكمش القماش قليلاً وقد يكون المقاس الاكبر كبيراً جداً اذا لم يكن هناك انكماش ، تأكد من مراجعة البيانات الخاصة بذلك.

^١الانج = ٢.٥ سم

مقاسات القمصان الرياضية (اسبور)

صغير	S	١٤ - ١٤.٥ انج
متوسط	M	١٥ - ١٥.٥ انج
كبير	L	١٦ - ١٦.٥ انج
كبير جداً	XL	١٧ - ١٧.٥ انج

أما القمصان ذات النسيج المغزول فلها نظم اخرى في القياس وحتى تجدي المقاس الصحيح (المناسب) يتم اخذ المقاس حول الصدر فوق القميص واجعلي اداة القياس (الشريط) عالياً مضبوطاً تحت الاذرع وفوق اطراف عرض الكتف يكون الناتج من قياس الصدر هو المقاس المطلوب ، وتنقسم المقاسات في هذه القمصان الى اربعة مجموعات طبقاً لمحيط الصدر.

صغير	S	34-36
متوسط	M	40-38
كبير	L	42-44
كبير جداً	XL	٤٦-٤٨

المصدر (٨، ص ٤٩٠)

والقميص ذو الجودة العالية يكون ناعماً (املس) ومن قماش متين ومجهز مسبقاً ضد الانكماش وثابت اللون وذو تصميم او رسوم تظهر مدى تلاؤم الياقة والصدر(واجهة القميص) والجيب ، وله نهايات للياقة مدببة وفتحات ازرار ثابتة نظيفة وازرار ذات اربعة فتحات ثبتت بدقة والقميص ذو القصة الجيدة يظهر الجودة العالية .

والاكمام في القمصان ذات الجودة العالية تكون مقصوفة كقطعة واحدة ويكون من السهل كيها وغسلها وتكون افضل في المظهر من تلك التي تصنع من عدة قطع وهذا لايؤثر على اللياقة (الكفاءة) لان الاكمام تكون في نفس مقاس حجم التي تصنع كقطعة واحدة .

اسم التمرين: اعداد قالب قميص رجالي نصف كم وتفصيله

رقم التمرين : ١٥

مكان التنفيذ / محطة العمل/ورشة الخياطة

الزمن المخصص : ١٣٥ دقيقة

أولاً : الأهداف التعليمية : ان تكون الطالبة قادرة على ان :-



١- تعد قالب قميص رجالي نصف كم باستعمال القالب الاساس للبدن مكون من الامام والخلف والكم والياقة والجيب

٢- تضع القالب على القماش وتقصه

ثانياً : التسهيلات التعليمية (مواد ، عدد ، أجهزة) : منضدة ، قالب اساس معد مسبقاً (البدن والكم) ، اوراق مناسبة للتنفيذ ، قلم رصاص ، اقلام ملونة ، مسطرة صغيرة ، مسطرة كبيرة ، مسطرة منحنية ، صابونة خياطة ، اقلام تأشير او كاربون خياطة وعجلة مسننة ، دبابيس ، قماش مناسب للفصال ، (قطني او صناعي ، او مخلوط) ، متر ونصف (ذو عرضين ١٤٠ سم) ، مقص ، صدرية عمل ، كرسي للجلوس

ثالثاً : خطوات العمل :- النقاط الحاكمة ، معيار الاداء ، الرسومات

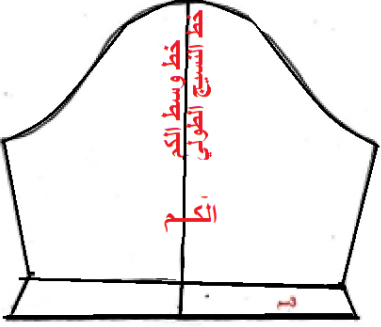
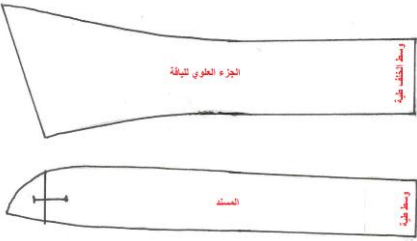
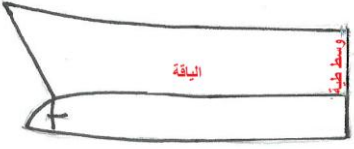
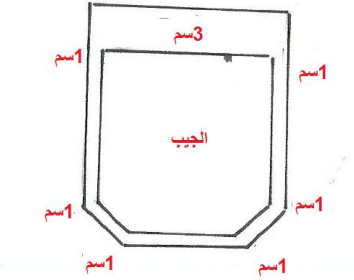
ت	الخطوات	الرسم
١	استعملي القالب الاساس للبدن في رسم قالب الخلف تمرين (٤) صفحة (٦٦) وقالب الامام صفحة (٧٩) بعد اضافة مسافة المرد وبطانة المرد وتحديد موقع الجيب.	

	<p>٢ استعملي قالب الكم القصير كما في التمرين (٩) صفحة (٩٩)</p>
	<p>٣ ارسمي قالب ياقة القميص الرجالي كما في التمرين (١٣) صفحة (١١٤-١١٦)</p>
	<p>٤ ولعمل قالب الياقة قطعة واحدة الصقي القالبين للحصول على قالب ياقة القميص الرجالي قطعة واحدة كما في الشكل</p>
	<p>٤ اطبعي قالب الجيب وتعمل زيادات للخياطة حول القالب كما يأتي : (3 سم) للطية العليا للجيب (1 سم) حول الحدود الجانبية والسفلى للجيب حسب شكل الجيب</p>
	<p>٥ افرشي القماش طويلاً على منضدة التفصيل ووجهه الى الداخل بعد تحضيره وكيه وتثبيتته بالدبابيس</p>

<p>وزعي اجزاء القالب على القماش بوضع قالب الخلف على ثنية القماش والاجزاء الباقية بموازاة الخط الطولي للقماش وبطريقة اقتصادية</p> 	<p>٦</p>
	<p>٧ قصي على الحدود الخارجية للقالب لكون القالب يحوي على زيادات الخياطة ضمناً</p>
	<p>٨ انقلي الاشارات من القالب على القماش (خط الوسط ، خطوط الطية للمرد ، اشارة الجيب الخ)</p>
	<p>٩ قصي القماش اللاصق لتقوية الياقة</p>

استمارة قائمة الفحص

الجهة الفاحصة			
اسم الطالبة		المرحلة الثالثة	فنون تطبيقية / خياطة :
اسم التمرين :- اعداد قالب قميص رجالي نصف كم وتفصيله			
الرقم	الخطوات	الدرجة القياسية	درجة الاداء
الملاحظات			
١	رسم قالب الخلف والامام ورسم المرء وبطانة المرء وتحديد موقع الجيب	٨	
٢	رسم قالب الكم القصير وأضافة مسافة الكفة	٨	
٣	رسم قالب الياقة للقميص الرجالي ذات المسند وتحضير قالب ياقة بدون خياطة	٨	
٤	طبع قالب الجيب واطافة زيادات الخياطة والظية العليا للجيب	٦	
٥	فرش القماش ووجهه الى الداخل وتثبيته بالدبابيس	٨	
٦	توزيع اجزاء القالب على القماش بطريقة اقتصادية	٦	
٧	القص على حدود القالب	٦	
٨	نقل الاشارات على القماش	٤	
٩	قص القماش اللاصق للياقة لتقويتها	٤	
٩	الزمن المستغرق لتنفيذ الخطوات	٢	
المجموع		٦٠	
اسم الفاحص:		التوقيع:	
التاريخ			

الدرجة الدنيا لاجتياز التمرين ٦٠/٣٥ على ان تكون الطالبة ناجحة في الفقرات (١ ، ٢ ، ٣ ، ٤ ، ٥ ، ٦) واقل منها تعيد الطالبة الخطوات التي رسبت فيها .

توقيع رئيس القسم

توقيع المدرب

توقيع المدرب

اسم التمرين: خياطة القميص الرجالي بنصف كم

رقم التمرين : ١٦

مكان التنفيذ / محطة العمل/ورشة الخياطة

الزمن المخصص : ٢٢٥ دقيقة



أولاً : الأهداف التعليمية : ان تكون الطالبة قادرة على خياطة القميص الرجالي

ثانياً : التسهيلات التعليمية (مواد ، عدد ، أجهزة) : منضدة ، قطع القميص الرجالي المعد في التمرين الساق صفحة ، ابرة خياطة ، مقص ، شريط قياس ، دبابيس ، كشتبان ، بكرة خيوط بلون قماش القميص نفسه ، ماكينة الخياطة ، مكواة ، منضدة كي ، صدرية عمل ، كرسي للجلوس

ثالثاً : خطوات العمل :- النقاط الحاكمة ، معيار الاداء ، الصور

ت	الخطوات	الصور
١	اعلمي الاوفر لقطع القالب لتنظيف حافات القطع او قد تترك القطع ويتم عمل الاوفر بعد الخياطة حسب المراحل.	
٢	اثنى المردات الطولية لقطعتي الجهة الامامية واكويها ثم تكلي على طرفي الثنية بماكنة الخياطة	

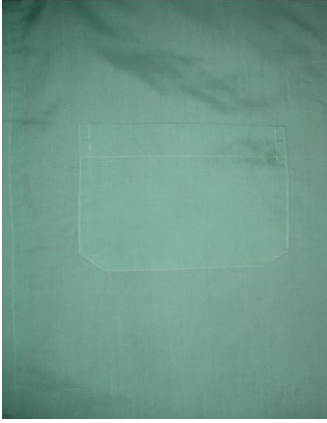
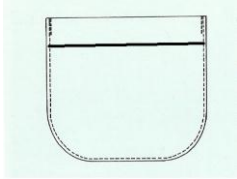
	<p>٣</p> <p>ثبتي اكتاف قطعتي الجهة الامامية مع القطعة الخلفية ثم تكلبها بماكنة الخياطة على بعد (اسم) ثم تنظف حافة الطبقتين معاً بماكنة الاوفر او بالغرزة المنعرجة لماكنة الخياطة</p>	
	<p>٤</p> <p>جهزي الياقة (حسب موديلها) وفي هذا الموديل (ياقة القميص الرجالي قطعة واحدة)</p> <p>- ابدأي اولا بوضع اللاصق وكيه على ان يقص على حدود القالب الاصلي بدون زيادات الخياطة ثبتي طبقتي الياقة معاً بحيث يتقابل وجها القماش وتكلي على بعد (اسم) عن الخطوط الخارجية مع ضبط الزوايا ثم قصي الزيادات على بعد 1/4 سم عن الحدود الخارجية مع قرص اطراف الياقة وقص الزوايا.</p> <p>- اطوي بمقدار (اسم) طرف الياقة التي تحوي اللاصق وادريها بماكنة الخياطة</p> <p>- اقلبي الياقة على الوجه واكويها ثم اعلمي خط من الخياطة التزيينية على وجه الياقة</p>	
	<p>٥</p> <p>ثبتي الياقة بتأني مع محيط فتحة الرقبة بحيث يتقابل وجها القماش لكل من الياقة والقميص وابدأي التكل من الجهة اليسرى حتى الجهة الثانية</p> <p>- اطوي الى الداخل الجهة التي تحمل اللاصق مع الجهة الداخلية لحفرة الرقبة وتكلبها ثم اكويها ثم اعلمي تكل ظاهري تزييني على حدود الياقة الخارجية وتكل اخر على عرض الياقة من منتصفها</p>	

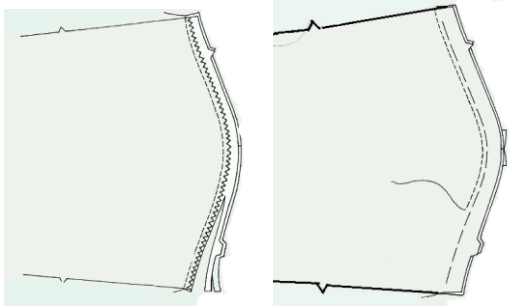
	<p>شكل الياقة النهائي بعد الكي</p>
	<p>٦ خيطي جيب الصدر في الجهة اليسرى من القميص (راجعى كتاب الصف الاول / خياطة اطفال) التمرين (٢٦) صفحة (١٤٠-١٤١).</p>  <p>رسم توضيحي</p>
	<p>٧ كفي اطراف الاكمام ثم اربطها باليدن ابتداء من تحت الابط من جهة الامام وانتهاء بها من جهة الخلف ثم تنظف الحافات بالاوفر للطبقتين معاً</p> <p>الرسم التوضيحي لتركيب الاكمام</p>  <p>١- السراجة والتكل ٢-تنظيف الحافات بالاوفر</p>

	<p>٨</p> <p>اقفلي جوانب القميص الرجالي ابتداء من تحت الاكمام وانتهاء باطراف القميص ثم نظفي الحافات بالاوfer</p> 
	<p>٩</p> <p>كفي اطراف القميص بالماكنة</p>
	<p>١٠</p> <p>اعملي فتحات الازرار وخياطة الازرار في موقعها</p>
	<p>١١</p> <p>اكوي القميص ليصبح جاهزا</p>

استمارة قائمة الفحص

الجهة الفاحصة			
اسم الطالبة		المرحلة الثالثة	
اسم التمرين :- خياطة القميص الرجالي بنصف كم			
الرقم	الخطوات	الدرجة القياسية	درجة الاداء
الملاحظات			
١	عمل الاوفر لجميع القطع في البداية حسب الرغبة عدا تقويرات الرقبة والاكمام	٦	
٢	ثني المردات الطويلة وعمل التكل الظاهري	٤	
٣	خياطة الاكتاف وعمل الاوفر	٤	
٤	تجهيز الياقة	٦	
٥	تركيبها على تقوية الرقبة للقميص وعمل التكل الظاهري	٨	
٦	خياطة جيب الصدر	٦	
٧	ربط الاكمام بالبدن وكف الاطراف.	٦	
٨	خياطة الجوانب وعمل الاوفر	٤	
٩	كف اطراف القميص بماكنة الخياطة	٤	
١٠	عمل فتحات الازرار	٦	
١١	كي القميص النهائي	٤	
١٢	الزمن المستغرق لتنفيذ الخطوات	٢	
المجموع		٦٠	
اسم الفاحص:		التوقيع:	
التاريخ			

الدرجة الدنيا لاجتياز التمرين ٦٠/٣٥ على ان تكون الطالبة ناجحة في الفقرات (١ ، ٥ ، ٤ ، ٦ ، ٧ ، ١٠) واقل منها تعيد الطالبة الخطوات التي رسبت فيها .

توقيع رئيس القسم

توقيع المدرب

توقيع المدرب

اليلك الرجالي

هو الجزء الاعلى من الرداء يلبس فوق القميص الرجالي والذي يبدأ من اعلى الجسم وينتهي بعد الخصر ويكون بدون اكمام (ردن).

لليلك الرجالي تصاميم عدة تختلف باختلاف طريقة تصميم فتحة الصدر وكذلك تقوية الابط وهناك اختلاف ايضاً في تصميم اسفل اليلك الامامي ، فلكل شخص ذوقه في ارتداء اليلك الذي قدر يناسب بدلته او يكون ملائماً لنوع المناسبة التي يود الشخص الذهاب اليها ، اذا ان هنالك بعض اليلكات الرجالية تلبس في الحفلات الخاصة ويستعمل قماش لامع مثل قماش الساتان ذي النوع الجيد او قماش المخمل (القديفة) في عملها وات ياقة تشبه (ياقة الشال) التي تختلف عن ياقة الشال التي تستخدم للملابس النسائية حيث تعمل للصدر فقط اي لاتوجد ياقة في الخلف ، وكذلك ليست عريضة كما ان بعض اليلكات تحوي جيوب تختلف في اشكالها وطريقة تنفيذها منها جيب الصدر والجيوب التي تشبه فتحات الازرار والاخرى بغطاء والبعض منها بدونه .

وفيما ياتي جدولاً بالقياسات الضرورية لرسم قالب اليلك الرجالي حسب احجام الاجسام الرجالية العراقية

جدول قياسات اليلك الرجالي

المقاس المطلوب (الحجم)	٣٨	٤٠	٤٢	٤٤	٤٦	٤٨	٥٠	٥٢	٥٤	٥٦	٥٨
نصف محيط الصدر	٤٢	٤٤	٤٦	٤٨	٥٠	٥٢	٥٤	٥٦	٥٨	٦٠	٦٢
نصف محيط الوسط (الخصر)	٣٨	٤٠	٤٢	٤٤	٤٦	٤٨	٥٠	٥٣	٥٦	٦٠	٦٣
طول الظهر	٤١	٤٢	٤٣	٤٤	٤٤.٥	٤٥	٤٥.٥	٤٦	٤٦.٥	٤٧	٤٨
عرض الكتف	١٤	١٤.٥	١٥	١٥.٥	١٥.٥	١٦	١٦.٥	١٧.٥	١٧.٥	١٧.٥	١٧.٥
عرض الظهر	٣٦	٣٨	٣٩	٤٠	٤١	٤٢	٤٣	٤٤	٤٥	٤٦	٤٧

اسم التمرين: رسم قالب الظهر لليك الرجالي
مكان التنفيذ / محطة العمل/ورشة الخياطة

رقم التمرين : ١٧
الزمن المخصص: ٩٠ دقيقة

أولاً : الأهداف التعليمية: ان تكون الطالبة قادرة على أن ترسم قالب الظهر لليك الرجالي

ثانياً : التسهيلات التعليمية (مواد ، عدد ، أجهزة) : منضدة ، قلم ، رصاص ، اقلام ملونة ، ممحاة ، مسطرة صغيرة ، مسطرة كبيرة ، شريط قياس ، اوراق صالحة للرسم (A4) ، مسطرة منحنية ، ورق للتنفيذ

ثالثاً : خطوات العمل :- نقاط الحكمة ، معيار الاداء ، الرسومات

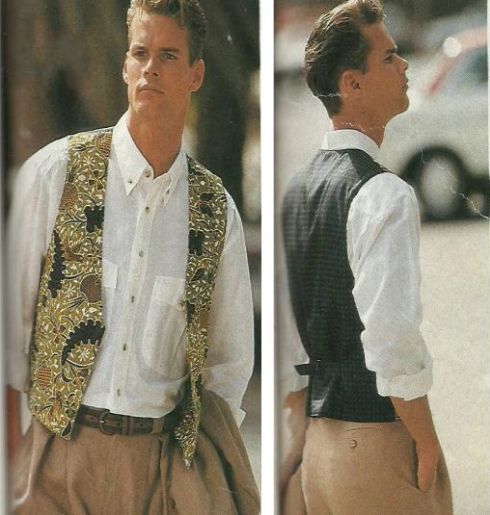
المرسم	الخطوات	ت
	<p>القياسات المطلوبة :</p> <p>محيط الصدر = ٩٦ سم ، نصف محيط الصدر = ٤٨ سم</p> <p>محيط الخصر = ٨٨ سم ، نصف محيط الخصر = ٤٤ سم</p> <p>طول الظهر = ٤٤ سم</p> <p>عرض الكتف = ١٥.٥ سم</p> <p>التقسيمات</p> <p>$٩٦ \div ٢ = ٤٨$ سم $\frac{1}{2}$ محيط الصدر</p> <p>$٤٨ \div ٢ = ٢٤$ سم لتحديد خط الصدر</p> <p>قاعدة يقسم نص محيط الصدر على ٥ لتحديد اسفل يلك</p> <p>$٤٨ \div ٥ = ٩.٥$ سم</p>	١
	<p>يقسم نصف محيط الصدر على ٨ لتحديد تقوية الابط وتقوية الصدر الامامية</p> <p>$٤٨ \div ٨ = ٦$ سم</p> <p>طول الخصر = طول الظهر + ١ سم</p> <p>$٤٤ + ١ = ٤٥$ سم طول</p>	٢
	<p>$\frac{1}{4}$ محيط الصدر + ٣ سم لتحديد خط الصدر</p> <p>$٢٤ + ٣ = ٢٧$ سم</p>	٣

رسم قالب الظهر لليلك الرجالي

	<p>١ ارسمي المستطيل أ ب ج د وفيه أد = طول الظهر الى الخصر + ١ سم $1 + 44 = 45$ سم أ ب = $\frac{1}{4}$ محيط الصدر - ٤ سم $96 \div 4 = 24$ سم = ٤ - ٢٤ = ٢٠ سم أ هـ = $\frac{1}{4}$ محيط الصدر + ٣ سم $96 \div 4 = 24 = 3 + 24 = 27$ سم = ب و</p>
	<p>٢ قيسي من (د) الى (س) مقدار (٦ سم) ومن (ج) الى (ص) مقدار (٦ سم) ايضاً ثم صلي (س ص) وذلك لكي يغطي اليلك خط الخصر</p>

	<p>٣</p> <p>قيسي من هـ الى اليمين نقطة (ز) مسافة $\frac{8}{1}$ (نصف محيط الصدر) + ١ سم $96 \div 2 = 48$ سم $48 \div 8 = 6$ سم $1 + 6 = 7$ سم (لتحديد تقوية الابط) ثم انزلي خطاً عمودياً ليقطع امتداد من (س ص) في نقطة (ح) وابتداء (ج د) في نقطة (ط) ليكون خط الجانب لليك وبذلك تم رسم الخطوط الاساسية لليك وكما ياتي أ ب :- يمثل خط الكتف ز و :- يمثل خط الصدر ط ج :- يمثل خط الخصر ح ص :- يمثل خط وسط الخلف ز ح يمثل خط الجانب</p>
	<p>٤</p> <p>لتحديد حفرة الرقبة :- قيسي من (ب) الى جهة اليمين مقدار $\frac{8}{1}$ (نصف محيط الصدر) الى نقطة (ف) $96 \div 2 = 48$ سم نصف محيط الصدر $48 \div 8 = 6$ سم عرض تقوية رقبة الخلف ثم ارتفعي من هذه النقطة ١ سم الى نقطة (ف١) - انزلي من (ب) مقدار (١ سم) الى نقطة (ق). - صلي بين (ف١ ق) بخط منحنى ليشكل تقوية رقبة الخلف</p>
	<p>٥</p> <p>لرسم خط الكتف :- - انزلي من (أ) مقدار (١.٥) سم الى نقطة (خ) صلي (ف١ خ) بخط مائل ومدية الى (خ١) ليمثل خط الكتف في الظهر</p>

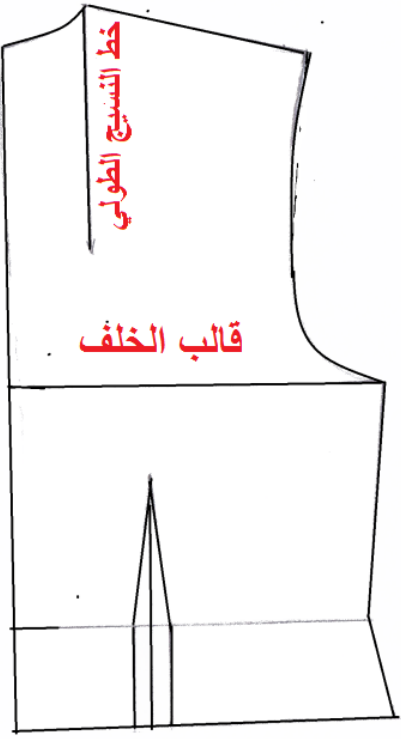
	<p>١٠ قصي القالب على الحدود الخارجية كما في الشكل</p>
---	---

استمارة قائمة الفحص

الجهة الفاحصة				
اسم الطالبة		المرحلة الثالثة		فنون تطبيقية / خياطة :
اسم التمرين :- رسم قالب الظهر لليك الرجالي				
الرقم	الخطوات	الدرجة القياسية	درجة الاداء	الملاحظات
١	تحديد القياسات وعمل التقسيمات اللازمة	٤		
٢	رسم المستطيل وتطويله لكي يغطي خط الخصر	٨		
٣	تحديد خط الصدر وتوسيع القالب لرسم خط الجانب وعمق تقويرة الابط	٨		
٤	تحديد تقويرة الرقبة	٦		
٥	رسم خط الكتف	٦		
٦	رسم تقويرة الابط	٨		
٧	تعديل خط الجانب	٤		
٨	رسم غبنة الظهر	٦		
٩	تعديل خط وسط الظهر	٤		
١٠	قص القالب على الحدود الخارجية	٣		
٧	الزمن المستغرق لتنفيذ الخطوات	٣		
المجموع		٦٠		
اسم الفاحص:		التوقيع:		
التاريخ				

الدرجة الدنيا لاجتياز التمرين ٦٠/٣٥ على ان تكون الطالبة ناجحة في الفقرات (٢، ٣، ٤، ٥، ٨) و اقل منها تعيد الطالبة الخطوات التي رسبت فيها

توقيع رئيس القسم

توقيع المدرب

توقيع المدرب

رقم التمرين : ١٨
الزمن المخصص : ٩٠ دقيقة

اسم التمرين: رسم قالب الامام لليك الرجالي
مكان التنفيذ / محطة العمل/ورشة الخياطة

أولاً : الأهداف التعليميه : ان تكون الطالبة ان تصبح قادرة على ان ترسم قالب الامام لليك الرجالي

ثانياً : التسهيلات التعليميه (مواد ، عدد ، أجهزة) : منضدة ، قلم ، رصاص ، اقلام ملونة ، ممحاة ، مسطرة صغيرة ، مسطرة كبيرة ، شريط قياس ، اوراق صالحة للرسم (A4) ، مسطرة منحنية ، ورق للتنفيذ

ثالثاً : خطوات العمل :- نقاط الحكمة ، معيار الاداء ، الرسومات

ت	الخطوات	الرسم
١	<p>ارسمي المستطيل أ ب ج د وفيه $ا د = \text{طول الظهر الى الخصر} + ١ \text{سم}$ $١ + ٤٤ = ٤٥ \text{سم}$ $أ ب = \frac{1}{4} \text{ محيط الصدر} - ٤ \text{سم}$ $٩٦ \div ٤ = ٢٤ - ٤ = ٢٠ \text{سم}$ $أ هـ = \frac{1}{4} \text{ محيط الصدر} + ٣ \text{سم}$ $٩٦ \div ٤ = ٢٤ + ٣ = ٢٧ \text{سم}$</p>	
٢	<p>قيسي من (د) الى (س) مقدار (٦ سم) ومن (ج) الى (ص) مقدار (٦ سم) ايضاً ثم صلي (س ص) وذلك لكي يغطي اليك خط الخصر</p>	

	<p>قيسي من هـ الى اليمين الى نقطة (ز) مسافة (٨/١) (نصف محيط الصدر) + (١ سم) $٩٦ \div ٢ = ٤٨$ سم $٤٨ \div ٨ = ٦$ سم ، $٦ + ١ = ٧$ سم (لتحديد حفرة الابط) ثم انزلي خطأ عمودياً ليقطع امتداد (س ص) في نقطة (ح) وامتداد (ج د) في نقطة (ط) ليكون خط الجانب لليلك</p>	<p>٣</p>
	<p>مدي الخط (هـ و) جهة اليسار هـ سم الى نقطة (ي) وكذلك الخطوط (د ج) الى (ك) و (س ص) الى نقطة (ل) بالمسافة نفسها ثم صلي الخط العمودي (ي ك ل) ومديه الى نقطة (م) مسافة (٩) سم بقدر (٥/١) نصف محيط الصدر - نصف الى اسم () $٩٦ \div ٢ = ٤٨$ سم $٤٨ \div ٥ = ٩.٦$ سم $٩.٦ - ٠.٥ = ٩$ سم - صلي نقطة (ح) الى م بخط مائل</p>	<p>٤</p>
	<p>يمثل هذا الشكل الخطوط الرئيسية لرسم قالب الامام لليلك الرجالي ولاهمية هذه الخطوط الرئيسية نعرفها مايلي: أب = خط الكتف زي = خط الصدر ح ل = خط نهاية اليلك ح م = خط نهاية المثلث من الامام ز ح = خط الجانب ملاحظة : ان تحديد اسفل الامام يعتمد على قياسات الجسم المراد عمل اليلك له او حسب رغبة الشخص لذلك لا يمكن الالتزام بقياس ثابت لتحديد اسفل الامام (مثلث اليلك)</p>	<p>٥</p>

	<p>لرسم خط الكتف:</p> <p>قيسي من (ب) الى (ف) مقدار (٨/١) (نصف محيط الصدر) - ١ سم</p> <p>$٨ \div ٤ = ٢ = ٦$ سم لتحديد بداية خط الكتف للامام</p> <p>$٦ - ١ = ٥$ سم</p> <p>- انزلي من (أ) الى (خ) مسافة ٤.٥ سم</p> <p>- صلي (ف خ) ومدية مقدار ١ سم الى (خ) ليشكل خط الكتف لليلك.</p>	٦
	<p>لرسم فتحة الرقبة الامامية:-</p> <p>- ارسمي خطا موازيا للخط (ي ك ل) ويبعد عنه مقدار (١ سم) الى النقاط (ي ، ك ، ل) ليمثل خط المراد لليلك ثم صلي (ف ي) بخط مائل ليمثل تقوية الرقبة للامام .</p>	٧
	<p>لرسم مثلث اليلك :</p> <p>- قيسي من م على الخط المائل مسافة ٦ سم الى نقطة ت ثم صلي ت ل بخط منحنى قليلا.</p> <p>- ضعي نقطة (ث) في منتصف المسافة (ت ح) وارفعي من نقطة (ث) مسافة ١ سم الى نقطة (ل) ثم صلي النقاط (ت ث ح) بخط مقوس ليشكل دائرة اليلك من الاسفل</p>	٨

	<p>١١</p> <p>لتعديل الخط الجانبي للامام :</p> <p>قيسي من (ط) على خط الخصر الى ط١ مقدار (اسم) ثم صلي (ط١ ز) و(ط١ ح) ليكون خط الجانب الجديد للامام</p>
	<p>١٢</p> <p>لتحديد موقع فتحة الجيب</p> <p>قيسي من (ط١) الى (ط٢) مسافة (٥سم) ثم قيسي من (ط٢) الى (ط٣) مسافة (٣سم) وارسمي خطين موازيين لخط الوسط وبيعدان عنه (اسم) من الاعلى والاسفل ان هذا المستطيل يمثل فتحة الجيب التي ستصبح بعد غلق الغبنة (١ اسم) كون عرض الغبنة (٢سم) كما في الشكل</p>

لتحديد مواقع الازرار:

من الضروري الاهتمام في اختيار ازرار الملابس لما لها من تأثير كبير على مظهرها العام فهي فضلاً عن استخدامها في غلق فتحات الرداء كثيراً ماتستعمل لغرض الزينة فقط او لكلا الغرضين في ان واحد لذا تلاؤم الازرار مع تصميم الرداء من حيث الحجم والعدد والتسلسل واللون

ويتم تحديد مواقع الازرار كما يأتي :

١- حددى موقع الفتحة العليا في بداية نقطة (ي) ويكون طول الفتحة بقدر قطر الزر (الدكمة) + ٢ملم وموقعه من نقطة (ي) الى الداخل على خط البدن

٢- حددى موقع الفتحة السفلى من (ل) الى الداخل بالقياس نفسه والطريقة نفسها

٣- تقاس المسافة بين الفتحة العليا والسفلى

٤- تقسم على عدد الازرار الباقية + ١ لتحديد المسافة بين الازرار فمثلا اذا كانت المسافة بين (ي) و (ل) = ٢٦ سم وكان عدد الازرار (٥) بعد تحديد الزر الاول والاخير

٥- ٢ = ٣ عدد الازرار الباقية

$$= (١+٣) \div ٢٦$$

٢٦ \div ٤ = ٦.٥ سم المسافة بين فتحة

واخرى

٥- حددى مواقع فتحات الازرار على قالب الامام مع ملاحظة ان موقع الازرار في الملابس الرجالية يكون على الجهة اليمنى من الرداء على العكس في الملابس النسائية التي يكون فيها موقع الازرار على الجهة اليسرى من الرداء

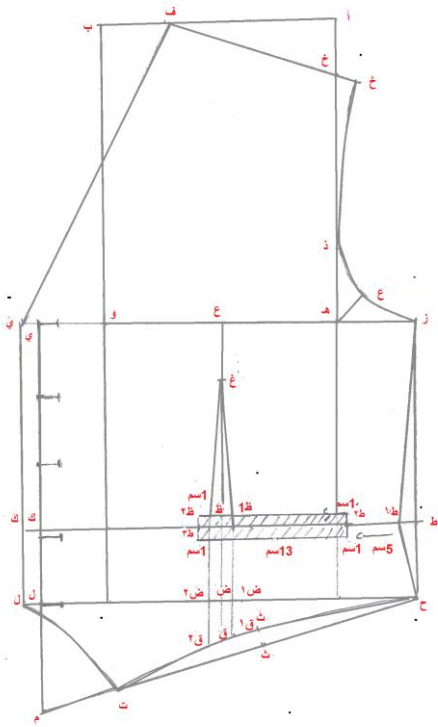

قصي القالب على الحدود الخارجية بعد تحديد خط النسيج الطولي برسم خط موازي لخط وسط الامام للاستفادة منه عند وضع القالب على القماش عند التفصيل كما في الشكل .

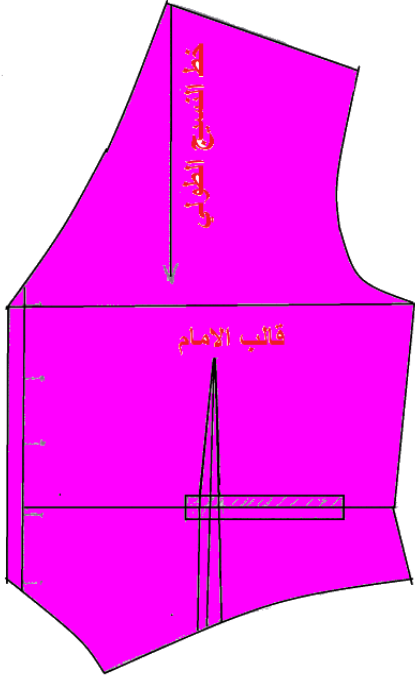

استمارة قائمة الفحص

الجهة الفاحصة				
اسم الطالبة		المرحلة الثالثة		فنون تطبيقية / خياطة :
اسم التمرين :- رسم قالب الامام لليك الرجالي				
الرقم	الخطوات	الدرجة القياسية	درجة الاداء	الملاحظات
١	رسم المستطيل الاساسي وتحديد خط اسفل الصدر وتطويله لكي يغطي خط الخصر.	٨		
٢	تعريف القالب لرسم خط الجانب وتحديد عمق تقويرة الابط .	٥		
٣	توسيع القالب من الامام.	٣		
٤	رسم خط الكتف.	٦		
٥	رسم فتحة الرقبة الامامية المردي.	٨		
٦	رسم مثلث اليك .	٤		
٧	رسم تقويرة الابط .	٦		
٨	رسم غبنة الامام	٦		
٩	تعديل خط الجانب.	٣		
١٠	تحديد موقع فتحة الجيب.	٣		
١١	تحديد مواقع فتحات الازرار.	٦		
١٠	قص القالب على الحدود الخارجية	٢		
٧	الزمن المستغرق لتنفيذ الخطوات	٢		
		٦٠		
		المجموع		
		اسم الفاحص:		التوقيع:
		التاريخ		

الدرجة الدنيا لاجتياز التمرين ٦٠/٣٥ على ان تكون الطالبة ناجحة في الفقرات (٢، ٣، ٤، ٥، ٨) واقل منها تعيد الطالبة الخطوات التي رسبت فيها .

توقيع رئيس القس

توقيع المدرب

توقيع المدرب

اسئلة الفصل الرابع

س ١ / ماهي مواصفات القميص ذو الجودة العالية ؟ عديها .

س ٢ / ما هو اليك وما هي الاقمشة المناسبة له ؟

الجانب العلمي

س ١ / كيف يتم أعداد قالب قميص رجالي بنصف كم وتفصيله ؟

س ٢ / اذكرى خطوات خياطة القميص الرجالي ؟

س ٣ / ارسمي بمراحل (قالب الامام) لليك الرجالي اذا علمت القياسات التالية :

محيط الصدر = ٩٦ سم طول الظهر = ٤٤ سم
محيط الخصر = ٨٨ سم عرض الكتف = ١٥.٥ سم

الفصل الخامس



- السروال الرجالي وانواعه

- رسم القالب الاساس للسروال
الرجالي

- رسم قالب الجيب الجانبي تفصيله
وخطاطته

- رسم قالب الجيب الخلفي تفصيله
وخطاطته

- تركيب وخطاطة السحاب للسروال
الرجالي

- تفصيل وخطاطة السروال الرجالي

- فحص جودة الانتاج

السروال الرجالي

السروال (البنطلون):- هو زي رجالي وهو رداء لتغطية الجزء الاسفل من الجسم ابتداءً من خط الخصر الى القدم او باطوال مختلفة تبعاً للموديل والبنطلون أما قطعة منفصلة أو جزء من البدلة وله تصميّات مختلفة تتبع المودة وتختلف باختلاف الفترة الزمنية التي ترتدى فيها ، ليس باشكالها فقط وانما ايضاً بنوعية القماش الذي يستعمل في عمله .

ان السروال يمكن تفصيله وخطاطته من جميع انواع الاقمشة الثقيلة منها التي تستخدم لفصل الشتاء والخفيفة التي تستخدم لفصل الصيف وانواع الاقمشة تشمل الاقمشة المقلمة والمربعة والسادة وهي المفضلة عند الرجال .



ومن انواعه :-



١- السروال الكلاسيك : خطوط هذا السروال تحتفظ بنسب معينة لا تتغير ووسع رجل السروال من اسفل مناسب.

٢- السروال الشار لستون :-

تمتاز خطوط تصميم هذا السروال باتساع الرجل من اسفل ويبدأ الاتساع من خط الركبة الى خط نهاية طول السروال و احيانا يصل وسع الرجل الواحد الى (٥٠ سم).



٣- السروال البرمودا :-

خطوط تصميم هذا السروال تمتاز بانها قصيرة تصل الى خط الركبة او اطول بقليل حوالي (٥سم) وقد سمي بهذا الاسم نسبة الى شعب جزيرة برمودا التي تفضل استخدام هذا الطول للسروال .



هنالك عدة قياسات للسراويل وهي :-

١- سروال للجسم الاعتيادي الطويل

٢- سروال للجسم المتوسط الطويل

٣- سروال للجسم البدين الطويل

٤- سروال للجسم الاعتيادي والقصير

٥- سروال للجسم المتوسط القصير

أن قوالب الالبسة تتالف من خطوط اساسية او تركيبية ولاعداد القالب توضع هذه الخطوط بحيث تكون كقاعدة عامة مطابقة لاجزاء الجسم .

أن تصميم السروال يتالف من قطعتين احدهما القسم الامامي والنصف الثاني القسم الخلفي ويقسم محيط الورك على قطعتين والسبب من ذلك هو ان القماش عند التفصيل يكون

مطوياً الى قطعتين فإذا كان محيط الورك (١٠٤ سم) ومحيط الخصر (٨٨ سم) فإن

$$١٠٤ \div ٢ = ٥٢ \text{ سم نصف محيط الورك .}$$

$$٨٨ \div ٢ = ٤٤ \text{ سم نصف محيط الخصر .}$$

اما باقي القياسات تبقى كما هي والجدول اللاحقة تبين اختلاف الاحجام للاجسام ومدى التفاوت بينها حسب المواصفات العراقية .

طويل N-R-١- جدول (٧) قياسات الجسم الاعتيادي

ت	قياس الحجم	٤٤	٤٦	٤٨	٥٠	٥٢	٥٤	٥٦	٥٨
١	قياس 1/2 الكمر سماح 1/2 سم	٣٨	٤٠	٤٢	٤٤	٤٦	٤٨	٥٠	٥٢
٢	قياس 1/2 محيط الورك	٤٧	٤٩	٥٠.٥	٥٢.٥	٥٤	٥٦	٥٧.٥	٥٩.٥
٣	قياس الطول الخارجي للسروال	١٠١.٥	١٠٢	١٠٢.٥	١٠٣	١٠٣.٥	١٠٤	١٠٤.٥	١٠٥
٤	قياس الطول الداخلي	٨١	٨١	٨١	٨١	٨١	٨١	٨١	٨١
٥	قياس النزال	٢٠.٥	٢١	٢١.٥	٢٢	٢٢.٥	٢٣	٢٣.٥	٢٤
٦	قياس الحجل	٢٧	٢٧	٢٧	٢٧	٢٧	٢٧	٢٧	٢٧

(٤ ، ص ٨٦)

شركة الخياطة الحديثة - بغداد

المتوسط الطويل M-P-2 - جدول (٨) قياسات السروال

ت	قياس الحجم	٤٨	٥٠	٥٢	٥٤	٥٦	٥٨	٦٠
١	قياس 1/2 الكمر سماح نصف سم	٤٤	٤٦	٤٨	٥٠	٥٢	٥٤	٥٦
٢	قياس 1/2 محيط الورك	٥١.٥	٥٥.٥	٥٥	٥٧	٥٨.٥	٦٠.٥	٦٢
٣	قياس الطول الخارجي	١٠٢.٨	١٠٣.٣	١٠٥.٨	١٠٤.٣	١٠٤.٨	١٠٥.٣	١٠٥.٨
٤	قياس الطول الداخلي	٨١	٨١	٨١	٨١	٨١	٨١	٨١
٥	قياس النزال	٢٢.١	٢٢.٦	٢٣.١	٢٣.٦	٢٤.١	٢٤.٦	٢٥.١
٦	قياس الحجل	٢٧	٢٧	٢٧	٢٧	٢٧	٢٧	٢٧

(٤ ، ص ٨٧)

شركة الخياطة الحديثة - بغداد

٣- جدول (٩) قياسات سروال للسمن الطويل

ت	قياس الحجم	٥٢	٥٤	٥٦	٥٨	٦٠
١	قياس 1/2 الكمر سماح نصف سم	٥٠	٥٢	٥٤	٥٦	٥٨
٢	قياس 1/2 محيط الكمر	٥٦	٥٨	٥٢.٥	٦١.٥	٥٣
٣	قياس الطول الخارجي	١٠٤.١	١٠٤.٦	١٠٥.١	١٠٥.٦	١٠٦.١
٤	قياس الطول الداخلي	٨١	٨١	٨١	٨١	٨١
٥	قياس النزال	٢٤.١	٢٤.٦	٢٥.١	٢٥.٦	٢٦.١
٦	قياس الحجل	٢٧	٢٧	٢٧	٢٧	٢٧

المصدر (٤ ، ص ٨٧)

شركة الخياطة الحديثة - بغداد

٤- جدول (١٠) * قياسات الجسم الاعتيادي (S-N) قصير (*).

ت	قياس الحجم	٤٤	٤٦	٤٨	٥٠	٥٢	٥٤	٥٦	٥٨
١	قياس 1/2 الكمر سماح 1/2 سم	٣٨	٤٠	٤٢	٤٤	٤٦	٤٨	٥٠	٥٢
٢	قياس 1/2 محيط الورك	٤٦.٥	٤٨.٥	٥٠	٥٢	٥٣.٥	٥٥.٥	٥٧	٥٩
٣	قياس الطول الخارجي للسرّوال	٩٦	٩٦.٥	٩٧	٩٧.٥	٩٨	٩٨.٥	٩٩	٩٩.٥
٤	قياس الطول الداخلي	٧٦	٧٦	٧٦	٧٦	٧٦	٧٦	٧٦	٧٦
٥	قياس النزّال	٢٠	٢٠.٥	٢١	٢١.٥	٢٢	٢٢.٥	٢٣	٢٣.٥
٦	قياس الحجل	٢٧	٢٧	٢٧	٢٧	٢٧	٢٧	٢٧	٢٧

(٤ ، ص ٨٨)

شركة الخياطة الحديثة - بغداد

٥- جدول (١١) قياسات سرّوال (S-P-M) قصير للمتوسط (*).

ت	قياس الحجم	٤٨	٥٠	٥٢	٥٤	٥٦	٥٨	٦٠
١	قياس 1/2 الكمر سماح نصف سم	٤٤	٤٦	٤٨	٥٠	٥٢	٥٤	٥٦
٢	قياس 1/2 محيط الورك	٥١.٥	٥٣	٥٤.٢	٥٦.٥	٥٨	٦٠	٦٢
٣	قياس الطول الخارجي	٩٧.٣	٩٧.٨	٩٨.٨	٩٨.٨	٩٩.٣	٩٩.٨	١٠٣
٤	قياس الطول الداخلي	٧٦	٧٦	٧٦	٧٦	٧٦	٧٦	٧٦
٥	قياس النزّال	٢١.١	٢١.٦	٢٢.٦	٢٣.١	٢٣.٦	٢٤.١	٢٤.٦
٦	قياس الحجل	٢٧	٢٧	٢٧	٢٧	٢٧	٢٧	٢٧

(٤، ص ٨٨)

شركة الخياطة الحديثة - بغداد

رسم قالب السروال الرجالي

فيما يأتي القياسات التي استخدمناها في رسم قالب السروال للامام والخلف على السواء بحجم (٥٠) حسب المواصفات العراقية كما مبين في الجداول السابقة .

القياسات:-

محيط الخصر = ٨٨ سم

محيط الورك = ١٠٤ سم

محيط الفخذ = ٦٦ سم

الطول الكلي للسروال = ١٠٣ سم

الطول الداخلي للسروال = ٨٢ سم

طول الركبة = ٥٤ سم (١/٢ طول السروال + ٤ سم).

محيط الحبل = ٥٢ سم (يمكن زيادته او نقصانه حسب رغبة الشخص او الموديل)

ولاستخراج نصف القياس يقسم كل من محيط الورك ومحيط الخصر .

$١٠٤ \div ٢ = ٥٢$ سم نصف محيط الورك .

$٨٨ \div ٢ = ٤٤$ سم نصف محيط الخصر .

ولاستخراج ١/٤ محيط الورك و ١/٤ محيط الخصر كوننا سوف نرسم نصف قالب الخلف ونصف

قالب الامام

$٥٢ \div ٢ = ٢٦$ سم ١/٤ محيط الورك .

$٤٤ \div ٢ = ٢٢$ سم ١/٤ محيط الخصر .

يقصر من الطول الكلي للسروال مسافة (٣ سم) عرض الكمر .

$١٠٣ - ٣ = ١٠٠$ سم طول السروال بدون كمر

$١٠٠ + ٨ = ١٠٨$ سم طول القالب مع الكفة

$١٠٨ + ١ = ١٠٩$ سم مع زيادة الخياطة (للخصر)

اسم التمرين: رسم قالب السروالي الرجالي (قالب الامام)

رقم التمرين : ١٩

مكان التنفيذ / محطة العمل/ ورشة الخياطة

الزمن المخصص : ٩٠ دقيقة

أولاً : الأهداف التعليمية : ان تكون الطالبة قادرة على ان :

١- تستخرج القياسات من الجداول القياسية او تاخذ القياسات على الجسم وعمل التقسيمات اللازمة

٢- ترسم قالب الامام للسروال

ثانياً : التسهيلات التعليمية (مواد ، عدد ، أجهزة) : منضدة ، اوراق (A4) للرسم ، اوراق مناسبة للتنفيذ بالحجم الطبيعي ، شريط قياس ، مسطرة صغيرة ، مسطرة كبيرة ، مسطرة منحنية ، قلم رصاص ، اقلام ملونة ، مبراة ، محاة ، كرسي للجلوس ، صدرية عمل

ثالثاً : خطوات العمل :- النقاط الحاكمة ، معيار الاداء ، الرسومات

ت	الخطوات	الرسم
١	ارسمي المستطيل (أ ب ج د) طوله (أ د) يساوي طول السروال مضافاً اليه طول الكفة (٨ سم) ومسافة الخياطة (١ سم) (١٠٩ سم) $أ ب = \frac{1}{4} \text{ محيط الورك} + ٢ \text{ سم للخياطة}$ $= ٤ \div ١٠٤ = ٢٦ + ٢ = ٢٨ \text{ سم}$	

استمارة قائمة الفحص

الجهة الفاحصة			
اسم الطالبة		المرحلة الثالثة	
اسم التمرين :- رسم قالب السروال الرجالي قالب الامام			
الرقم	الخطوات	الدرجة القياسية	درجة الاداء
الملاحظات			
١	رسم المستطيل حسب القياسات المطلوبة	٦	
٢	تحديد خط طية الكفة	٤	
٣	تحديد خط الحجر ومد الخط الى جهة اليسار	٨	
٤	تنصيف خط القعدة ورسم خط الكي	٦	
٥	تحديد خط الركبة	٤	
٦	تحديد عرض الحجل للسروال	٤	
٧	تحديد عرض خط الركبة	٤	
٨	رسم الخطوط الخارجية مع الدخول 1/2 سم من هـ	٤	
٩	رسم حفرة الامام	٦	
١٠	تكسيم الخصر ورسم خط الجانب	٨	
١١	قص القالب على الحدود الخارجية وتحديد خط الطية	٤	
٩	الزمن المستغرق لتنفيذ الخطوات	٢	
المجموع		٦٠	
اسم الفاحص:		التوقيع:	
التاريخ			

الدرجة الدنيا لاجتياز التمرين ٦٠/٣٥ على ان تكون الطالبة ناجحة في الفقرات (١ ، ٣ ، ٤ ، ٩ ، ١٠) واقل منها تعيد الطالبة الخطوات التي رسبت فيها .

توقيع رئيس القسم

توقيع المدرب

توقيع المدرب

اسم التمرين: رسم قالب السروال الرجالي (قالب الخلف)

رقم التمرين : ٢٠

مكان التنفيذ / محطة العمل/ ورشة الخياطة

الزمن المخصص : ٩٠ دقيقة

أولاً : الأهداف التعليمية : ان تكون الطالبة قادرة على ان :-

- ١- تستخرج القياسات من الجداول القياسية او تأخذ القياسات على الجسم وعمل التقسيمات اللازمة
- ٢- ترسم قالب الخلف للسروال

ثانياً : التسهيلات التعليمية (مواد ، عدد ، أجهزة) : منضدة ، اوراق (A4) للرسم ، اوراق مناسبة للتنفيذ بالحجم الطبيعي ، شريط قياس ، مسطرة صغيرة ، مسطرة كبيرة ، مسطرة منحنية ، قلم رصاص ، اقلام ملونة ، مبراة ، ممحاة ، كرسي للجلوس ، صدرية عمل ، قالب الامام المعد في التمرين السابق ، كرسي للجلوس ، صدرية عمل

ثالثاً : خطوات العمل :- النقاط الحاكمة ، معيار الاداء ، الرسومات

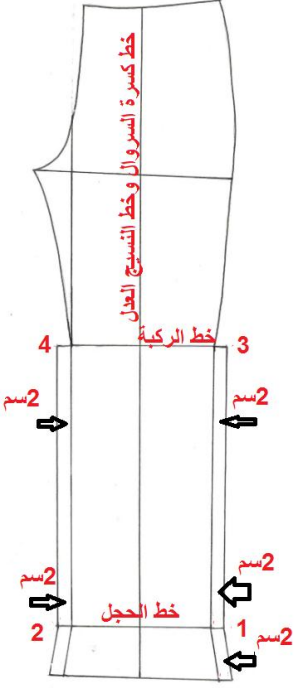
ت	الخطوات	الرسم
	لعمل القالب الاساس للجزء الخلفي للسروال الرجالي استعيني بقالب الامام للسروال ، بعد رسم قالب الامام على الورق قومي بعمل الخطوات التالية :-	
١	ضعي نقطتي (١ ، ٢) على امتداد خط الحجل يمينا ويساراً حيث تبعد كل منهما عن الجزء الامامي بمقدار (٢ سم) وكذلك يمين ويسار حافة الكفة	
٢	ضعي نقطتي (٣ ، ٤) على امتداد خط الركبة يمينا ويسارا حيث تبعد كل منهما عن الجزء الامامي بمقدار (٢ سم)	
٣	صلي النقاط من بداية حافة الكفة ثم (١) و (٣) والنقاط بداية حافة الكفة و (٢) و (٤)	

	<p>٤ ضعي نقطة (٥) على امتداد خط القعدة يميناً حيث تبعد عن الجزء الامامي بمقدار (٣ 1/4) سم ثم صلي بنقطة (٥) بخط مستقيم</p>
	<p>٥ اطرحي مقدار (1/4) محيط الورك من محيط الفخذ وقيسي الناتج يسار نقطة (٥) وضعي نقطة (٦) على امتداد خط القعدة يساراً $١٠٨ \div ٤ = ٢٧$ سم $٩٦ - ٢٧ = ٦٩$ سم. المسافة بين النقطتين (٥، ٦) ثم صلي النقطة (٤) بالنقطة (٦) بخط مائل</p>
	<p>٦ مدي خط النسيج الطولي الى الاعلى مسافة (٣ سم) وضعي نقطة (٦) ثم مدي خط الخصر جهة اليسار ثم قيسي بصورة مائلة من نقطة (٧) الى نقطة (٨) على الخط الافقي مسافة 1/4 محيط الخصر + مسافة الغبنة (٣ سم) $٢٠.٨ + ٣ = ٢٣.٨$ سم قياس المسافة من (٧) الى (٨).</p>

	<p>٧</p> <p>صلي النقاط (٨) و(٧) بخط مستقيم ومدي الخط (١ سم) يسار خط النسيج الطولي الى نقطة (٩).</p> <p>- صلي النقطة (٨) بالنقطة (٥) بخط مائل</p> <p>حددي النقطة (١٠) على خط الجانب بالنزول (٢٠ سم) من النقطة (٨)</p>
	<p>٨</p> <p>ارسمي من نقطة (١٠) خط موازي للخط (٧،٨) وطوله بقدر $\frac{1}{4}$ محيط الورك .</p> <p>صلي من نقطة (٩) الى (١١) بخط منحنى ثم بقوس الى اسفل النقطة (٦) بمقدار (١ سم) ليشكل خط تقوية قالب الخلف للسروال</p>

	<p>٩ ولرسم غبنة الخصر</p> <p>نصفي الخط (٨،٩) بنقطة وارسمي منها خط عمودي على هذا الخط وطوله (١٢ سم) وحددي عرض الغبنة بقياس (١.٥ سم) على جانبي هذا الخط على خط الخصر ثم اكلمي رسم غبنة الخصر كما في الشكل</p>
	<p>١٠ ولتعديل خط الذيل للسرّوال</p> <p>انزلي من خط الوسط مقدار (١ سم) وصلي هذه النقطة الى جانبي خط الحجل وكذلك من خط حافة الذيل لكي يغطي السرّوال كعب الحذاء من الخلف</p>
	<p>١١ قصي القالب على الحدود الخارجية</p>

استمارة قائمة الفحص

الجهة الفاحصة				
اسم الطالب		المرحلة الثالثة		فنون تطبيقية / خياطة :
اسم التمرين :- رسم قالب السروال الرجالي/ قالب الخلف				
الرقم	الخطوات	الدرجة القياسية	درجة الاداء	الملاحظات
١	رسم قالب الامام للسروال وتعريض الذيل وخط الركبة (٢ سم) من كل جهة	٨		
٢	تعريض خط القعدة من جهة اليمين (٣.٥ سم) ومنها يتم قياس المسافة بقدر محيط الفخذ - ٤/١ سم محيط الورك لتحديد عمق السروال من خط القعدة	٨		
٣	الارتفاع من خط الكي مسافة (٣ سم) وتحديد مسافة خط الخصر ورسم خط الخصر	٨		
٤	وصل خط الجانب وتحديد موقع طول الجنب	٤		
٥	رسم خط موازي لخط الخصر وتحديد نقطة عليه بقدر (٤/١) محيط الورك	٨		
٦	رسم حفرة الخلف للسروال	٨		
٧	تحديد موقع غبنة الخصر ورسمها	٦		
٨	تعديل خط الذيل للسروال	٦		
٩	قص القالب على الحدود الخارجية	٢		
١٠	الزمن المستغرق لتنفيذ الخطوات	٢		
		٦٠	المجموع	
		التوقيع:	اسم الفاحص:	
			التاريخ	

الدرجة الدنيا لاجتياز التمرين ٦٠/٣٥ على ان تكون الطالبة ناجحة في الفقرات (١ ، ٢ ، ٣ ، ٦ ، ٥ ، ٧) واقل منها تعيد الطالبة الخطوات التي رسبت فيها .

توقيع رئيس القسم

توقيع المدرب

توقيع المدرب

رقم التمرين : ٢١

اسم التمرين: رسم قالب الجيب الجانبي المائل وبطانته للسروال.

الزمن المخصص : ٤٥ دقيقة

مكان التنفيذ / محطة العمل/ ورشة الخياطة

أولاً : الأهداف التعليمية : ان تكون الطالبة قادرة على أن :-



١- ترسم قالب الجيب الجانبي المائل للسروال وبطانته

ثانياً : التسهيلات التعليمية (مواد ، عدد ، أجهزة) : منضدة ، اوراق (A4) للرسم ، اوراق مناسبة للتنفيذ بالحجم الطبيعي ، قالب الامام للسروال المعد مسبقاً صفحة ، شريط قياس ، مسطرة صغيرة ، مسطرة منحنية ، قلم رصاص ، اقلام ملونة ، مبراة ، ممحاة ، كرسي للجلوس ، صدرية عمل ، كرسي للجلوس ، صدرية عمل.

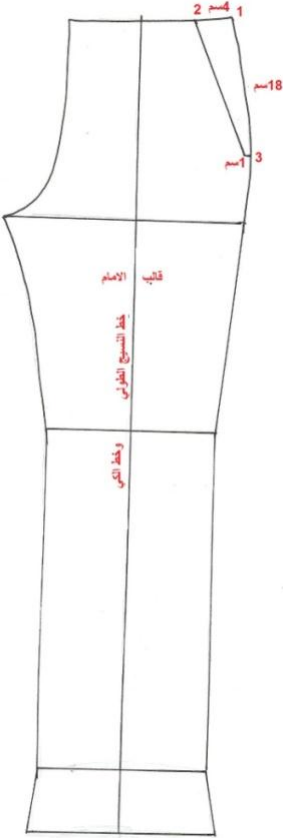
ثالثاً : خطوات العمل :- النقاط الحاكمة ، معيار الاداء ، الرسومات

ت	الخطوات	الرسم
١	ارسمي قالب الامام	
٢	قيسي من نقطة (١) الى نقطة (٢) مسافة (٤سم)	
٣	قيسي على خط الجانب مسافة (٨سم) وضعي نقطة (٣) وادخلي منها (١سم) الى الداخل	
٤	صلي هذه النقطة الى النقطة (٢) لتشكل حافة فتحة الجيب المائلة .	

	<p>٧ - اطبعي قالب بردة الجيب المحدد بالنقاط (١٠، ١٩، ١١) مع تحديد اشارة فتحة الجيب عليه ايضاً وتقص مرتين من قماش السروال</p>
	<p>٨ قطعة بطانة الجيب الجزء العلوي المحدد بالنقاط (٢، ٣، ٤، ٥، ٦) الموضحة في الشكل وتقص ايضاً من قماش الخام او الستان او اي قماش بطانة اخر</p>
	<p>٩ قطعة بطانة فتحة الجيب المحددة بالشكل الموضحة في (٩، ٦، ١٠، ١١، ٣) الموضحة في الشكل وتقص ايضاً من قماش السروال وتثبت فوق طبقة بطانة الجزء العلوي للجيب.</p>

	<p>١٠ رسم قالب قطعة المرء للسحاب</p> <p>- قيسي من خط القعدة الى النقطة (٨) مسافة (٥سم) على دوران الحجر وادخلي من هذه النقطة مسافة (٢سم) الى الداخل كما في الشكل (٢)</p> <p>- قيسي من جهة اليسار من الخصر مسافة (٥سم) وضعي النقطة (٧) ثم ارسمي من هذه النقطة خط موازي لخط وسط الامام ثم بدوران خفيف الى النقطة التي تم تحديدها في اسفل الحفرة كما في الشكل (٢).</p> <p>- اطبعي القالب ويقص قطعتين لكل جانب مرة من قماش السروال والثانية من قماش الخام أوالساتان المستعمل كبطانة</p>
	<p>١١ رسم قالب الكمر :-</p> <p>- من المعروف ان كمر السروال يختلف عن الكمر المستخدم في الملابس النسائية وذلك لان كمر السروال يقص على قطعتين والكمر في الملابس النسائية يقص على قطعة واحدة ويرسم كما ياتي :-</p>
 <p>7سم</p> <p>7سم</p> <p>1/4 محيط الخصر + مسافة المرء وحسب الموديل</p>	<p>١ - ارسمي مستطيل طوله يكون بطول (نصف محيط الكمر) وعرضه يكون (٧سم) وقد تضاف مسافة في حالة وجود موديل بالكمر لوضع احدهما فوق الاخرى</p>

استمارة قائمة الفحص

الجهة الفاحصة				
اسم الطالبة		المرحلة الثالثة		فنون تطبيقية / خياطة :
اسم التمرين :- رسم قالب الجيب الجانبي المائل وبطانتة للسروال				
الرقم	الخطوات	الدرجة القياسية	درجة الاداء	الملاحظات
١	تحديد موقع فتحة الجيب	٨		
٢	رسم قالب البطانة الجزء الاسفل وطبعا	١٠		
٣	رسم قالب بردة الجيب وطبعا	٨		
٤	طبع قالب البطانة الجزء العلوي	١٠		
٥	رسم قالب البطانة لفتحة الجيب	٦		
٦	رسم قالب المرد للسحاب وطبعه	١٠		
٧	قص القوالب حسب القياسات	٦		
٨	الزمن المستغرق لتنفيذ الخطوات	٢		
		٦٠		
		المجموع		
		اسم الفاحص:		التوقيع:
		التاريخ		

الدرجة الدنيا لاجتياز التمرين ٦٠/٣٥ على ان تكون الطالبة ناجحة في الفقرات (١ ، ٢ ، ٤ ، ٣ ، ٦ ، ٥) واقل منها تعيد الطالبة الخطوات التي رسبت فيها .

توقيع رئيس القسم

توقيع المدرب

توقيع المدرب

اسم التمرين: خياطة الجيب الجانبي للسروال

رقم التمرين : ٢٢

مكان التنفيذ / محطة العمل/ ورشة الخياطة

الزمن المخصص : ١٨٠ دقيقة

أولاً : الأهداف التعليمية : ان تكون الطالبة قادرة على ان :-

١- خياطة الجيب الجانبي للسروال

ثانياً : التسهيلات التعليمية (مواد ، عدد ، أجهزة) : منضدة ، اوراق (A4) للرسم ، اوراق مناسبة للتنفيذ بالحجم الطبيعي ، قالب الامام للسروال ، شريط قياس ، مسطرة صغيرة ، مسطرة منحنية ، قلم رصاص ، اقلام ملونة ، مبراة ، ممحاة ، كرسي للجلوس ، صدرية عمل ، كرسي للجلوس ، صدرية عمل

ثالثاً : خطوات العمل :- النقاط الحاكمة ، معيار الاداء ، الرسومات

ت	الخطوات	الرسم
١	بعد قص أجزاء القالب الموضحة في التمرين (٢١) صفحة (168 - 171) يتم عمل الاوفر وتنظيف حافات القطع عدا فتحة الجيب لانها سوف تغلف وخط الخصر لانها تدخل ضمن خياطة الكمر	
٢	ثبتي قطعة المرد الاولى على طبقة الخام او الساتان غير المحفورة وادريهها بالماكنة.	

		<p>٣ اطوي حافة السروال (الامام) بشكل قطعة مثلث وبالقياسات المحددة عند التحضيرات</p>
<p>من الامام</p>	<p>من الخلف</p>	<p>٤ اطبعي طبقة الساتان المفردة داخل طية المثلث ، تثبيتها من الداخل مع القطعة الامامية من السروال ثم تكلي طرف الجيب بشكل ظاهري و بحدود ٢ملم</p>
		<p>٥ ادرزي قطعتي الجيب معاً بالماكنة ثم ثبتي كل من الجهة العليا والجانبية مع السروال</p>
		

استمارة قائمة الفحص

الجهة الفاحصة				
اسم الطالبة		المرحلة الثالثة		فنون تطبيقية / خياطة :
اسم التمرين :- خياطة الجيب الجانبي للسروال				
الرقم	الخطوات	الدرجة القياسية	درجة الاداء	الملاحظات
١	عمل الاوفر للقطع جميعها عدا الاجزاء التي تشكل فتحة الجيب والتي تربط مع الخصر	١٠		
٢	تثبيت قطعة بردة الجيب الاولى على قطعة بردة الجيب غير المحفورة	١٠		
٣	تثبيت بردة الجيب الثانية المحفورة على قطعة البطانة الثانية وطي المثلث وعمل التكل الظاهري وكيها	١٠		
٤	درز قطعتي الجيب معاً وترتيب الحافة الخارجية	١٠		
٥	عمل تكل تقوية من اعلى فتحة الجيب ومن اسفلها لتعرضها للاستعمال المتكرر	١٠		
٦	كي الجيب النهائي	٨		
٧	الزمن المستغرق لتنفيذ الخطوات	٢		
		٦٠		
		التوقيع:		اسم الفاحص:
				التاريخ

الدرجة الدنيا لاجتياز التمرين ٦٠/٣٥ على ان تكون الطالبة ناجحة في الفقرات (١ ، ٢ ، ٤ ، ٣ ، ٥) واقل منها تعيد الطالبة الخطوات التي رسبت فيها .

توقيع رئيس القسم

توقيع المدرب

توقيع المدرب

اسم التمرين: خياطة الجيب الخلفي للسروال

رقم التمرين: ٢٣

مكان التنفيذ / محطة العمل/ ورشة الخياطة

الزمن المخصص : ١٨٠ دقيقة

أولاً : الأهداف التعليمية : ان تكون الطالبة قادرة على ان :-

١-تحديد موقع الجيب على قالب الخلف للسروال .

٢- تقص أجزاء القالب حسب القياسات

٣- تخطيط الجيب الخلفي للسروال

ثانياً : التسهيلات التعليمية (مواد، عدد، أجهزة) : منضدة، اوراق (A4) للرسم ، اوراق مناسبة للتنفيذ بالحجم الطبيعي ، قالب الخلف مقص طويل على القماش ، شريط قياس ، مسطرة قلم تأشير ، ابرة ،خيوط للسراجة ، خيوط للتكل ، بنفس لون القماش ، 1/4 متر قماش خام او ساتان لبطانة الجيب .

ثالثاً : خطوات العمل :- النقاط الحاكمة ، معيار الاداء ، الرسومات

ت	الخطوات	الرسم
أولاً :- تحديد موقع الجيب على قالب الخلف		
١	اغلقي غبنة الخلف وأكويها ثم قيسي من خط الخصر (٨سم) على خط الغبنتين ملاحظة:- يكون خط فتحة الجيب مائلاً وموازي لخط الخصر بعد غلق الغبنة .	

	<p>٢ اشري فتحة الجيب بعرض (٣ سم) اي (٦.٥ سم) على جانبي خط وسط الغبنة المغلوقة على قفا القماش وانقلي الاشارة على وجه القماش بالسراجة على الخط المحدد لفتحة الجيب</p>
--	---

ثانياً:- رسم قطع بطانة الجيب

	<p>١ ارسمي المستطيل (أ ب ج د) وعرضه أ د = ١٨ سم وطوله أ ب = ٢٥ سم ثم ينصف المستطيل بالخط (هـ و) طولياً</p>
	<p>٢ قيسي من (هـ) مسافة (٨ سم) الى نقطة (ز) قيسي يمين ويسار نقطة (ز) مقدار (٦.٥ سم) (لان مسافة فتحة الجيب (٣ سم) وارسمي علامة فتحة الجيب كما مبين بالرسم.</p>
	<p>- ارسمي دورانا خفيفاً للجيب بداية اعلى فتحة الجيب بمسافة (١ سم) كما هو مبين بالشكل.</p>
	<p>- اطبعي بطانة القطعة العليا للجيب بداية من اعلى فتحة الجيب بمسافة (١ سم) كما هو مبين في الشكل .</p>
<p>- قومي بتنظيف فتحة الجيب لتنفيذ شكل العروة ولتنفيذ شكل العروة تقص قطعتين من قماش السروال بعرض (٥ سم) وطول (١٨ سم) اطوي احدهما بمقدار (١.٥ سم) الى الداخل وادرزها خياطة عروة واحدة للزر في وسط القطعة الشريطية</p>	<p>- قومي بتنظيف فتحة الجيب لتنفيذ شكل العروة</p>

ملاحظة :- عادة يكون الجيب الخلفي في الجهة اليمنى من السروال لكن بعض الموديلات يكون هناك جيبيين خلفيين وبالتالي يتعين وهذه الحالة مضاعفة ماتم الاشارة اليه اعلاه وفيما ياتي خطوات خياطة الجيب الخلفي.

	<p>١</p> <p>ثبتي بواسطة الدبابيس قطعة الخام او الساتان الامامية (الكبيرة) بوضع اشارة الفتحة لقطعة البطانة فوق اشارة فتحة الجيب على السروال وعلى قفا السروال (كي نضمن ثبات القطعتين معا عند الخياطة والقص) وثبتها بسراجتهما اولاً ثم يدرز خط الفتحة بماكنة الخياطة على شكل مستطيل .</p>
	<p>٢</p> <p>ثبتي القطعة الشريطية المطوية وجها لوجه على مكان فتحة الجيب على ان تكون متوازنة على خط التأشير (جهة الطية للاسفل والاخرى للاعلى) ، سرجيها ثم ادرزيها بماكنة الخياطة من الجهة السفلى لفتحة الجيب مع القطعتين المثبتين في (اولاً) وعلى بعد 1/2 سم من موضع التأشير ، على ان تكون الحافة المطوية داخلة ضمن الدرز</p>
	<p>٣</p> <p>قومي بعمل فتحة الجيب وبتأني ابتداءً بقرضة من الوسط ثم على شكل خط مستقيم للاطراف ، وقبل النهايتين وبمقدار (٢/١ سم) قصي اطرافه على شكل مثلث صغير قاعدته اطراف فتحة الجيب.</p>
	<p>٤</p> <p>اطوي الى الداخل القطعة الشريطية وما ادرز معها ، اكويتها ليظهر لنا الشكل الخارجي الخارجي للجهة السفلية فقط (تكليها بالماكنة)</p>
	<p>٥</p> <p>خذي القطعة الشريطية الثانية (غير المطوية) ضعها وجها لوجه مع الجهة العليا لفتحة الجيب وادرزيها على بعد (٢/١ سم) ثم اطوي القطعة الشريطية للداخل .</p>

	<p>٦ خذي قطعة الستان الخلفية (المستطيلة) ، ثبتيها في موقعها</p>
	<p>٧ تكلي وبشكل ظاهر طرف القطعة الشريطية العليا ثم ثبتي القطعتين المثلثتين بتكلهما على قاعدة المثلث من الخلف وحافتي الجيب في ان واحد.</p>
	<p>٨ ادرزي اسفل القطعة الشريطية (العليا) مع قطعة الستان الخلفية .</p>
	<p>٩ ادرزي اطراف الجيب مع بعضهما مع عمل انحناءات للزوايا .</p>
	<p>١٠ اكوي الجيب ليظهر لنا شكله النهائي</p>

استمارة قائمة الفحص

الجهة الفاحصة			
اسم الطالبة		المرحلة الثالثة	
اسم التمرين :- خياطة الجيب الخلفي للسروال		فنون تطبيقية / خياطة :	
الرقم	الخطوات	الدرجة القياسية	درجة الاداء
الملاحظات			
١	تأشير موقع الجيب ورسم الفتحة على قطعة السروال الخلفية جهة اليمين	٦	
٢	قص قطع الجيب من البطانة والقماش	٤	
٣	تثبيت قطعة الجيب من البطانة والقماش	٤	
٤	تثبيت القطعة الشريطية المطوية على مكان فتحة الجيب وتدرز بماكنة الخياطة على بعد (٢/١ سم) وكذلك الحافة العليا	٤	
٥	يفتح ابتداءً من الوسط باتجاه الجانبين مع قص الزوايا على شكل مثلث صغير	٦	
٦	طي القطعة الشريطية الى الداخل وكيها	٦	
٧	وضع القطعة الشريطية الثانية غير المطوية وجها لوجه مع الطبقة العليا وتدرز على بعد (٢/١ سم) ثم تطوى للداخل	٤	
٨	تثبيت الستان الخلفي في موقعها	٤	
٩	عمل تكل ظاهري على طرف القطعة الشريطية وتثبيت المثلثان الجانبية	٦	
١٠	درز القطعة الشريطة (العليا) مع قطعة الساتان الخلفية	٤	
١١	درز اطراف معاً وترتيب الشكل الخارجي بتدويره	٦	
١٢	كي الجيب النهائي	٤	
١٣	الزمن المستغرق لتنفيذ الخطوات	٢	
المجموع		٦٠	
اسم الفاحص:		التوقيع:	
التاريخ			

الدرجة الدنيا لاجتياز التمرين ٦٠/٣٥ على ان تكون الطالبة ناجحة في الفقرات (١ ، ٤ ، ٥ ، ٨ ، ١٠) واقل منها تعيد الطالبة الخطوات التي رسبت فيها .

توقيع رئيس القسم

توقيع المدرب

توقيع المدرب

اسم التمرين: تركيب سحاب السروال (البنطلون) الرجالي وخطايطه

رقم التمرين : ٢٤

مكان التنفيذ / محطة العمل/ ورشة الخياطة

الزمن المخصص : ١٨٠ دقيقة

أولاً : الأهداف التعليميه : ان تكون الطالبة قادرة على ان :-

١- ترسم قالب مرد السحاب وقصه.

٢ - تركيب وخطايطه السحاب للسروال

ثانياً : التسهيلات التعليميه (مواد ، عدد ، أجهزة) : منضدة ، قطعنا الامام للسروال مقصوصة من القماش ، سحاب من النوع الجيد بلون القماش ، بكرة خيوط بلون القماش نفسه ، دبابيس ، ابرة ، كشتبان ، صابونة خياطي ، مقص ، ورق لرسم القالب والتنفيذ ، شريط القياس ، مسطرة صغيرة ، صدرية عمل ، كرسي للجلوس ، مكواة بخارية ، منضدة كي

ثالثاً : خطوات العمل :- النقاط الحاكمة ، معيار الاداء ، الرسومات

ت	الخطوات	الرسم
١	استعمل قالب بطانة المرد للسحاب المرسومة في التمرين (٢١) صفحة (١٧١).	
أ	قصي مرد عدد (٢) (من نفس قماش السروال)	
ب	المرد الايمن وهي قطعة مستطيلة حوالي (٢٠سم x ٥سم) قد تنتهي بانحناء بسيطة - المرد الايسر احد اطرافه مستقيم والذي يتطابق تماماً من جهة فتحة السحاب وطرفه الاخر يبدأ بشكل مستقيم وينتهي بانحناءة محدبة يشبه بالقياس المرد الايمن	

<p>٢ غطاء للمرد اليمين من (قماش الساتان او الخام) ويكون اكبر قليلاً من المرد</p>	<p>٢</p>
<p>٣ شريط من القيراج يُوَطر به الطرف المحدب من المرد اليسر</p> <p>هدف استخدام غطاء للمرد:-</p> <p>ا- يستخدم لتقوية الاماكن المعرضة للاستخدامات الكثيرة فيعطيها نوعاً من المتانة لمناطق تتعرض للشد الكبير دون تعرض تلك المنطقة للانطواء او التمزق اثناء الحركة او الجلوس</p> <p>ب- يحد من تنسل خيوط القماش وبالتالي فهو يعطينا مظهراً مستحسناً ظاهراً وباطناً.</p>	<p>٣</p>
	<p>٤ خياطة المردات</p> <p>أ- ابدأي اولاً بخياطة مرد الجهة اليمنى على غطاء المرد الساتان او الخام اعلمي عدة قرصات في الجهة التي ستنتعر عند قلبه على الوجه ثم اكويه بمكواة بخارية</p>
	<p>ب- جهزي المرد الثاني على ان يُوَطر شريط القيراج في الجهة المحدبة فيطوى بمسافة (١ سم) من الجهة المستقيمة</p>
	<p>٥ خياطة السحاب :</p> <p>أ- افتحي السحاب وابدأي بخياطة طرفه اليسر على المرد الثاني "جهة اليسار" وعلى بعد (١) سم بحيث يكون وجه السحاب على وجه القماش</p>

	<p>ب- قومي بخياطة ذلك المرد على حافة السروال من الجهة اليسرى ثم (ادرزي الحافة على الوجه بتكل خارجي) بعدها يقرض ويقلب على الوجه ثم ادفعي المرد للداخل بمسافة (١ملم) ليعطينا مظهراً خارجياً حسناً ودون ظهور شي من غطاء المر</p>	
	<p>ج- ضعي طرف السحاب الايمن من الجهة اليمنى بين المرد وحافة السروال وخطيهم جميعاً</p>	
	<p>د - اقلبي المرد واكويه</p>	
	<p>هـ- خيطي بتكل خارجي من الجهة اليسرى من السحاب وبعرض حوالي (٣.٥ سم) ، أبدأي بخياطته بشكل مستقيم من الاعلى ليمثل في النهاية شكل منحنى نحو الاسفل ، يقوى بالماكنة في هذه المنطقة ثم الصعود نحو الاعلى بمقدار (١سم)</p>	

استمارة قائمة الفحص

الجهة الفاحصة				
اسم الطالبة		المرحلة الثالثة		فنون تطبيقية / خياطة :
اسم التمرين :- تركيب سحاب السروال (البنطلون) الرجالي و خياطته.				
الرقم	الخطوات	الدرجة القياسية	درجة الاداء	الملاحظات
١	رسم قالب المرد وقصه من القماش ومن قماش البطانة.	١٠		
٢	تحضير المرادات و خياطتها.	٨		
٣	خياطة الجهة اليسرى على المرد الثاني ودرزها على بعد (١سم).	٨		
٤	تسريح مع تكل حافة السروال من جهة اليسار ثم يدفع الى الداخل بمسافة (١ملم) .	٨		
٥	وضع طرف السحاب الايمن بين المرد وحافة السروال و تخيط معاً.	٨		
٦	اقلبي المرد واكويه.	٤		
٧	عمل تكل خارجي من الجهة اليسرى من السحاب وبعرض حوالي (٣.٥ سم) اولاً بشكل مستقيم ثم يميل بشكل منحنى نحو الاسفل ويقوى بالماكنة في هذه المنطقة.	٨		
٨	اكوي السحاب بالشكل النهائي	٤		
٩	الزمن المستغرق لتنفيذ الخطوات	٢		
المجموع		٦٠		
اسم الفاحص:		التوقيع:		
التاريخ				

الدرجة الدنيا لاجتياز التمرين ٦٠/٣٥ على ان تكون الطالبة ناجحة في الفقرات (١ ، ٢ ، ٣ ، ٤ ، ٥ ، ٧) و اقل منها تعيد الطالبة الخطوات التي رسبت فيها .

توقيع رئيس القسم

توقيع المدرب

توقيع المدرب



أولاً : الأهداف التعليمية: ان تكون الطالبة قادرة على أن:-

١- تقص اجزاء القالب

٢- تخط السروال الرجالي

ثانياً : التسهيلات التعليمية (مواد، عدد، أجهزة) : منضدة ، قالب السروال المعد مسبقا متر ونصف قماش مناسب لعمل السروال (كابردين) مثلا ، قماش لبطانة الجيوب من الخام او الساتان او اي قماش بطانة أخر ، شريط قياس ، مسطرة ، اقلام تأشير او صابونة خياطة ، دبابيس ، ابرة خيوط بنفس لون القماش .

ثالثاً : خطوات العمل :- النقاط الحاكمة ، معيار الاداء ، الرسومات

ت	الخطوات	الرسم
١	افرشي القماش بعد تعديله وكيه بحيث يكون وجه القماش الى الداخل ودبسي الاطراف لكي يثبت القماش ولايتحرك اثناء القص ثم ضعي القالب على القماش واشري كل التفاصيل على ظهر القماش ثم قصي قطع القالب بعناية	
٢	نظفي حافات قطع القماش المقصوص بواسطة ماكينة الاوفر (السورفيليه)	

	<p>٣ خيطي الغبنات والكسرات ان وجدت وحسب الموديل وكيها واستعملي قطعة قماش منداة عند استعمال مكواة عادية للحيلولة دون اكتساب القماش للمعة</p>
	<p>٤ قومي بخياطة الجيب الجانبي مراجعة تمرين رقم (٢٢) صفحة (١٧٣-١٧٥)</p>
	<p>٥ ركبي السحاب بشكل مخفي بجزئي القطعتين الاماميتين من السروال راجعي تمرين رقم (٢٤) صفحة (١٨١-١٨٣)</p>
	<p>٦ ابدأي بخياطة الجيب الخلفي في الجهة اليمنى من السروال راجعي تمرين (٢٣) صفحة (١٧٦-١٧٩)</p>
	<p>٧ اقفلي جوانب قطعتي السروال (اليمنى واليسرى) وداخلهما ثم قومي بربطهما معاً ابتداءً من نهاية السحاب حتى نهاية منتصف الجهة الخلفية من السروال مراعية مطابقة الخياطات عند السرج</p>

	<p>٨</p> <p>خيطي الكمر ويفضل ان يكون بقطعتين تنتهي كل قطعة بمنتصف الجهة الخلفية من السروال ليتسنى لنا فيما بعد التحكم في التصغير او التكبير قليلاً في عرض السروال على ان لاتنسي خياطة الحباسيات الخاصة بتثبيت الحزام</p>
	<p>٩</p> <p>عمل فتحات الازرار الخاصة بالكمر والجيب الخلفي ان وجدت</p>
	<p>١٠</p> <p>حددي الطول المرغوب للسروال وكفه أما يدوياً مستعينة بغرزة اللقط او باستخدام اللاصق ذي الوجهين او تسريجها بماكنة الخياطة باستخدام قدم خاصة بالكف ، على ان لاتزداد عرض الكفة عن (١٠ سم) ولاتقل عن (٥ سم).</p>
	<p>١١</p> <p>خيطي الازرار والكلاب ان وجد.</p>
	<p>١٢</p> <p>اكوي السروال بعد اتمامه مراعية استخدام قطعة قماش الكي لتجنب لمعانه عند تعرضه لحرارى المكواة</p>

استمارة قائمة الفحص

الجهة الفاحصة			
اسم الطالبة		المرحلة الثالثة	فنون تطبيقية / خياطة :
اسم التمرين :- خياطة السروال الرجالي			
الرقم	الخطوات	الدرجة القياسية	درجة الاداء
			الملاحظات
١	قص اجزاء القالب مع مراعاة خط النسيج الطولي	٦	
٢	تنظيف الحافات بالاوفر حول القطع جميعها عدا خط الخصر وخط الخصر	٤	
٣	خياطة الغبنات والكسرات وكيها	٤	
٤	خياطة الجيب الجانبي وكيه	٦	
٥	خياطة السحاب في وسط الامام	٦	
٦	خياطة الجيب الخلفي	٦	
٧	خياطة خطا الجانب والخطاط الداخلي للسروال	٥	
٨	خياطة الكمر كل جهة على حدة مع تثبيت الحبايسات وخياطتها مع الكمر	٦	
٩	عمل فتحات الازرار الخاصة بالكمر والجيب الخلفي ان وجدت	٤	
١٠	تحديد الطول المطلوب وكف الذيل	٤	
١١	خياطة الازرار والكلاب ان وجد	٤	
١٢	الكي النهائي للسروال	٣	
١٣	الزمن المستغرق لتنفيذ الخطوات	٢	
المجموع			٦٠
اسم الفاحص:			التوقيع:
التاريخ:			

الدرجة الدنيا لاجتياز التمرين ٦٠/٣٥ على ان تكون الطالبة ناجحة في الفقرات (١ ، ٤ ، ٥ ، ٦ ، ٨ ، ١٠) واقل منها تعيد الطالبة الخطوات التي رسبت فيها .

توقيع رئيس القسم

توقيع المدرب

توقيع المدرب

فحص جودة الانتاج

نظرة عامة

تطورت صناعة الملابس عالمياً واصبحت تصنع كجودة عالمية ، وتتنافس دور الازياء في أصدار وعرض تصاميم متنوعة ، وبالمقابل تتنافس الشركات والمصانع في انتاج قطع الملابس وبكميات كبيرة تغطي حاجة الناس، وتتحدد قطع الملابس الرجالية من القميص والسروال والبدلة الى ملابس الرياضة والنوم وغيرها وتبقي تصاميمها وخطوط الازياء فيها أكثر عملية ورسمية

ويعد تصميم الملابس من الفنون البارزة في الحضارات المتعاقبة اذ تتميز كل حضارة خطوط تصميم معينة تسود فيها ، ويقوم بصناعة الملابس اشخاص مختصون باعداد تصاميم وتنفيذها للفئات المختلفة من الشعب كل بحسب طلبه ، وتطورت صناعة الملابس واصبحت تتم في مصانع خاصة وتباع في الاسواق ، اضافة الى وجود الخياطة الراقية عن طريق التواصل وبخاصة للطبقات الراقية في المجتمعات

مراحل الخياطة الصناعية :-

تطورت صناعة الملابس الجاهزة تطوراً كبيراً فاصبحت تشمل قطع الملابس جميعها ، وتتم عملية تفصيل الملابس وخياطتها صناعياً بمراحل عدة وكماياتي :

1- تصميم وعمل العينات

يبدع مصمم الازياء في ابتكار تصاميم الملابس المختلفة ، ولتحقيق ذلك منهم يبحثون كثيراً للحصول على الخطوط لابتكار موضه جديدة وبعدها يتم تنفيذ عينة لقطعة الملابس التي تم تصميمها بخطوط منقوشة ونوعية قماش محددة لتحديد كمية القماش والمواد والاضافات التي تلزم لتنفيذ العينة . وبعد تنفيذها من قبل المصمم ، يتم عرضها ، وقد يكون العرض امام جمهور متخصص لابداء الرأي ، واجراء التعديلات المناسبة ، وبعدها يتم التعاقد مع الشركات المنفذة للتصميم ، ليتم انتاج كميات كبيرة من القطع وبيعها في الاسواق للمستهلكين وتتفاوت انجاز هذه القطع لتناسب مع الفئات المختلفة في المجتمع.

٢- تحضير القوالب (الباترونات) اللازمة لانتاج الملابس :-

يتم عادة أنتاج عينة قطعة الملابس بقياس معياري متوسط (٤٢) مثلاً ليتم بعد ذلك اعداد وتجهيز القوالب بالمقاسات المعيارية ، اذ يتم رسم القالب بالمقاسات المعيارية ثم طبعه على ورق شفاف ليتم رسم خطوط التصميم عليه (تحويل القالب) ثم اعداد القالب النهائي الذي سيتم وضعه على القماش ويتم في بعض المصانع اعداد القالب النهائي المسطح من البلاستيك او القماش القطني السادة

٣- تحديد كميات انتاج القطعة من كل مقياس معياري :

تتم تحديد الطلبات وفرزها وتحديد الكميات المطلوبة من كل مقياس معياري ومن كل لون ، وأعداد جدول خاص بها لتوضيح الاعداد المحددة

٤- تحضير خطة القص :

من هذه المرحلة يتم توزيع المقاسات المعيارية كمجموعات لتسهيل عملية القص ، وتسمى هذه خطة القص ، فمثلاً يمكن قص المقاسات (٣٦ ، ٣٨ ، ٤٦ ، ٤٨) في خطة القص واحدة والمقاسات المطلوبة بكميات أكثر في خطة قص اخرى وهكذا وعادة يعد المصنع خطط القص التي تتناسب معه

٥- اعداد رسوم القص بحسب الخطة

وعادة يتم اعداد رسوم القص (Markers) بالمقاسات المحددة مسبقاً بحسب عرض القماش المستخدم في التنفيذ وتحدد ثلاثة انواع من الاقمشة التي يتم اعداد رسمة القص عليه وهي:-

أ- قماش محاك على شكل اسطواني مغلق من الجانبين ، ويستعمل عادة في خياطة الفانيلا الداخلية والبلوزات القطنية (T-SHIRT) دون خياطة في جوانبها .

ب- القماش قليل العرض (٩٠-١١٠) سم ، ويتم عامة توزيع القطع الكبيرة اولاً ثم القطع الصغيرة مع مراعاة الاقتصاد في استهلاك القماش ، واتجاه نقوش القماش ورسومه ولمعانه والوبرة وغيرها

ج- القماش العريض (١٤٠-١٦٠) سم ويكون توزيع القطع اسهل ، ويراعى في اعداد رسوم القص اجراءات توزيع القوالب وأجزاءها على القماش كما تعرفت سابقاً.

٦- تجهيز القماش للقص :-

تراعى في هذه المرحلة اجراءات تحضير القماش واعداده للتفصيل والخياطة ، من حيث تحديد الطول اللازم ، وتفقد خلو القماش من العيوب ، وكيه وفرشه طبقات عدة فوق بعضها بحسب خطة القص المحددة مسبقاً ، وقد يكون فرش القماش في المصانع يدوياً او اليأ .

٧- وضع الرسوم على القماش :

بعد فرش طبقات القماش ، يتم وضع الرسوم على الطبقة الاولى من القماش وتثبت باستخدام ثقالات وادوات خاصة.

٨- قص القماش :-

يتم قص القماش في المصانع باستخدام مقصات كهربائية متعددة الاشكال والانواع ، ولكل منها استخدامات ومواصفات محددة ، وبعد قص القماش يتم فرزها ووضع علامات خاصة علمية لتسهيل عملية توزيعه على خطوط الانتاج .

٩- توزيع القطع المقصوفة على خطوط الانتاج :-

ويتم ذلك وفقاً لآلية محددة يضعها كل مصنع بحسب إمكاناته وتجهيزاته وعدد العاملين فيه ، وكذلك بحسب اجزاء قطع الملابس والعمليات اللازمة لها وفي نهاية خطوط الانتاج تصبح قطعة الملابس منفذة بالكامل .

١٠- مراقبة الجودة :- هي مجموعة العمليات الخاصة بمتابعة تنفيذ الانتاج والتفتيش في جميع مراحلها من حيث الكميات المنتجة والعيوب التي تحتويها كل مرحلة ، تعد مراقبة الجودة من العمليات المهمة التي تحافظ على مكانه المصنع في السوق ، اذ يتم تفقد كل قطعة ملابس منفذة لتحديد جودة تفصيلها وخياطتها واعادتها للمصنع لاجراء العمليات المناسبة عليها سواء تعديلها ام بيعها في وضعها الحالي او شطبها.

١١- كي الملابس:

بعد تفقد جودة تفصيل وخياطة قطع الملابس ، يتم تحويلها الى قسم الكي الذي يستعمل معدات وتجهيزات عدة تتناسب مع نوعية القطع التي ينتجها المصنع .

١٢- الطي والتغليف :-

يتم طي كل قطعة ملابس بحسب نوعها ، وتغليفها بالورق او النايلون او وضعها على علاقة ملابس ، ووضع البطاقات المعلقة عليها كالمقاس ، واسم المصنع ، والبلد المنتج وغيرها من البيانات اللازمة لكل قطعة .

١٣- وضع قطع الملابس في علب مغلقة :

وفيها يتم وضع كل قطعة ملابس في علبة خاصة بحسب نوع القطعة ، ومن ثم وضع العلب في صناديق واغلاقها باحكام ليتم شحنها وتوزيعها على المحلات التجارية لبيعها للمستهلكين بالاسعار المحددة لها .

ثالثاً:- الاختلاف بين الخياطة الصناعية والمنزلية :

تختلف الخياطة في المصانع عن خياطة التواصي والخياطة المنزلية بامور عدة منها :-

- ١- تعتمد الخياطة الصناعية على مقاسات معيارية محددة ملابس مقاسات شخصية .
 - ٢- يتم في الخياطة الصناعية فرش القماش كاملاً على طبقة واحدة وعدم ثنيه ، لذا يتم اعداد قوالب التصاميم تكون مفتوحة ، لانه لا يتم وضعها على خطوط قماش مثنية .
 - ٣- توضع مسافات الخياطة حول قطع القالب قبل وضعها على القماش في حالة الخياطة الصناعية ، اما في الخياطة المنزلية فيمكن وضع مسافات الخياطة على القماش مباشرة .
 - ٤- يتم في المصانع قص عدد كبير من قطع الملابس بحسب المقاسات المعيارية في المرة الواحدة، وليس قطعة واحدة
 - ٥- يستخدم الحاسوب والالات الحديثة المبرمجة في اعداد رسوم القص وفرش القماش وقصه وغير ذلك في حال الخياطة الصناعية .
 - ٦- تثبيت أجزاء القالب على القماش في حال الخياطة الصناعية باستعمال اثقال وليس دبابيس كما في الخياطة المنزلية .
 - ٧- ينفذ العامل الواحد في مصنع انتاج الملابس عملية او اثنتين من عمليات خياطة قطعة الملابس اما في الخياطة المنزلية فالخياط ينفذ جميع تفصيل وخياطة قطعة الملابس الواحدة .
 - ٨- يتم في المصانع تثبيت بطاقات ارشادية على قطعة الملابس كوضع رقم المقاس واسم المصنع وطريقة العناية بالقطعة واسم البلد وغير ذلك .
- رابعاً :- ضبط جودة القطع المنفذة بالخياطة الصناعية .
- تتم مراقبة الجودة وضبطها في المصانع من قبل المختصين ، منهم من يتابع عملية الانتاج بشكل مباشر وفوري ويستبعد القطع غير الملائمة ويسمى مشرف خط انتاج ، ومنهم من يراقب جودة انتاج المصنع بشكل عام ويسمى مراقب جودة .
- وتبدأ عملية مراقبة جودة الانتاج من اعتماد التصاميم والقوالب مروراً بالاقمشة المناسبة الخالية من العيوب، الى انواع الماكينات المستخدمة لكل خط انتاج بحسب المواصفات وحتى عملية التغليف وما الى ذلك.

ولتختلف عملية مراقبة الجودة بالنسبة للخياطين عند خياطة القطع المفردة اذ تتبع العملية نفسها ابتداء من تصميم الموديل ثم اعداد القالب واختيار القماش المناسب ثم تحضيره للفصال ثم تأتي عملية التفصيل فالخياطة ثم الكي فالتعليق والخزن ويهتم الخياط بالابرة والخيوط والاكسسوارات او مكملات الزي وحتى مكان خزن القطع المنتجة .
ويضم الجدول (١٢) نموذج لتقييم ضبط الجودة للقطع المنفذة بالخياطة الصناعية اذ يقوم المختص بوضع علامة محددة تدل على مقدار الجودة عند كل بند بحسب مايراه مناسباً ثم اجمع العلامات ويصدر الحكم على جودة القطع المنتجة.

الجدول(12): نموذج تقييم ضبط جودة القطع المنفذة بالخياطة الصناعية

الرقم	الموضوع	التفصيلات	العلامة			
			1	2	3	4
1	الصف	- امكانية تنفيذه - امكانية تسويقه - ملاءمة الصنف للموسم - توفر الأقمشة المناسبة لتنفيذ الصنف - توفر خطوط الإنتاج الملائمة لتنفيذ الصنف				
2	القوالب	- استخدام القوالب الدقيقة - استخدام القوالب وفق المقاسات المحددة - اضافة مسافات الخياطة للقوالب				
3	الأقمشة	- خالية من العيوب و سوء التخزين - مناسبة للتصميم و الصنف المراد انتاجه - امكانية خياطة هذه النوعية من القماش باستخدام الماكينات المتوفرة - عرض القماش يناسب القصة				
4	المقاسات	- استخدام المقاسات المناسبة - انطباق القياسات العالمية على المقاسات التي تم استخدامها				
5	السرعة و الدقة	- تناسب السرعة في الانتاج مع الدقة في التنفيذ				
6	الخيوط	- استخدام الخيوط بحسب نوع القماش - استخدام الخيوط بحسب لون القماش - استخدام الخيوط المثبتة - ثبات صباغة الخيوط - مناسبة حجم بكرات و كرنات الخيوط مع العملية الانتاجية				
7	المغلفات	- استخدام كبسولات غير قابلة للصدأ - استخدام كبسولات ثابتة - استخدام حبل رباط متين				
8	شريط القيراج	- استخدام شريط القيراج من نوعية جيدة - مطاطية القيراج قوية - تناسب سمك و نوعية القيراج مع سمك و نوعية القماش - عرض القيراج مناسب - لون القيراج يناسب لون القماش				
9	المطاط	- استخدام مطاط بعرض مناسب - تمتع المطاط بمرونة عالية - تناسب طول المطاط المستخدم مع قياس القطعة				

				<ul style="list-style-type: none"> - اغلاق الجوانب بماكينة الاوفر لوك - تركيب الكمر بماكينة الاوفر لوك - تركيب المطاط بماكينة المطاط - تركيب الجيوب بماكينة الدرزة - اغلاق الكتف بماكينة الاوفر لوك - تركيب القبة و الكم بماكينة الاوفر لوك - تركيب الليبل بماكينة الدرزة 	الماكينات المستخدمة	10
				<ul style="list-style-type: none"> - نظافة القطع المنتجة - خلو القطع من بقع الزيوت و الشحوم 	النظافة	11
				<ul style="list-style-type: none"> - قصاصة الخيوط الزائدة - ازالة الخيوط العالقة - تساوي طول التكل - تساوي طول خطي الكتف - تساوي فتحتي القدم (الرجل) - تساوي طول رجلي البنطلون - نظافة تركيب الكمر - نظافة تركيب الياقة - ارتفاع فتحات الجيوب متساو - اتساع فتحات الجيوب متساو - عدم مط شريط القيراج كثيراً عند تركيبه 	التشطيبات	12
				<ul style="list-style-type: none"> - تركيب الليبل في المكان الملائم 	الليبل	13
				<ul style="list-style-type: none"> - الكي تم باستخدام المكابس - الكي مناسب للقطعة - الكي ثابت 	الكي	14
					المجموع	

اسئلة الفصل الخامس

س ١ / عرفني ما يأتي: -
١- السروال ٢- مراقبة الجودة ٣- تحضير خطة القص

س ٢ / ما هي مراحل الخياطة الصناعية ؟ عديها فقط .

س ٣ / ما هو الاختلاف بين الخياطة الصناعية والمنزلية ؟

س ٤ / تكلمي عن مراقبة الجودة وضبطها في المصانع ؟

الجانب العملي

س ١ / ارسمي بمراحل قالب السروال الرجالي (الامام) اذا علمت القياسات التالية:-

محيط الخصر = ٨٨ سم محيط الحجل = ٥٢ سم
محيط الورك = ١٠٤ سم محيط الفخذ = ٦٦ سم
الطول الكلي للسروال = ١٠٣ سم
الطول الداخلي للسروال = ٨٢ سم
طول الركبة = ٥٤ سم

س ٢ / ارسمي وحددي قالب الجيب الجانبي المائل مع بطانته ؟

س ٣ / ارسمي (قالب الخلف) للسروال الرجالي

س ٤ / اذكرني خطوات تفصيل وخياطة كل من ما يأتي: -

١- الجيب الجانبي للسروال الرجالي

٢- السحاب للسروال الرجالي

٣- الجيب الخلفي للسروال

٤- خياطة السروال الرجالي

ملحق (١) قالب اليلك الرجالي + المسطرة القياسية + قالب الكم القصير

5
10
15
20
25
30
35
40
45
50
55
60
65
70
75
80
85°
90
95
100

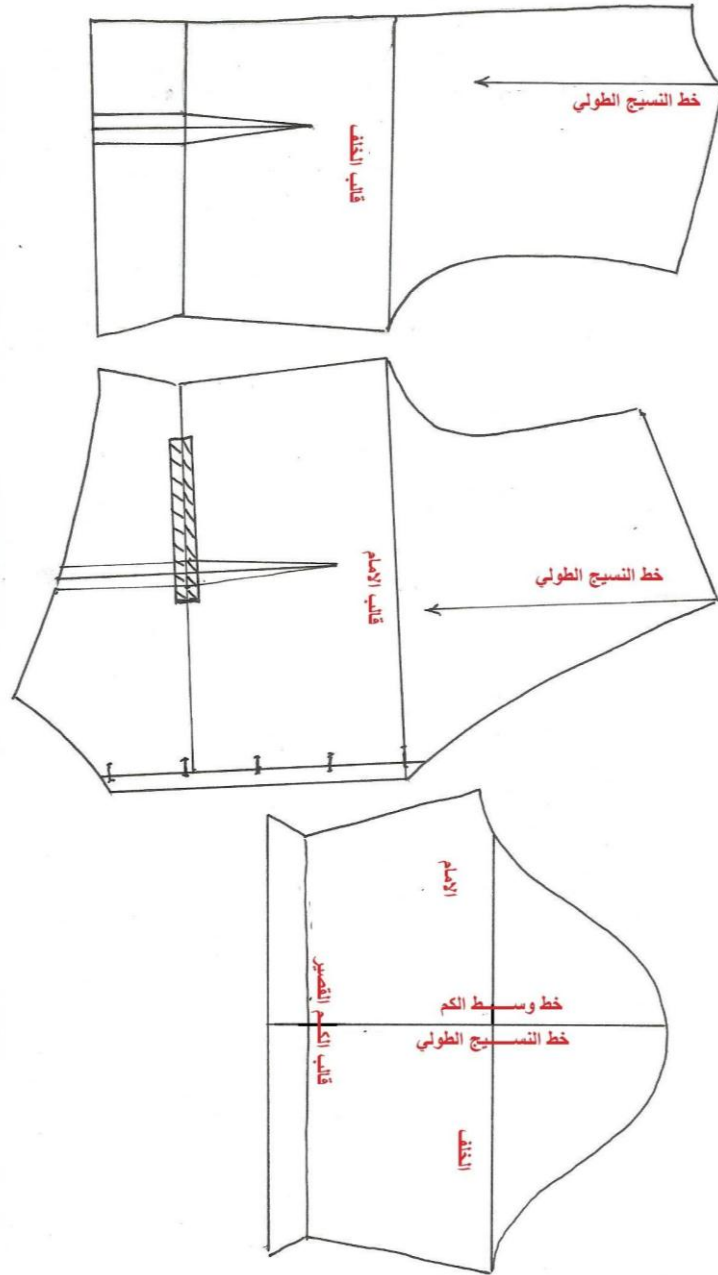

ملحق (٢) قالب الاساس (الجزء العلوي) قالب الامام +قالب الخلف +قالب
الكم الطويل +الجلباب الرجالي

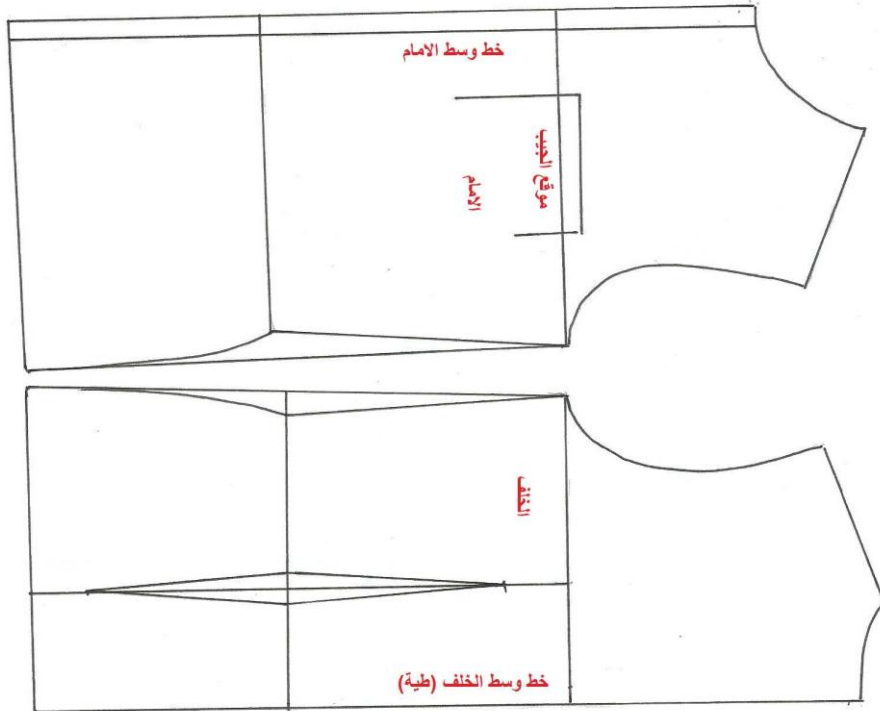
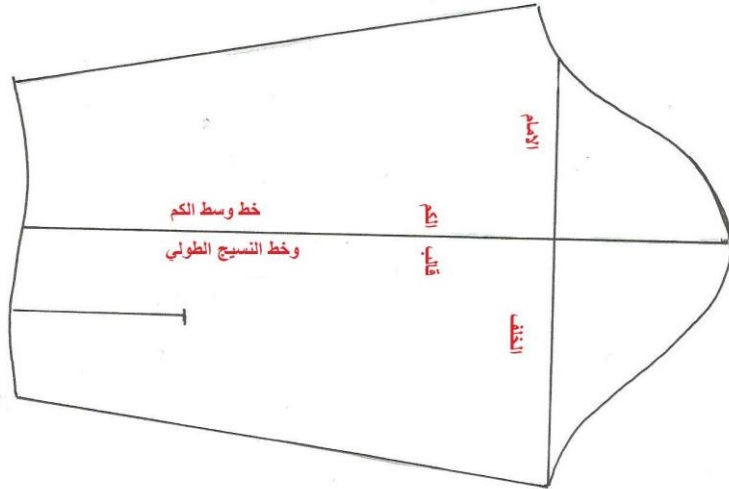

ملحق (٣) الجلباب الرجالي

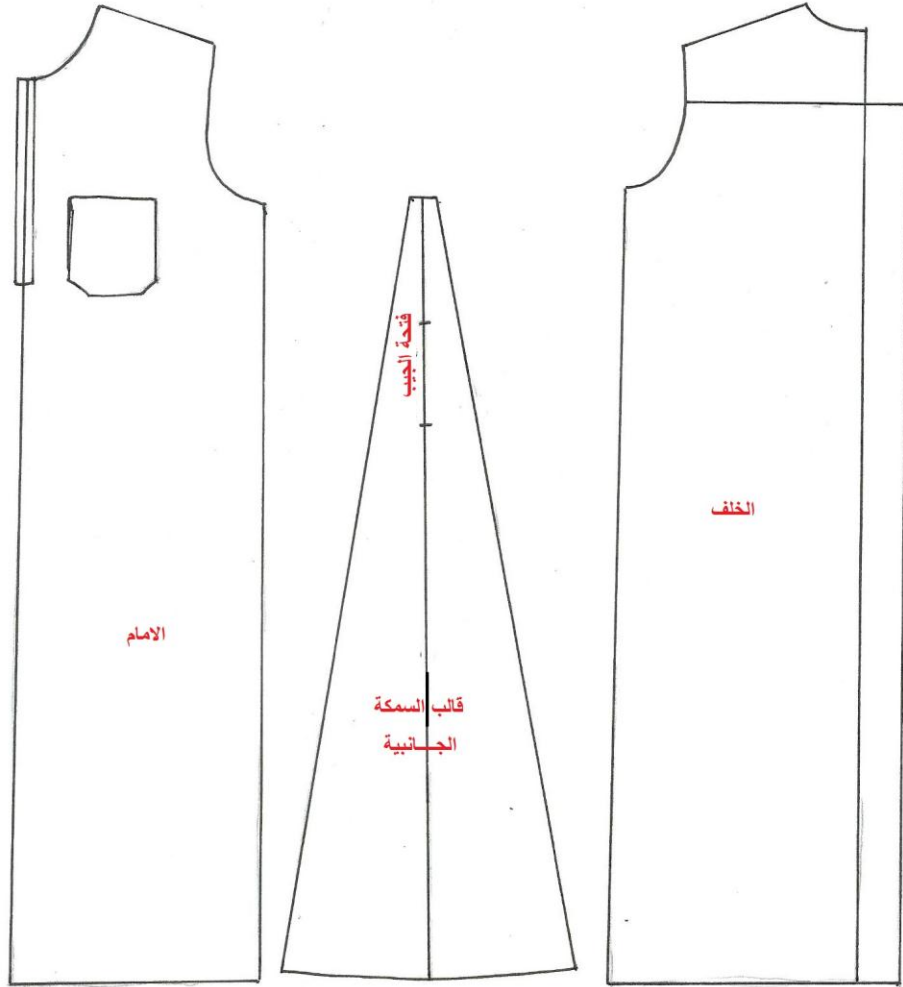

ملحق (٤) قالب السروال الرجالي

